

54 002 - RU - 09/2003

вспомогательных устройств Kerax

СУРИЯ	СЕМЕЙСТВО	ВАРИАНТ
RENAULT KERAX	-	-



Указанные выше данные могут со временем изменяться. Гарантируется актуальность только тех данных, которые содержатся в каталоге ремонтной документации под рубрикой 10320 (программный пакет "Consult").

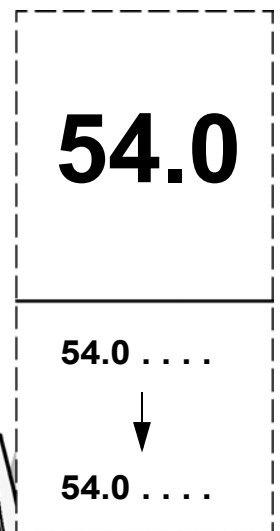
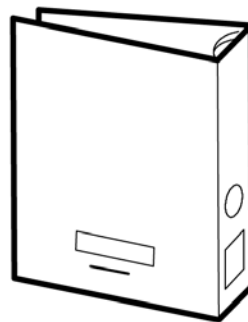
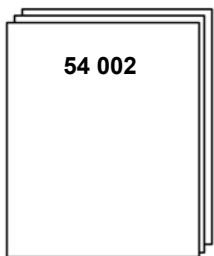

ОГЛАВЛЕНИЕ

Схема(ы) вспомогательных устройств	A-1 → 2
— Трубопроводы в кабине	A1-2 → 17
— Трубопроводы на шасси	A2-1 → 18

СХЕМА(Ы) ВСПОМОГАТЕЛЬНЫХ УСТРОЙСТВ

Трубопроводы в кабине

Разметка пневматических трубопроводов

Полиамидные трубки контуров вспомогательных устройств обозначены специальным кодом, использующим разноцветные кольца.

Аббревиатура цветов:

Vc	→	Белый
Vu	→	Синий
J	→	Жёлтый
M	→	Коричневый
N	→	Бесцветный (чёрный)
Золотой	→	Оранжевый
R	→	Красный
Ve	→	Зелёный

Примеры кодификации:

(M) = Коричневый

(M-M) = Коричневый / Коричневый

(M-J-Vc) = Коричневый / жёлтый / Белый

Диаметр трубок вспомогательных устройств

С оговоркой иного указания, трубки должны быть из полиамида 12 с диаметром в **4х 6 мм**

Пояснение к схемам

Пояснения к приёмникам

- 6400 – Двойной стопорный клапан
- 8307 – Кран управления "малой/высокой скорости" раздаточной коробки передач
- 8309 – Кран управления кулачкового соединения раздаточной коробки передач
- 8310 – Кран управления блокировки дифференциала раздаточной коробки передач
- 8311 – Кран управления блокировки межколёсного дифференциала заднего(дних) моста(ов)
- 8312 – Кран управления блокировки межмостового дифференциала
- 8314 – Кран управления блокировки межколёсного дифференциала переднего моста
- 8813 – Кран управления выпускного тормоза
- 8830 – Кран управления отключения двигателя
- 8832 – Кран управления отключения общего выключателя
- 9002 – Ручка управления передачей скорости
- 9012 – Блок питания
- 9013 – Блок закрытия
- 9014 – Условный кран
- 9017 – Кран управления отбора мощности на к.п.
- 9018 – Кран управления отбора мощности на двигателе
- 9019 – Кран управления добавочного отбора мощности на к.п.
- 9140 – Кран управления разблокировки вала рулевого управления
- 9152 – Соединительный блок внутри кабины

Управление к.п.

- к.п. В18, вариант(ы) 150BW/CA
1 – Питание управления (M-Bu)
2 – Медленные скорости (M-Bc)
3 – Высокие скорости (M-R)
4 – Выпуск

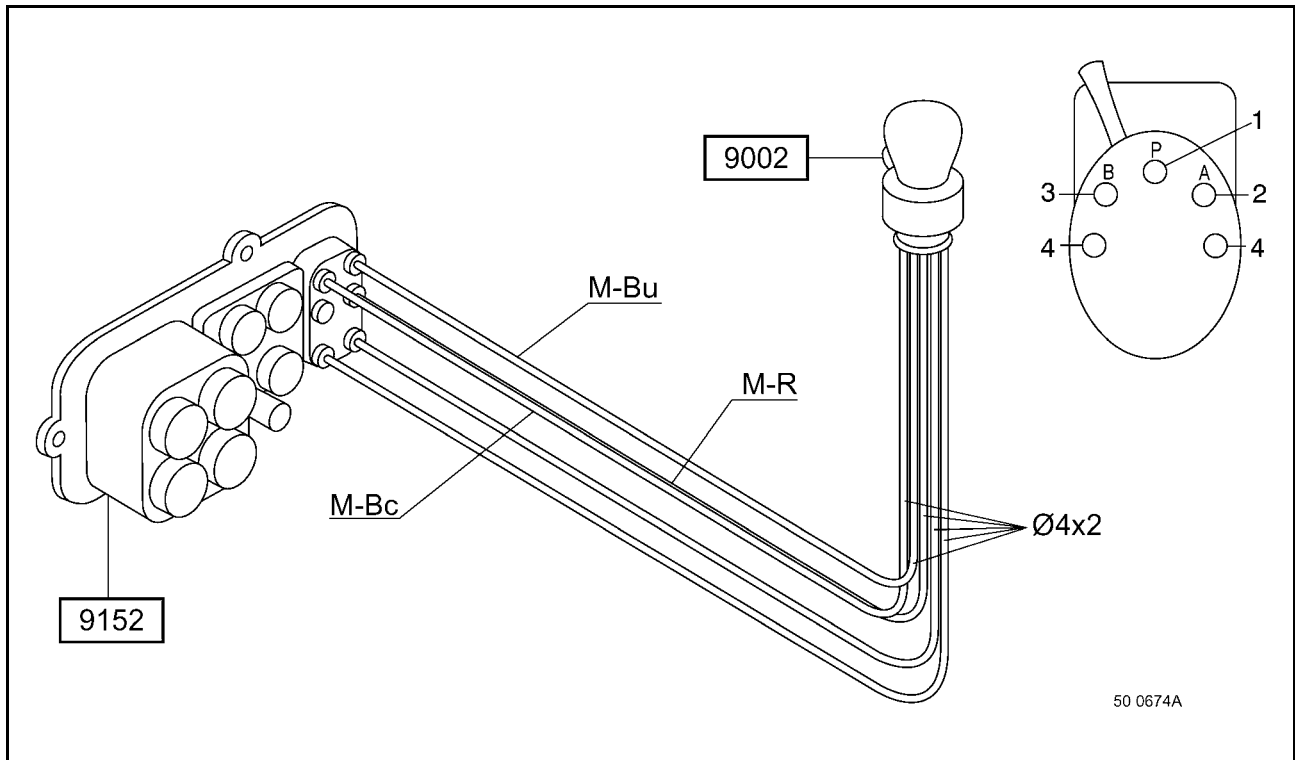

к.п. 16S 151/221/251, вариант(ы) 150BO/BP/BQ/EQ

=> 31/12/2000

1 – Питание управления (M)

2 – Привод реле спереди (M-Bc)

3 – Выпуск

4 – Не использовано

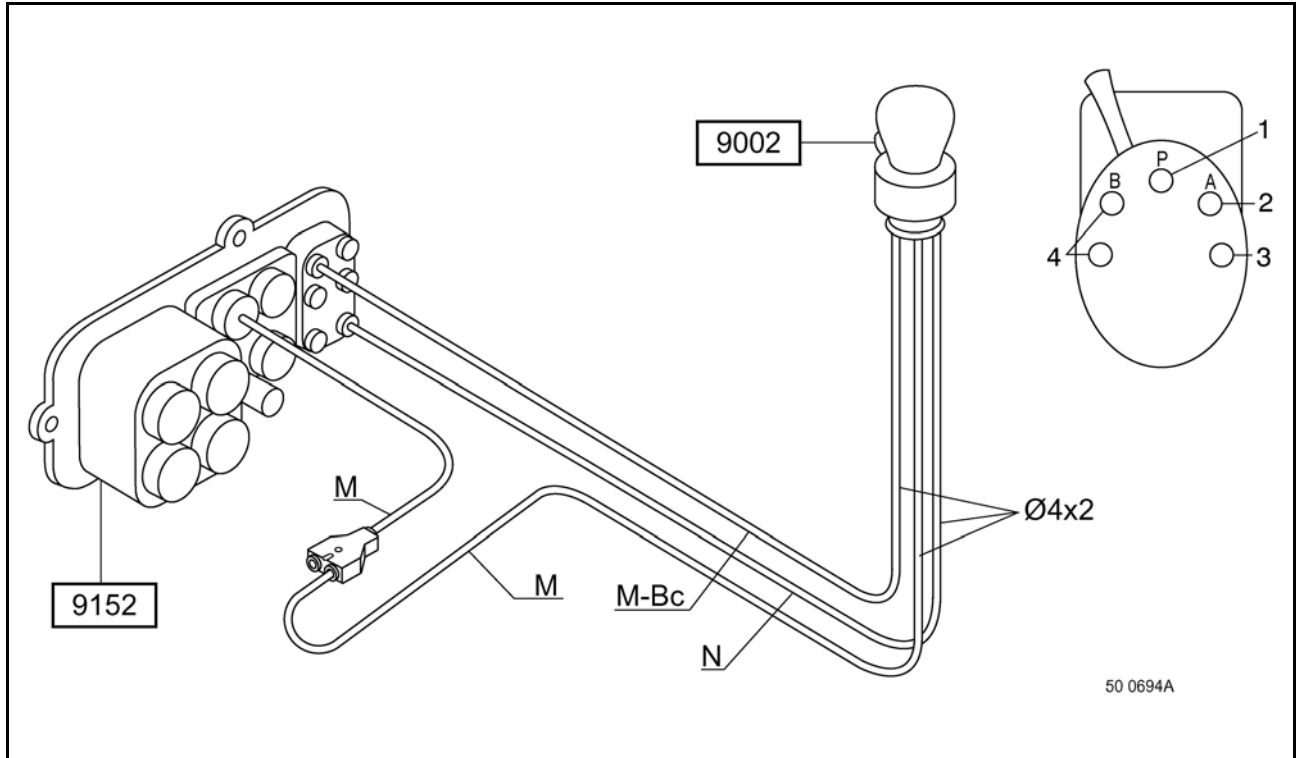

к.п. 16S 151/221/251, вариант(ы) 150BO/BP/BQ/EQ + 35103

02/01/2001 =>

1 – Питание управления (M-Bu)

2 – Привод реле спереди (M-Bc)

3 – Выпуск

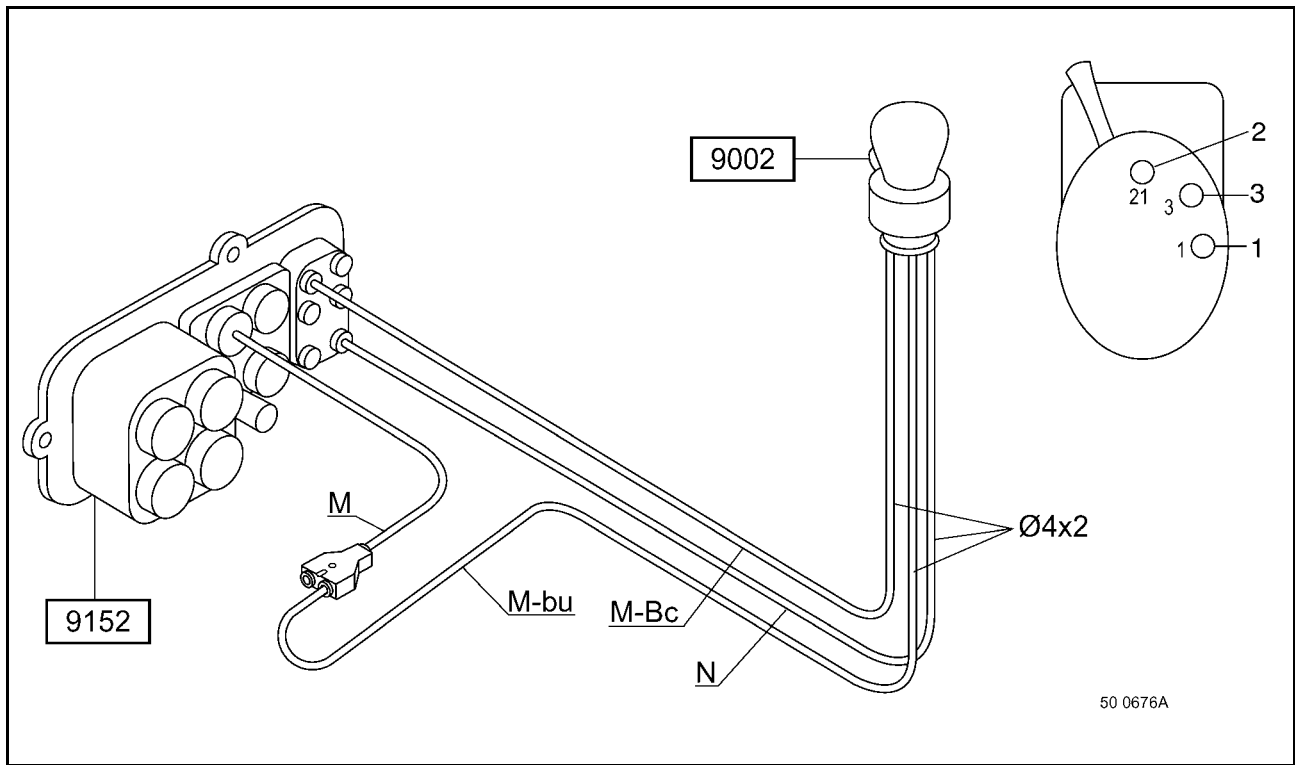

к.п. 16S 151, вариант(ы) 150BP/BQ + 35101

1 – Питание управления (M-Bu)

2 – Привод реле спереди (M-Bc)

3 – Привод редуктора сзади (M-R)

4 – Выпуск

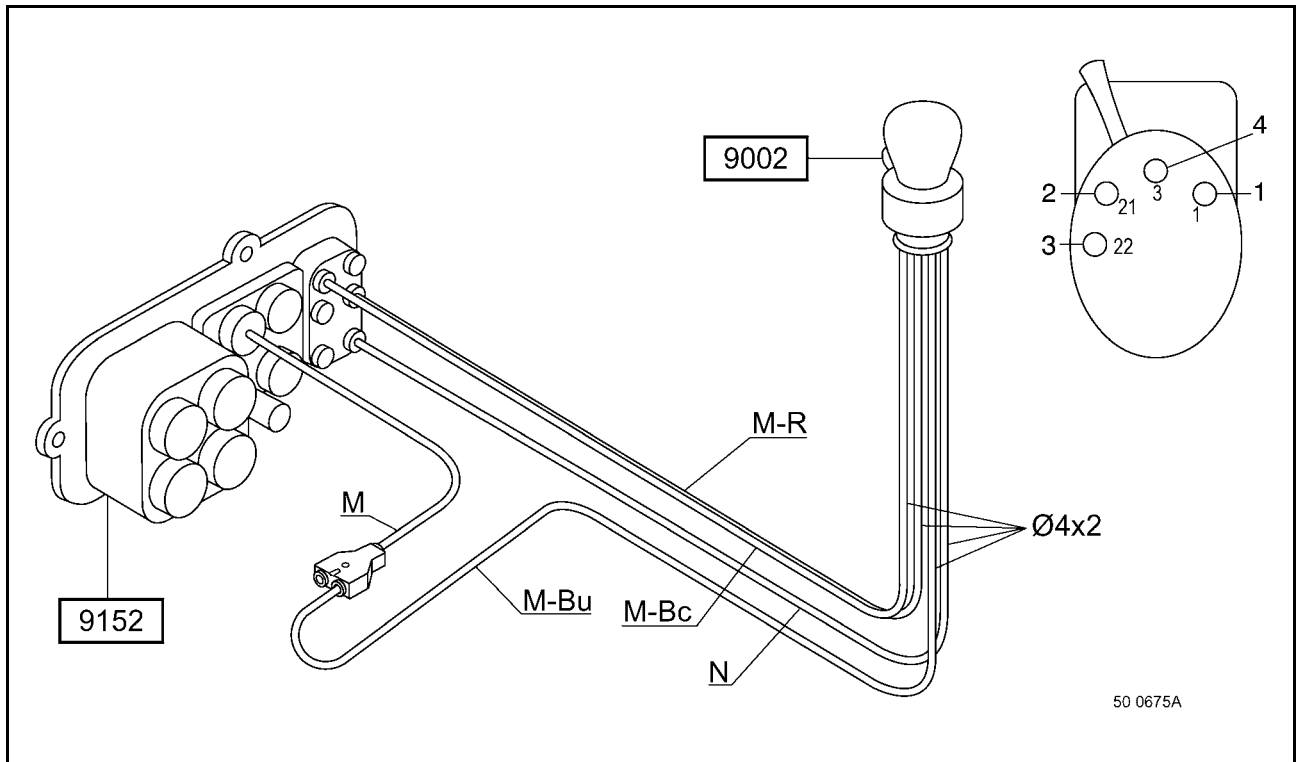

к.п. 8S 151, вариант(ы) 150EJ + 35101
Питание управления (M-Bu)
Привод редуктора сзади (M-R)
- Выпуск

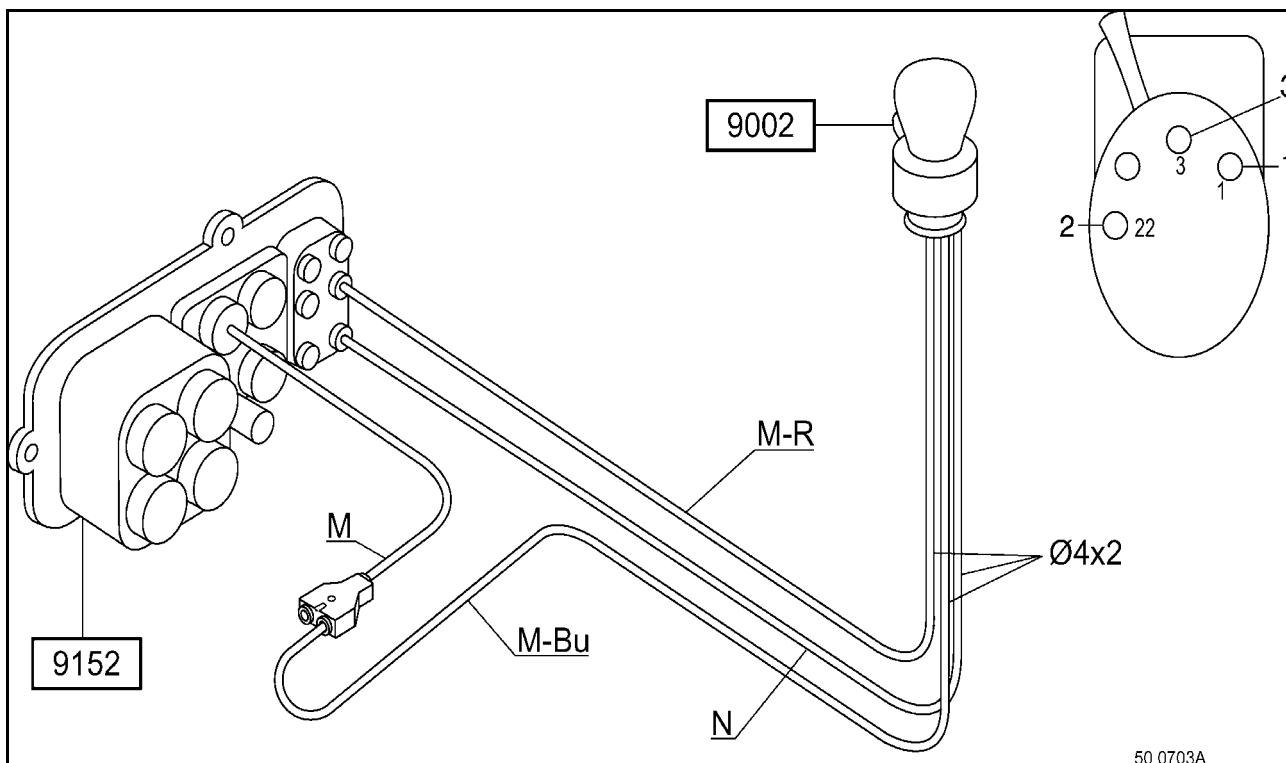

50 0703A

Привод выпускного тормоза и разблокировки вала рулевого управления

Автомобиль(ли) Еуго 2, вариант(ы) 12910

1 – К ручке управления передачей скорости

2 – К валу рулевого управления

3 – К пневматическому(ким) сиденью(ям)

* В зависимости от комплектации автомобиля

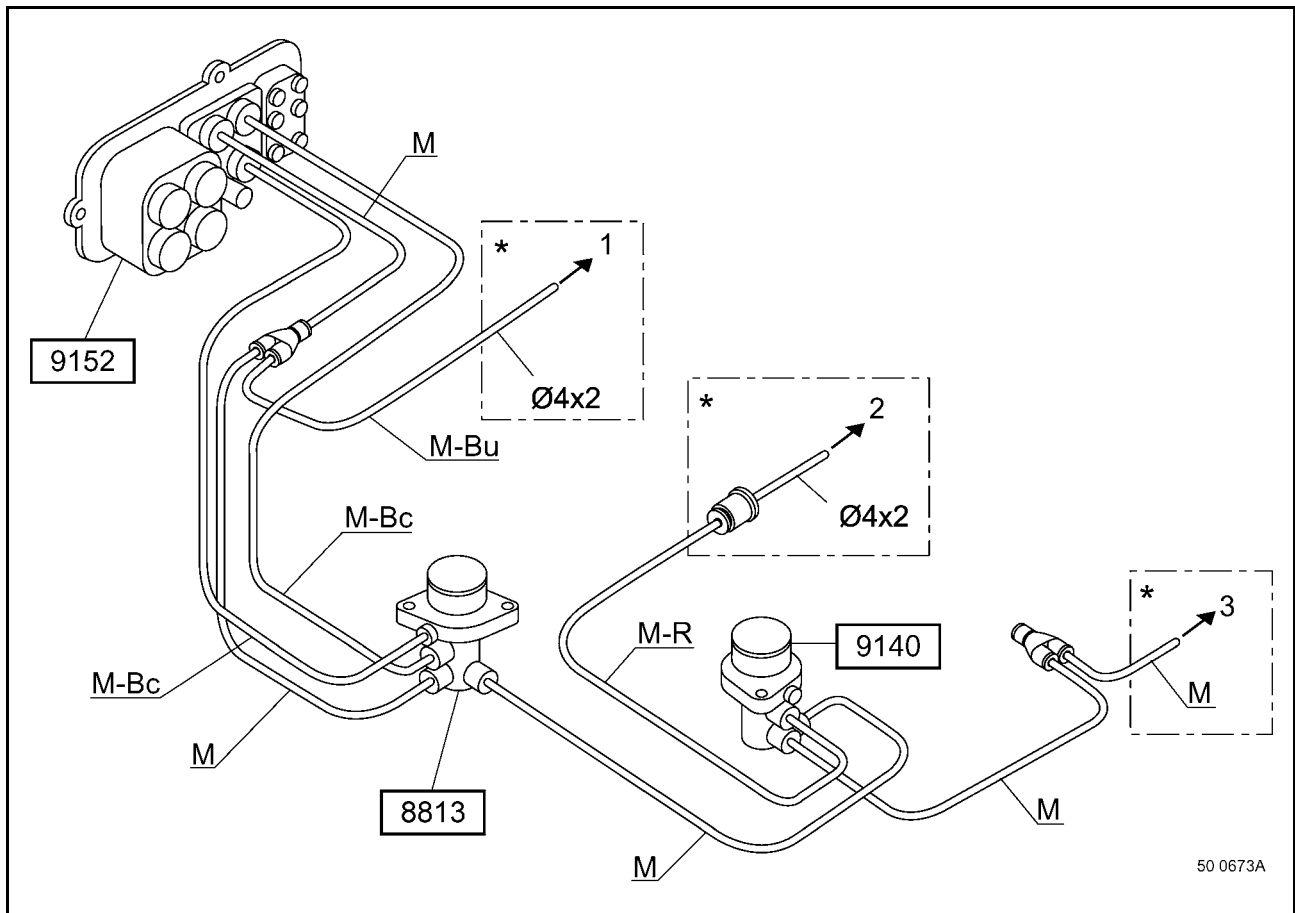

Автомобиль(ли) Еуго 3, вариант(ы) 12915

1 – К ручке управления передачей скорости

2 – К валу рулевого управления

3 – К пневматическому(ким) сиденью(ям)

*В зависимости от комплектации автомобиля

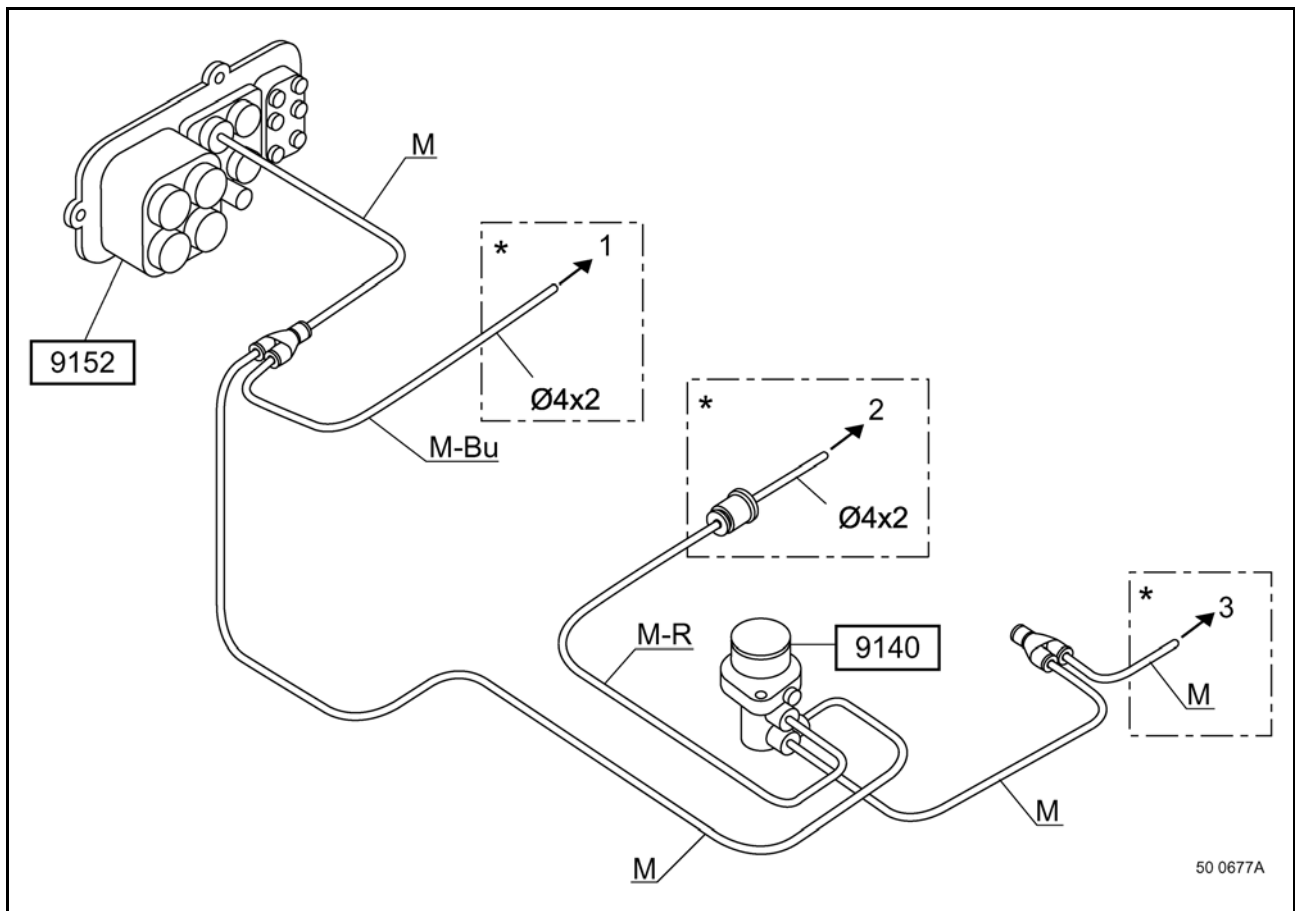

Привод остальных вспомогательных устройств

Автомобиль(ли) 4x2 руль слева

Автомобиль(ли) 6x4/8x4 руль слева

С задним(ми) мостом(ами) PMR 2041, вариант(ы) 15268

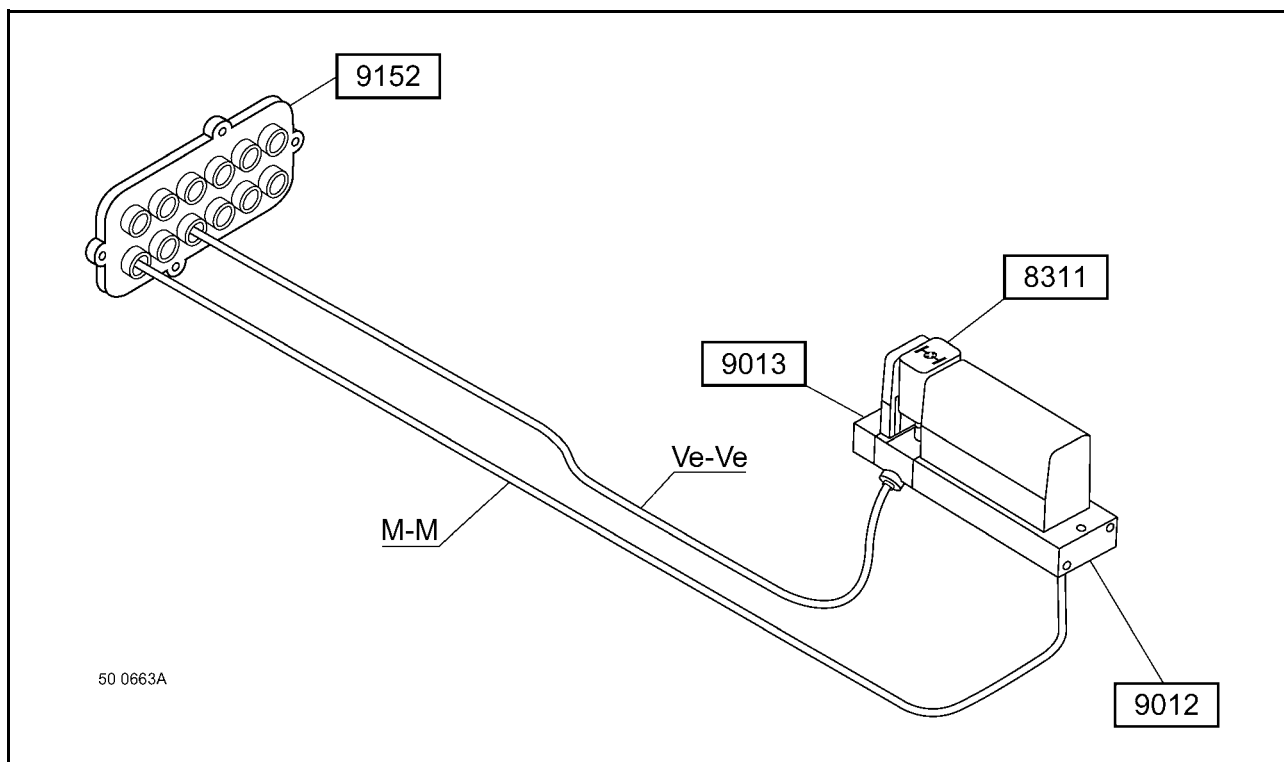

Автомобиль(ли) 6x4/8x4 руль слева

С задним(ми) мостом(ами) PMR 2141/2541/3041/3045/3345/3346, вариант(ы) 15282/83/AK/AL/AM/BD

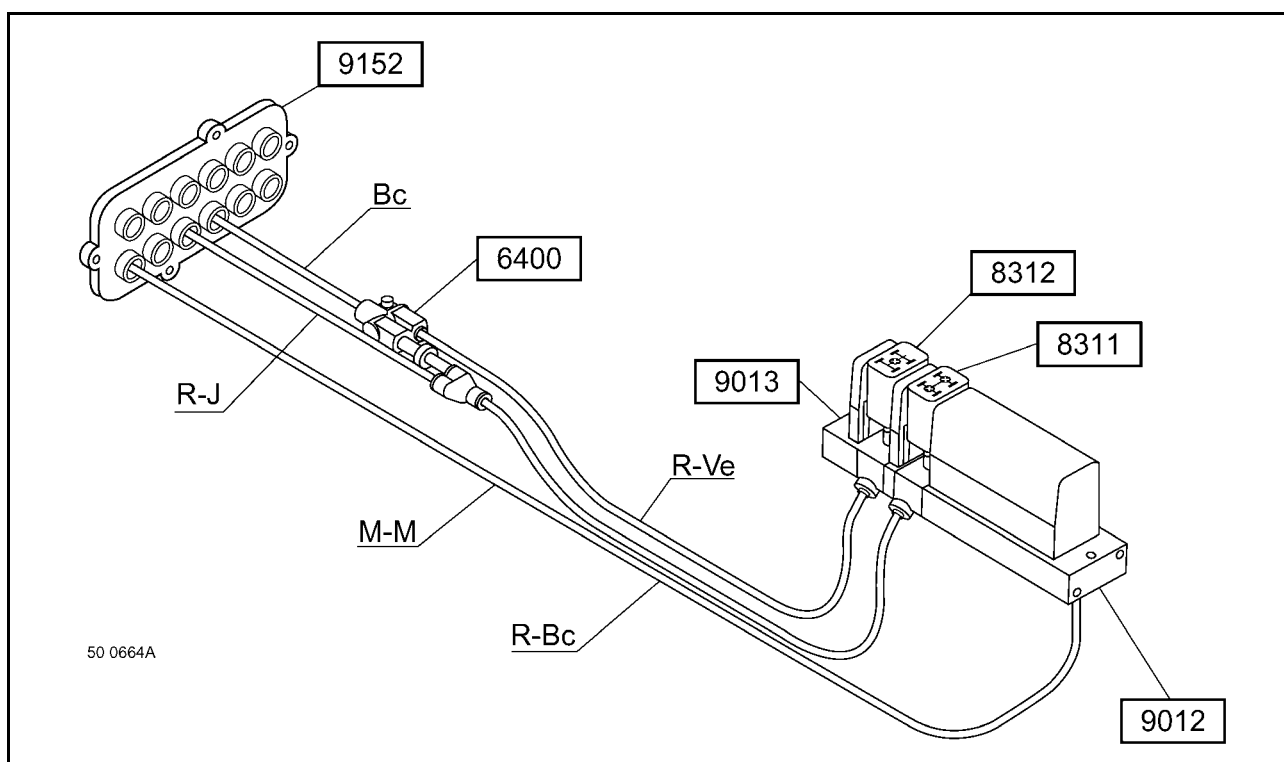

Автомобили 4x4

* В зависимости от комплектации автомобиля

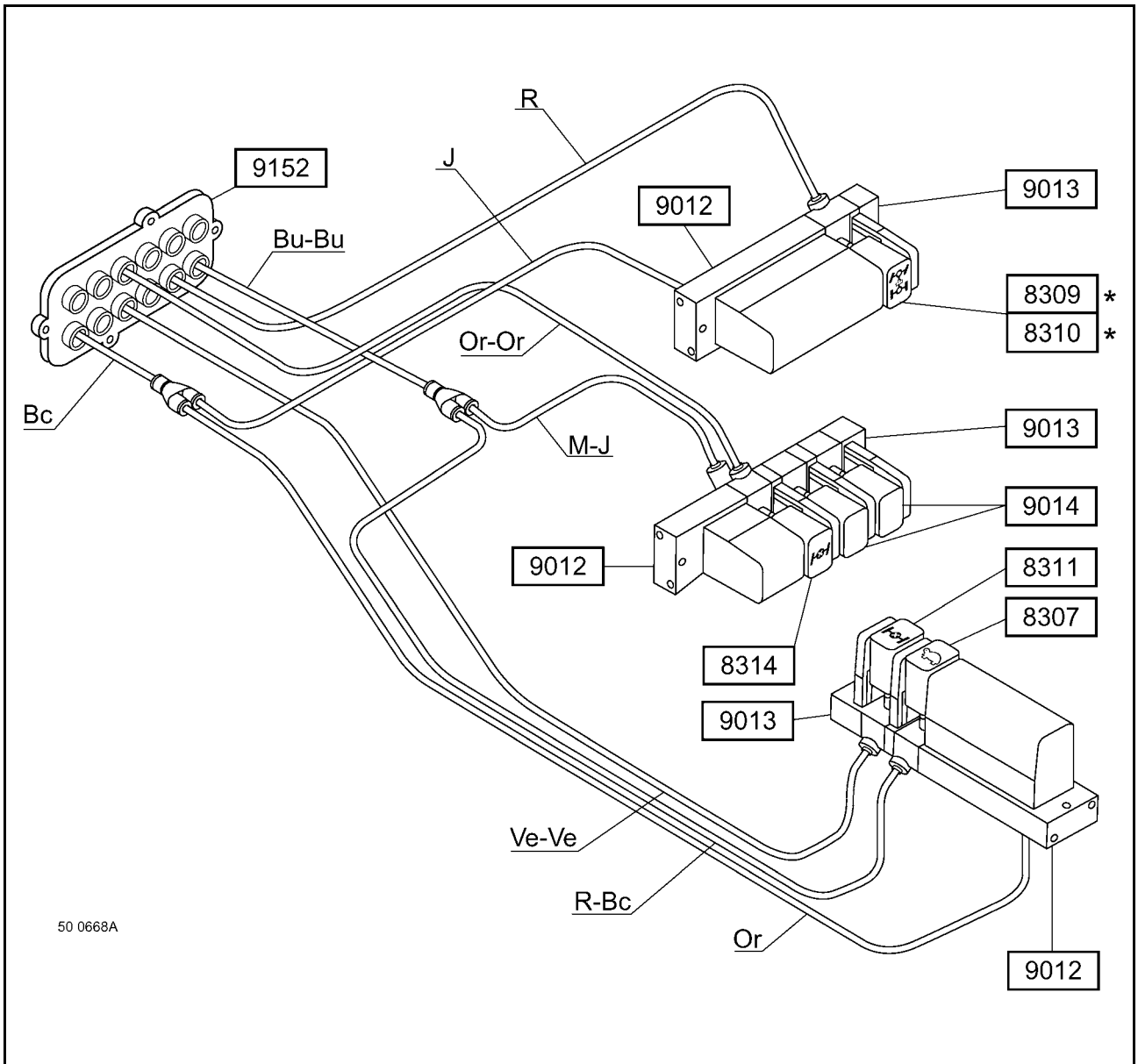

Автомобили 6 x 6

* В зависимости от комплектации автомобиля

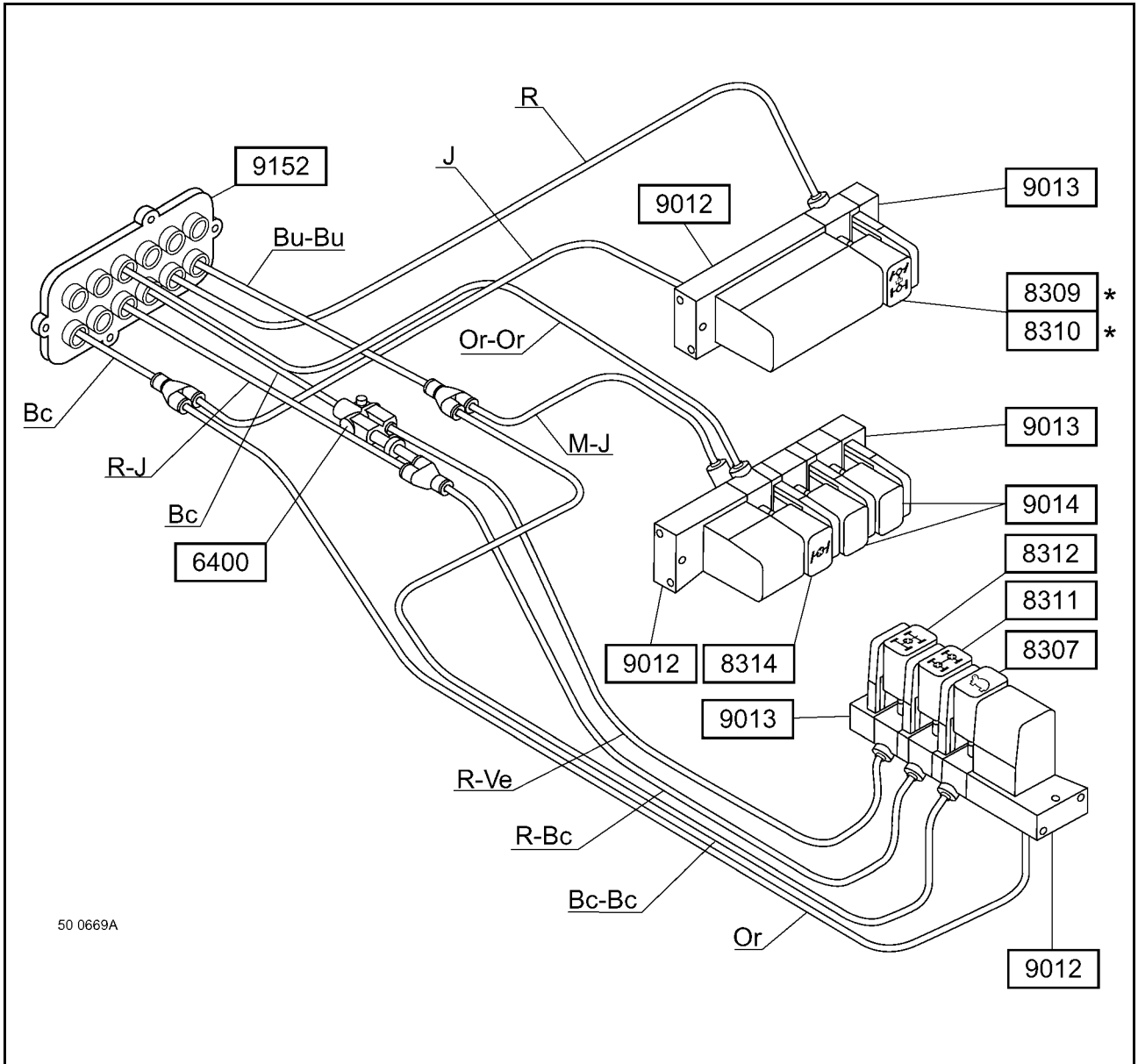

Автомобиль(ли) 4x2 руль слева

С отбором мощности

* В зависимости от комплектации автомобиля

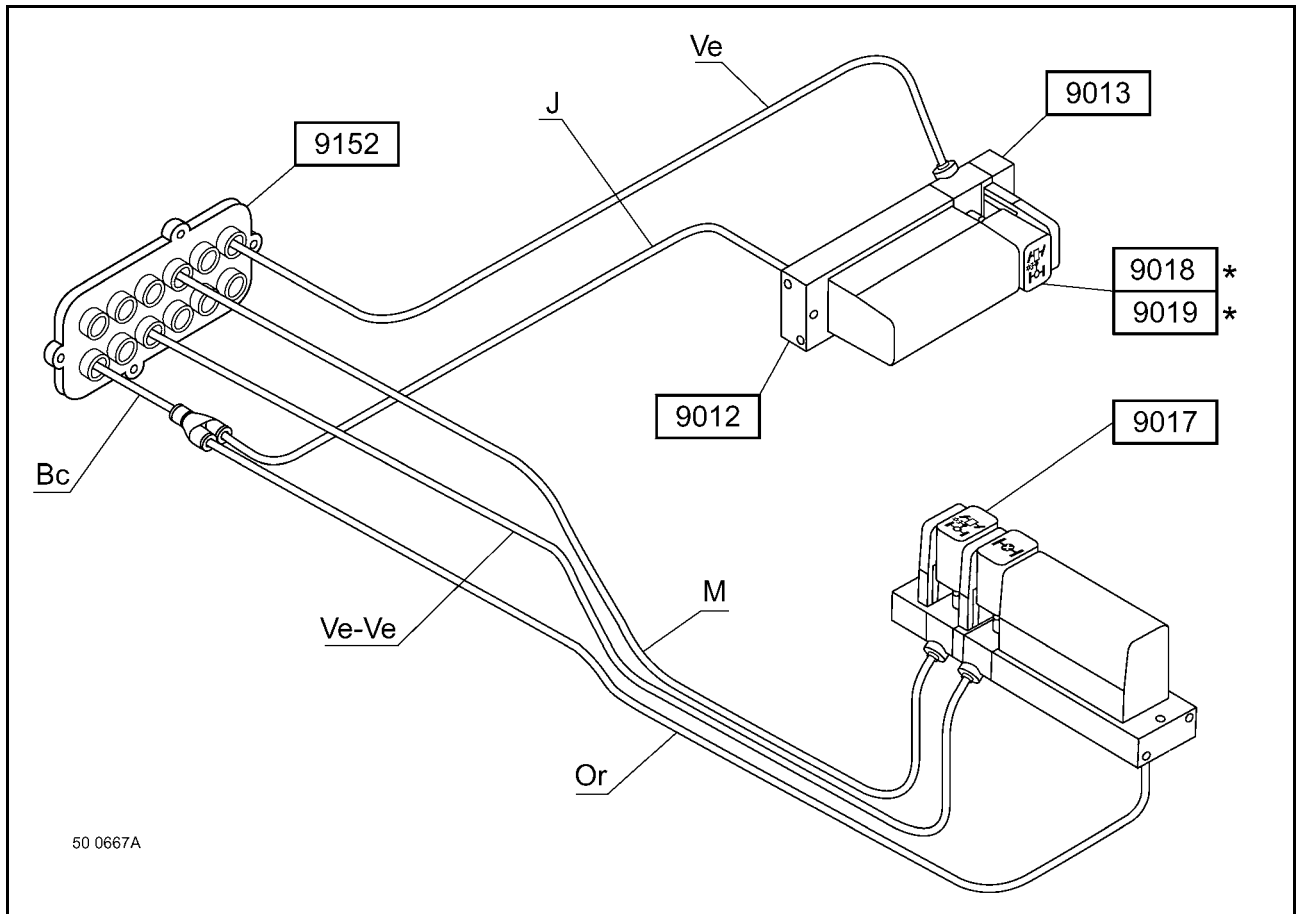

Автомобиль(ли) 4x2 руль справа

Автомобиль(ли) 6x4 руль справа

С задним(ми) мостом(ами) PMR 2041, вариант(ы) 15268

* В зависимости от комплектации автомобиля

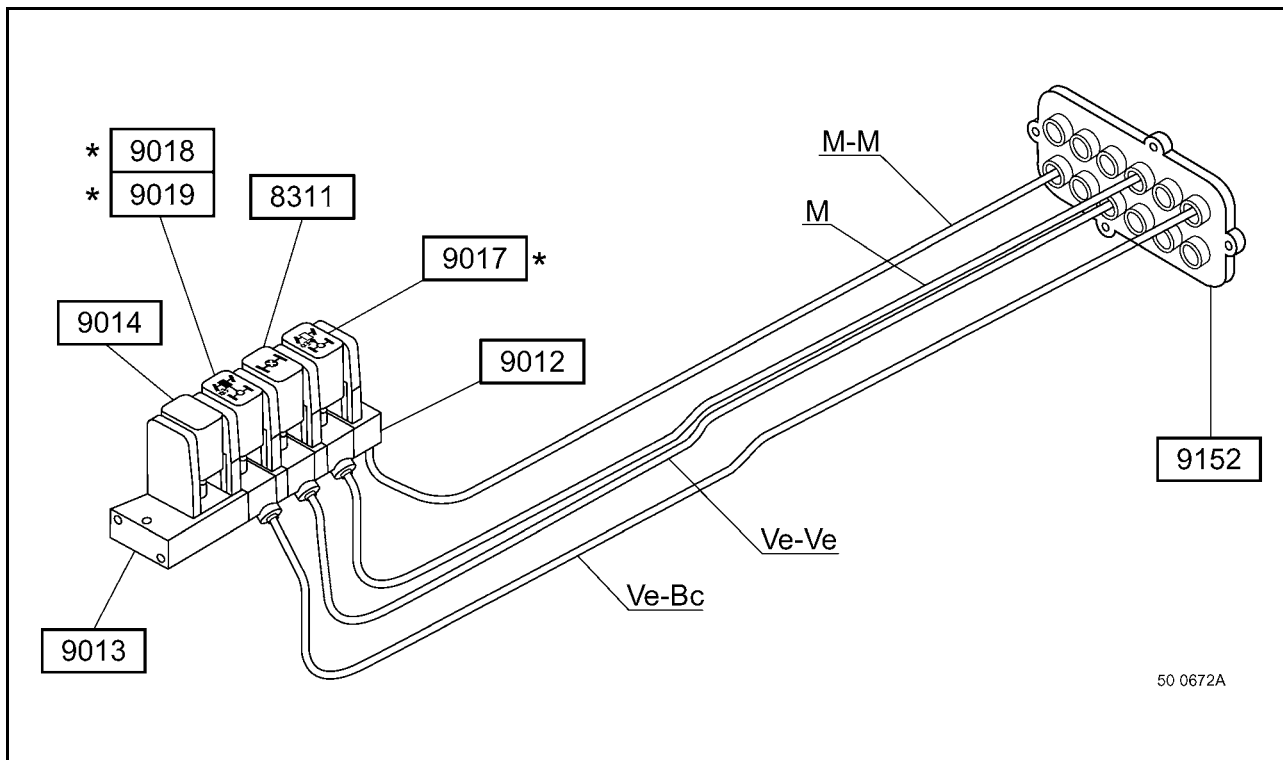

Автомобиль(ли) 6x4 / 8x4 руль справа

С задним(ми) мостом(ами) PMR 2141/2541/3041/3045/3345/3346, вариант(ы) 15282/83/AK/AL/AM/BD

* В зависимости от комплектации автомобиля

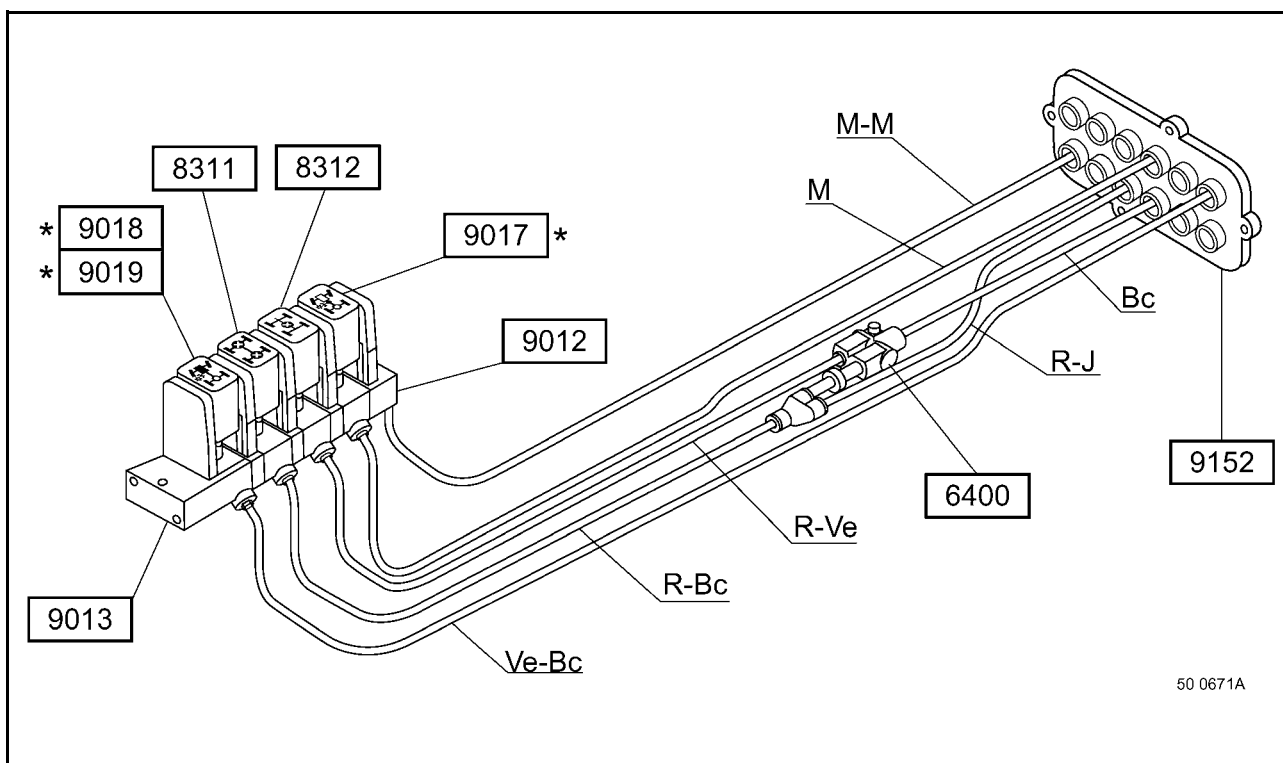

Автомобиль(ли) транспортировка опасных веществ, вариант(ы) 34005
=> 27/11/1999

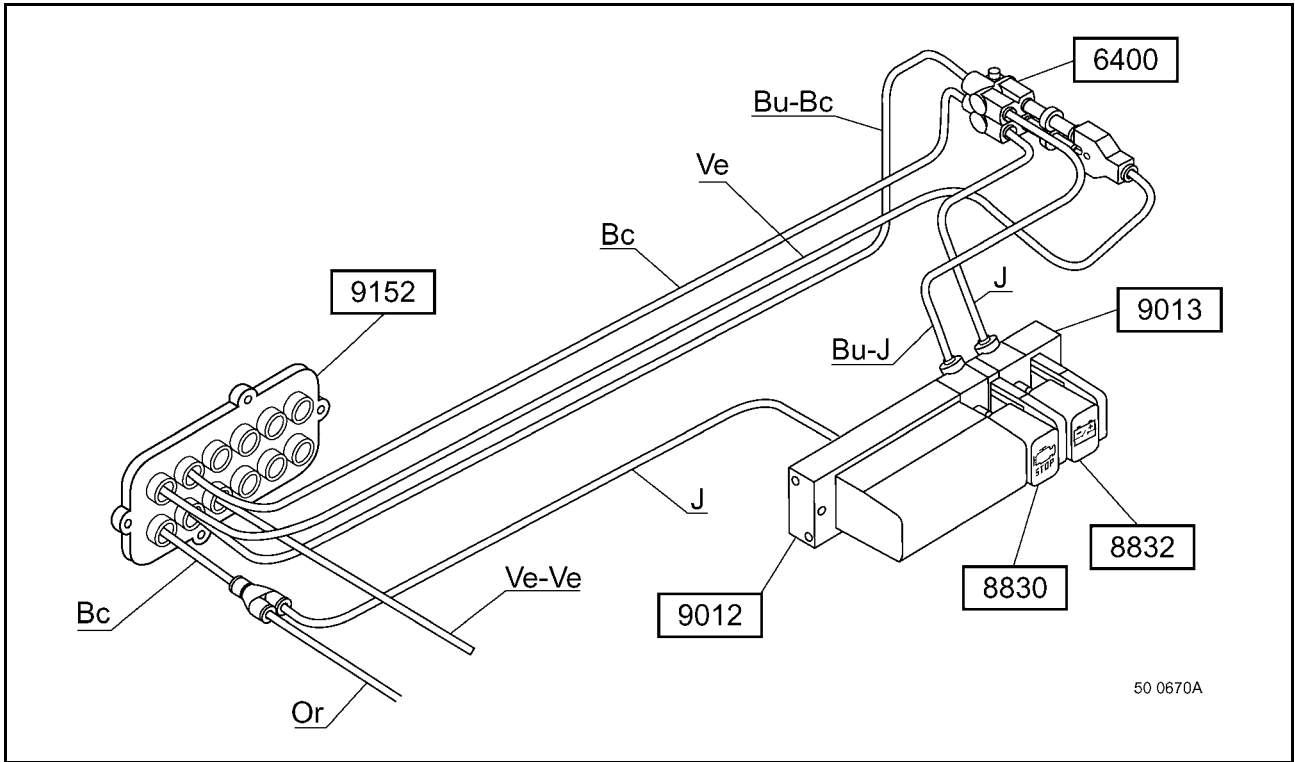

Автомобиль(ли) транспортировка опасных веществ, вариант(ы) 34005
29/11/1999 => 10/11/2002

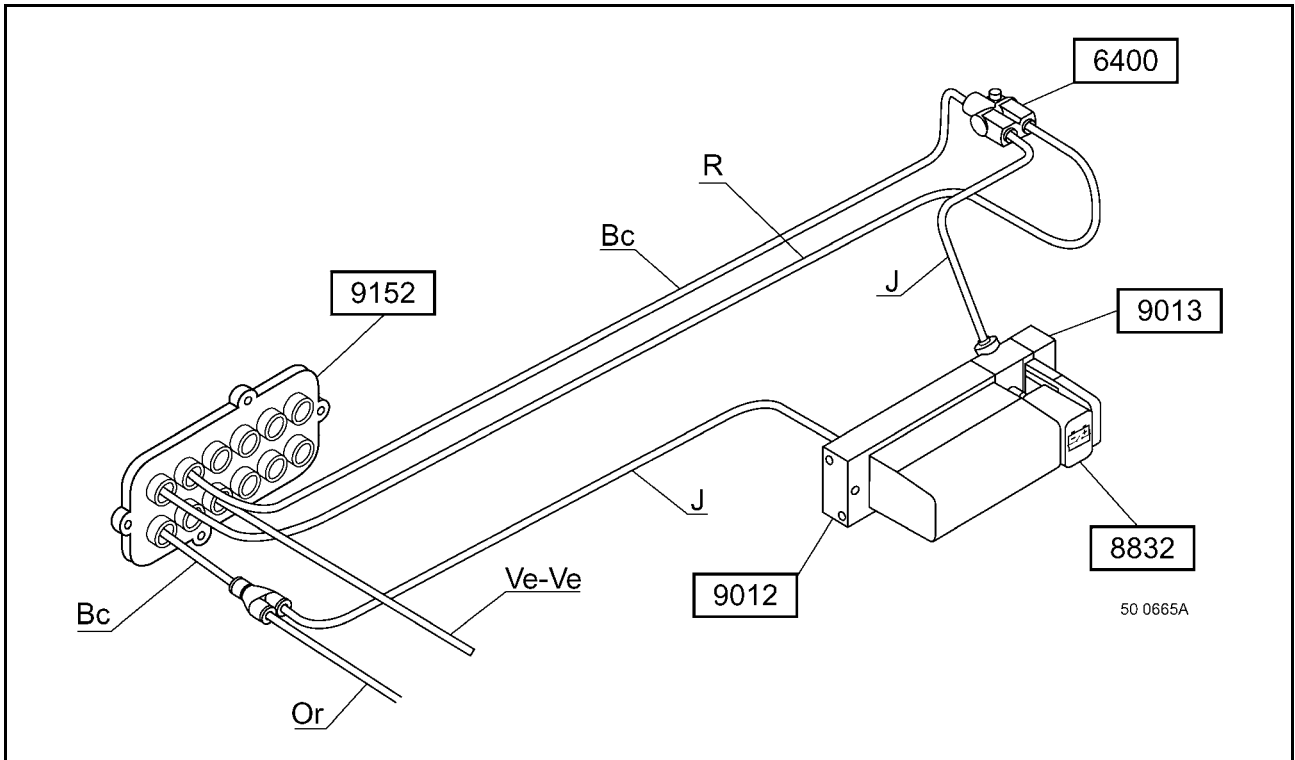

Автомобиль(ли) транспортировка опасных веществ, вариант(ы) 34005
12/11/2002 =>

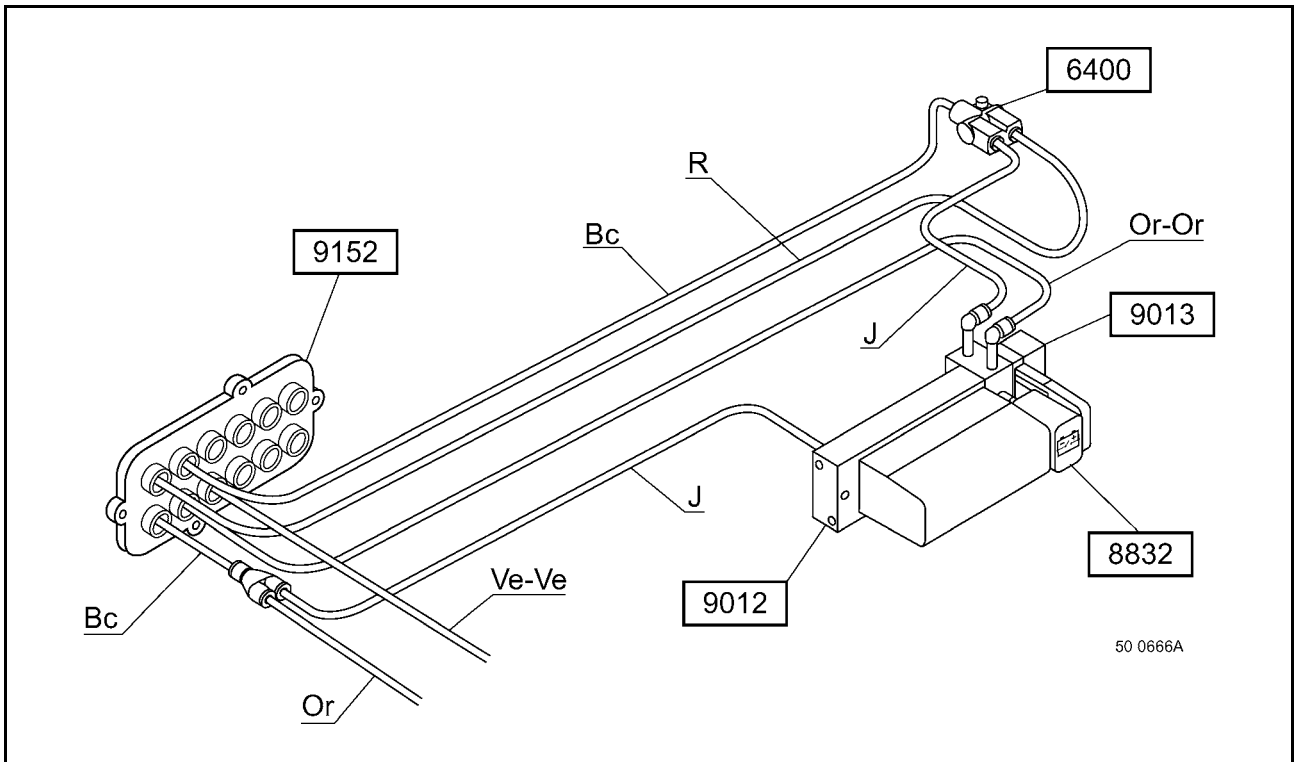

Трубопроводы на шасси

Разметка пневматических трубопроводов

Полиамидные трубки контуров вспомогательных устройств обозначены специальным кодом, использующим разноцветные кольца.

Аббревиатура цветов:

Vc	→	Белый
Vu	→	Синий
J	→	Жёлтый
M	→	Коричневый
N	→	Бесцветный (чёрный)
Золотой	→	Оранжевый
R	→	Красный
Ve	→	Зелёный

Примеры кодификации:

(M) = Коричневый

(M-M) = Коричневый / Коричневый

(M-J-Vc) = Коричневый / жёлтый / Белый

Диаметр трубок вспомогательных устройств

С оговоркой иного указания, трубки должны быть из полиамида 12 с диаметром в **4x6 мм**

Пояснение к схемам

Пояснения к приёмникам

- 0960 – Соединительный блок
- 4500 – Воздушный редуктор
- 6300 – Пневматический распределитель
- 6400 – Двойной стопорный клапан
- 6700 – Отсечный клапан
- 8093 – Электроклапан для транспортировки опасных веществ
- 8121 – Электроклапан выключения выпускного тормоза
- 8150 – Электроклапан управления выпускного тормоза
- 8171 – Манометрический выключатель выпускного тормоза
- 8213 – Электроклапан управления остановки двигателя
- 8802 – Цилиндр отключения впрыска
- 8811 – Цилиндр выпускного тормоза
- 8821 – Выборочный клапан
- 8822 – Распределитель управления реле спереди
- 8823 – Распределитель управления реле сзади
- 8824 – Усилительный цилиндр переключения скоростей
- 8831 – Кран управления экстренной остановки
- 9020 – Цилиндр управления отбора мощности
- 9023 – Цилиндр ограничения скорости
- 9041 – Фильтр регулятора давления
- 9101 – Цилиндр кулачкового соединения раздаточной коробки передач
- 9102 – Цилиндр блокировки дифференциала раздаточной коробки передач
- 9103 – Цилиндр блокировки межколёсного дифференциала
- 9104 – Цилиндр блокировки межмостового дифференциала
- 9130 – Усилительный цилиндр отцепления
- 9151 – Звуковой предупредительный сигнал
- 9152 – Соединительный блок внутри кабины
- 9253 – Штуцер напорного забора воздуха для кузовых пристроек
- 9340 – Цилиндр отключения общего выключателя

Система питания вспомогательных устройств

Автомобиль(ли) Еуро 2, вариант(ы) 12910

1 – К сервоуправлению отцепления

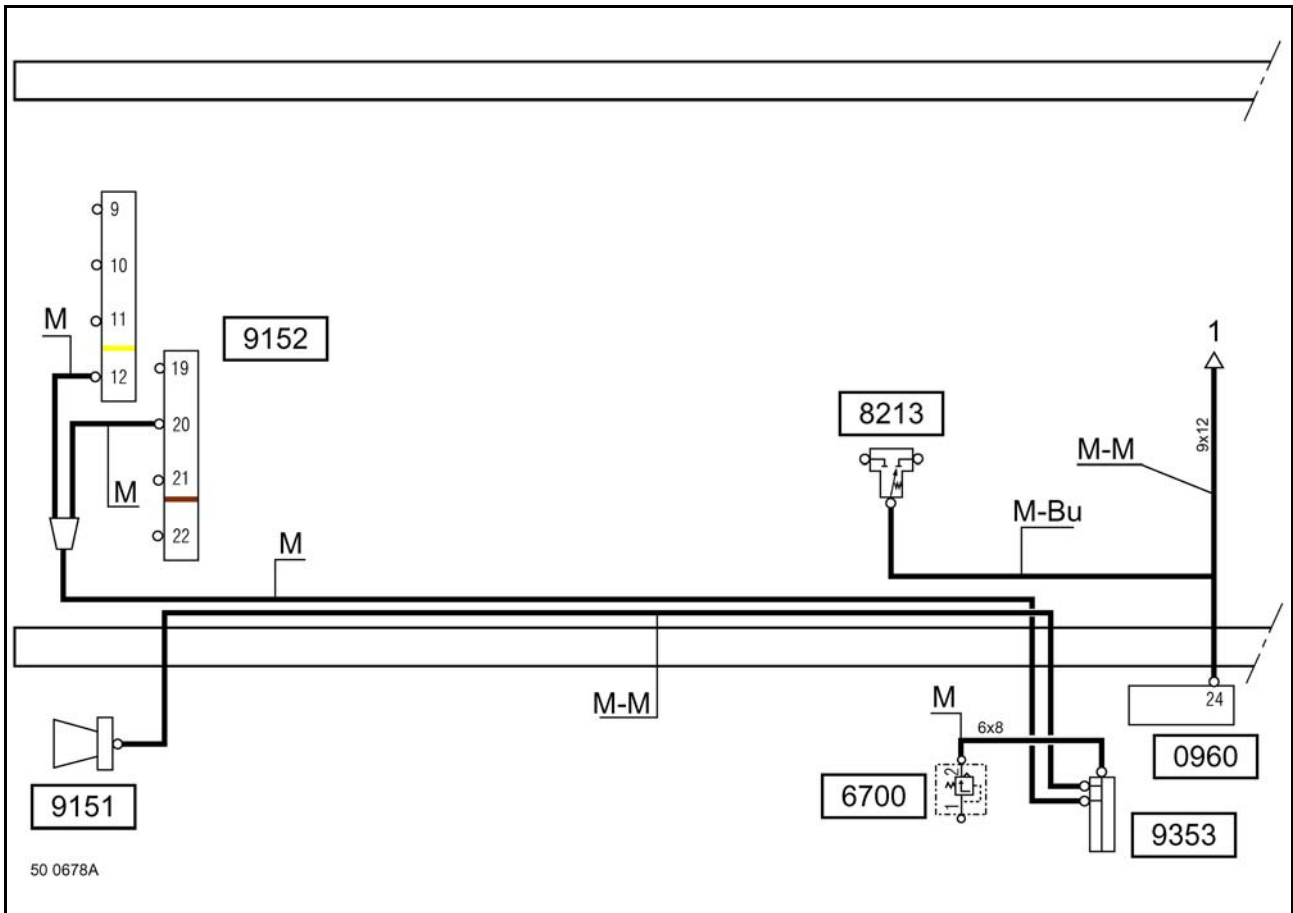

Автомобиль(ли) Еуго 3, вариант(ы) 12915

1 – К сервоуправлению отцепления

2 – К теплообменнику гидравлического замедлителя

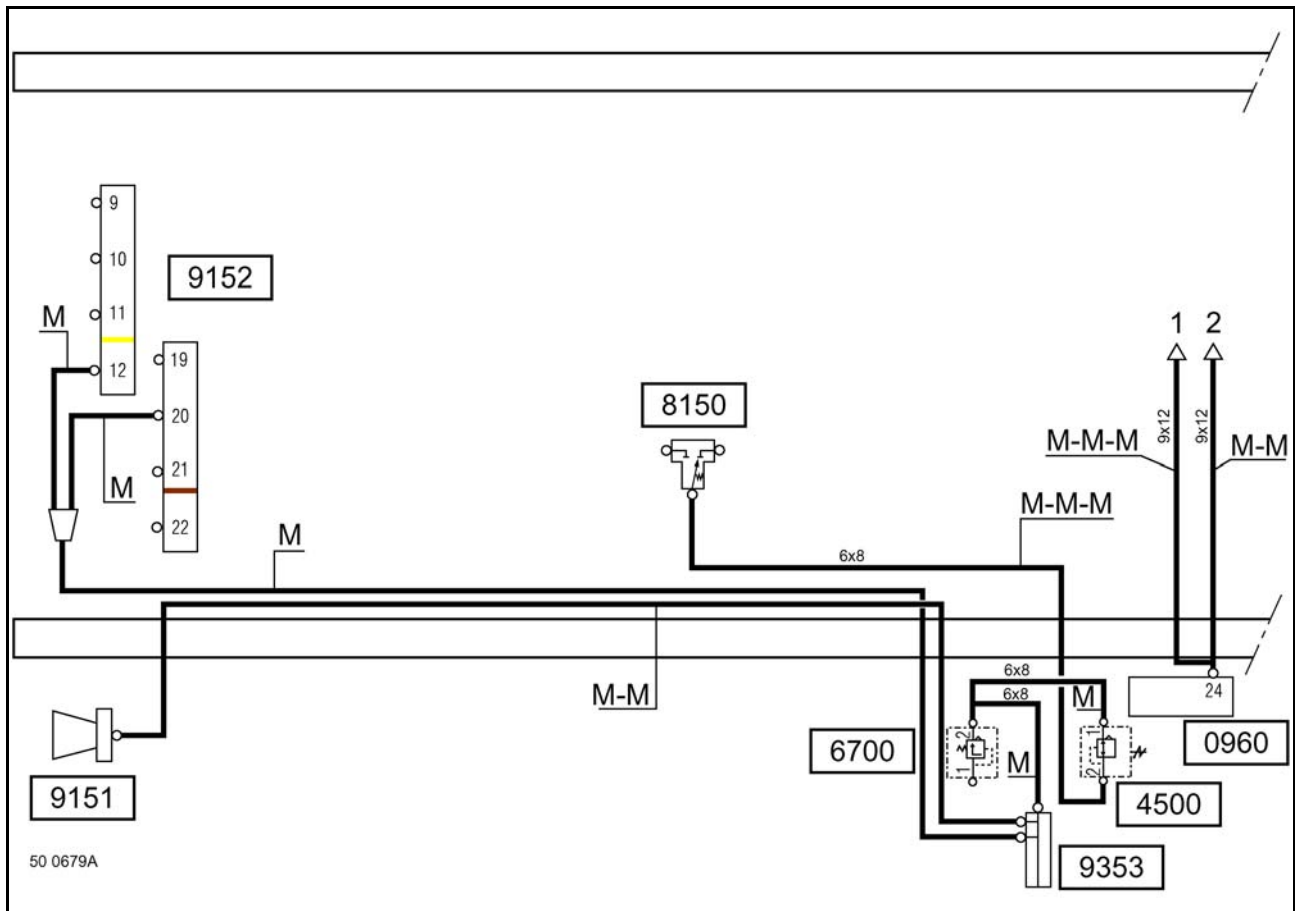

Вспомогательные устройства на к.п.

к.п. **B9**, вариант(ы) **150BV/BZ**

1 – Соединительного блока, отв. 24

2 – Цилиндра отцепления

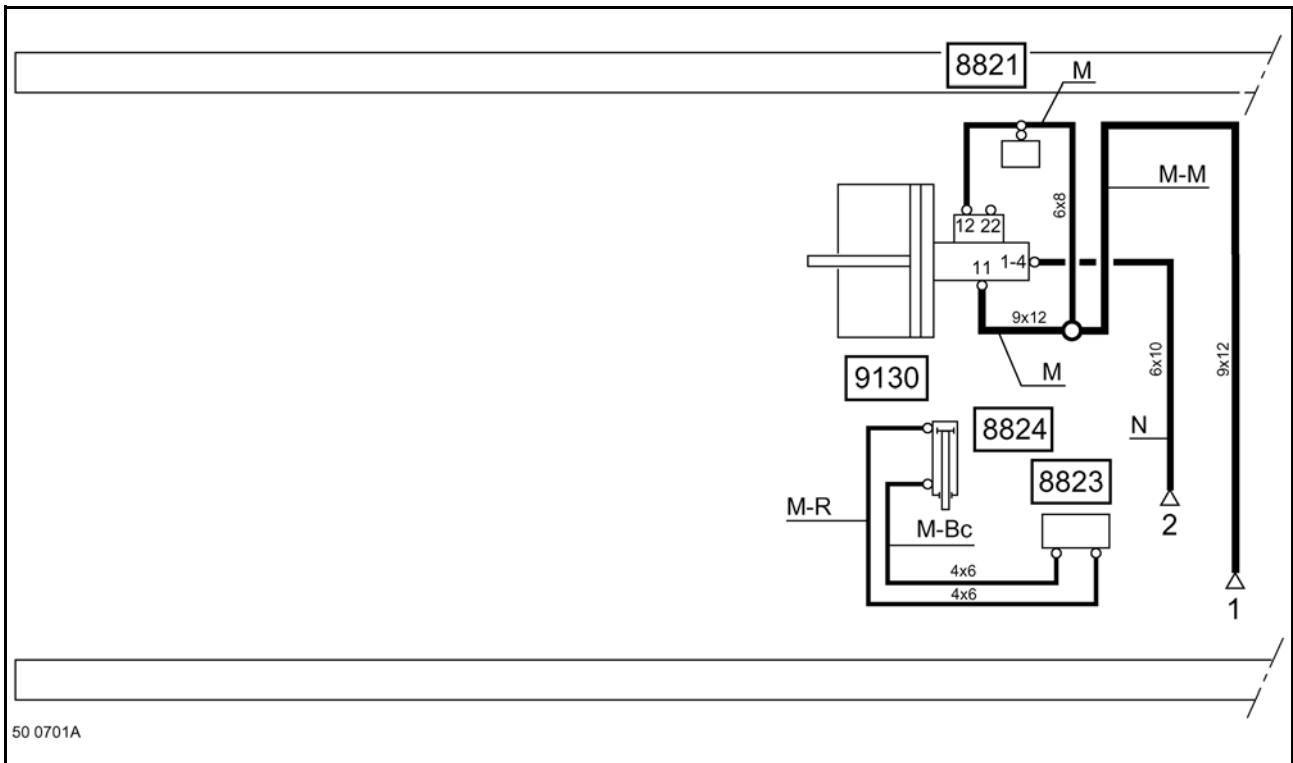

к.п. **B18**, вариант(ы) **150BW/CA**

1 – Соединительного блока, отв. 24

2 – Цилиндра отцепления

3 – - Выпуск

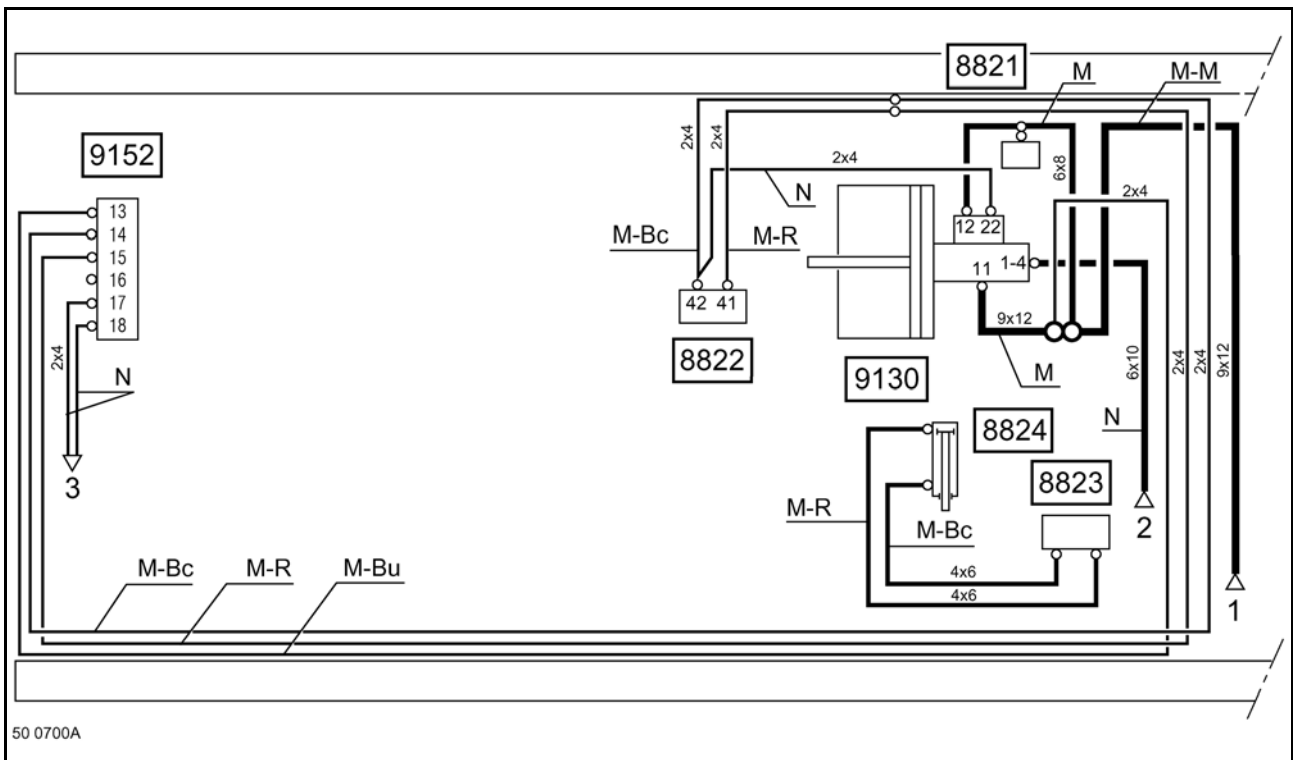

к.п. 9S109, вариант(ы) 150CB

1 – Соединительного блока, отв. 24

2 – Цилиндра отцепления

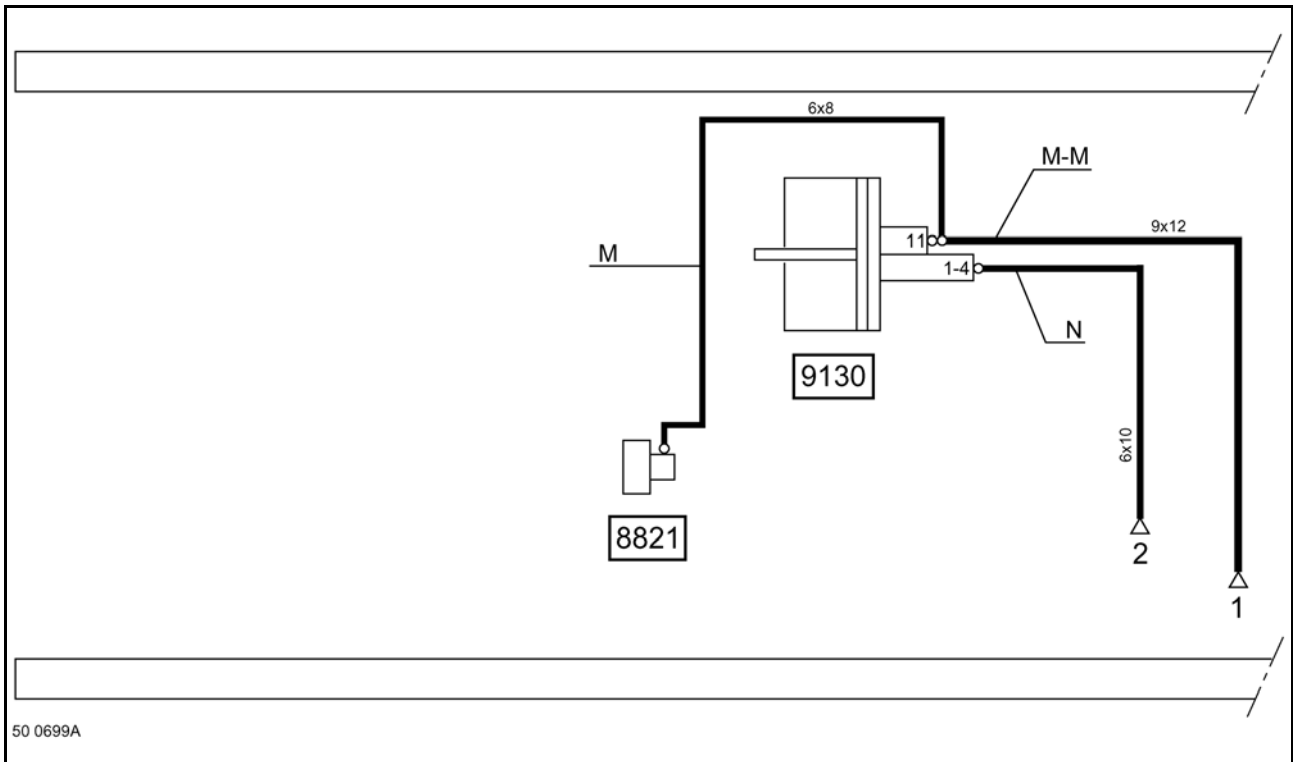

к.п. 16S 151/221/251, вариант(ы) 150BO/BP/BQ/EQ + 35103

1 – Соединительного блока, отв. 24

2 – Цилиндра отцепления

3 – - Выпуск

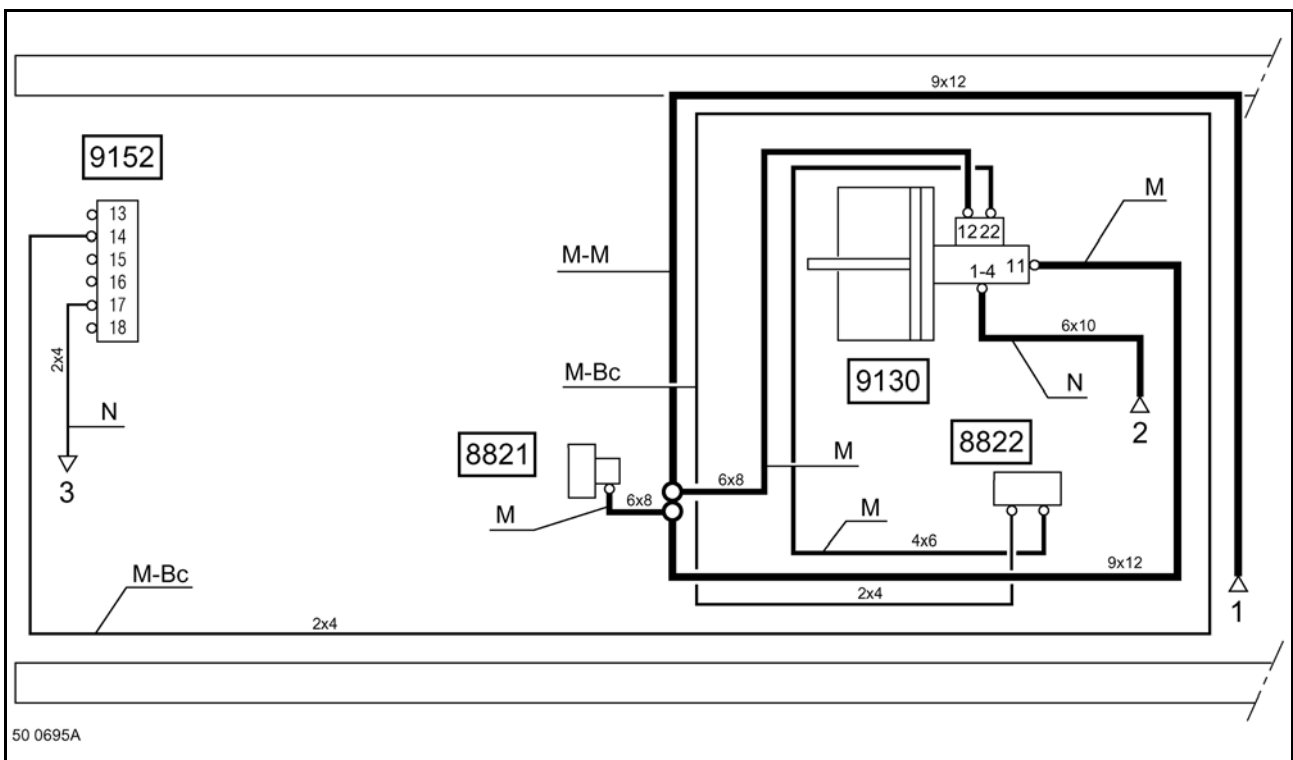

к.п. 16S151, вариант(ы) 150BP/BQ + 35101

1 – Соединительного блока, отв. 24

2 – Цилиндра отцепления

3 – Выпуск

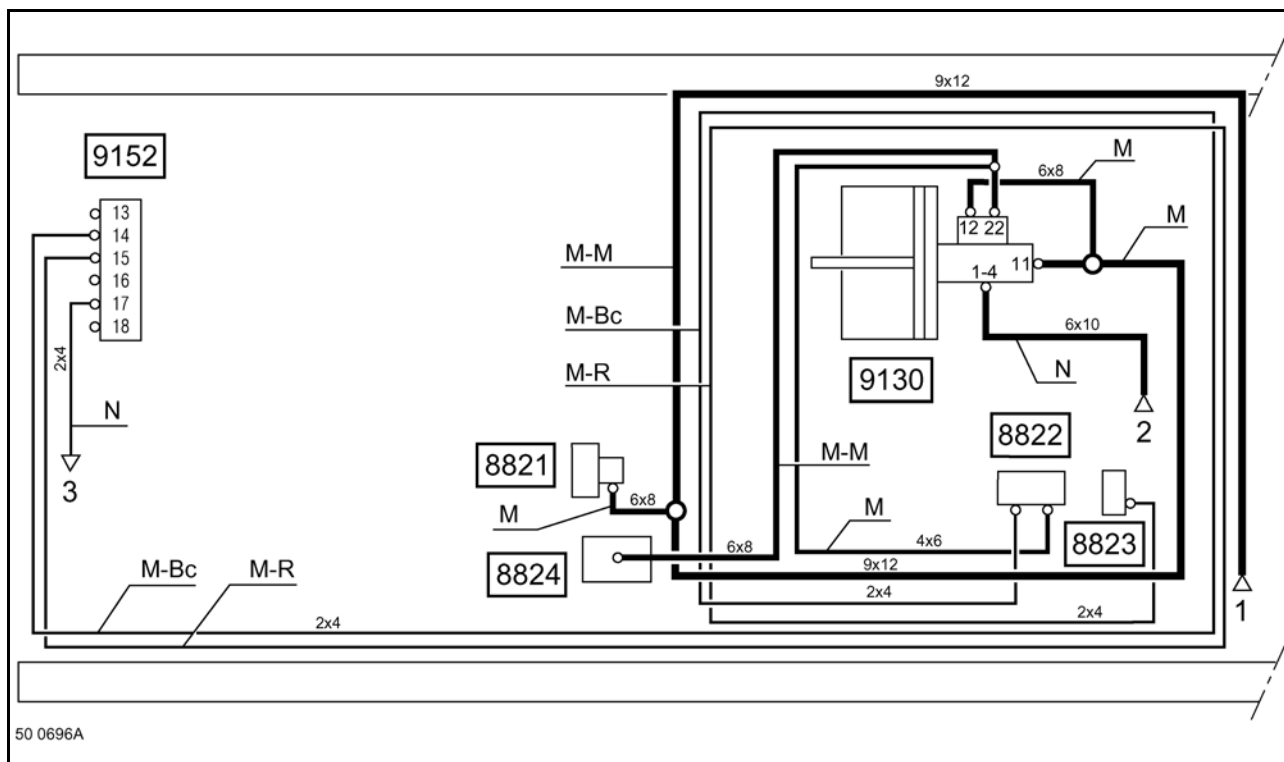

к.п. 8S151, вариант(ы) 150EJ + 35103

1 – Соединительного блока, отв. 24

2 – Цилиндра отцепления

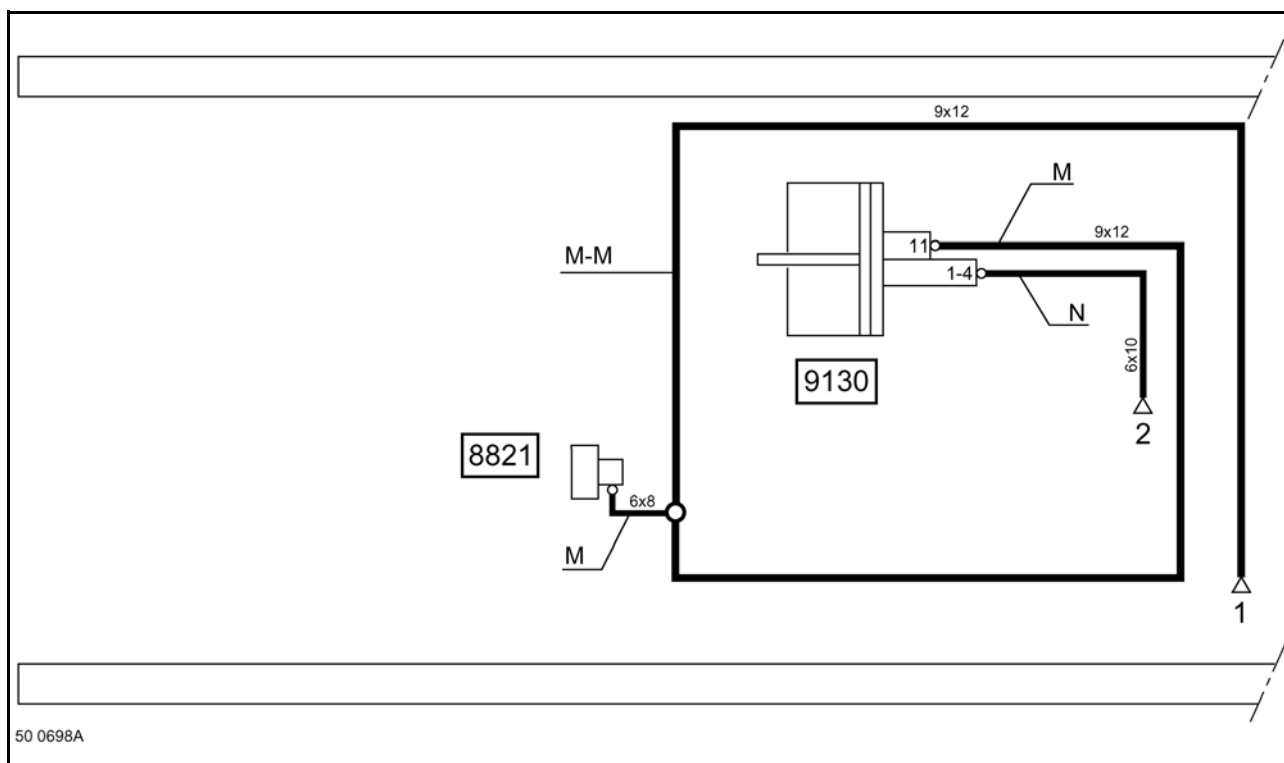

к.п. 8S151, вариант(ы) 150EJ + 35101
 1 – Соединительного блока, отв. 24
 2 – Цилиндра отцепления
 3 – Выпуск

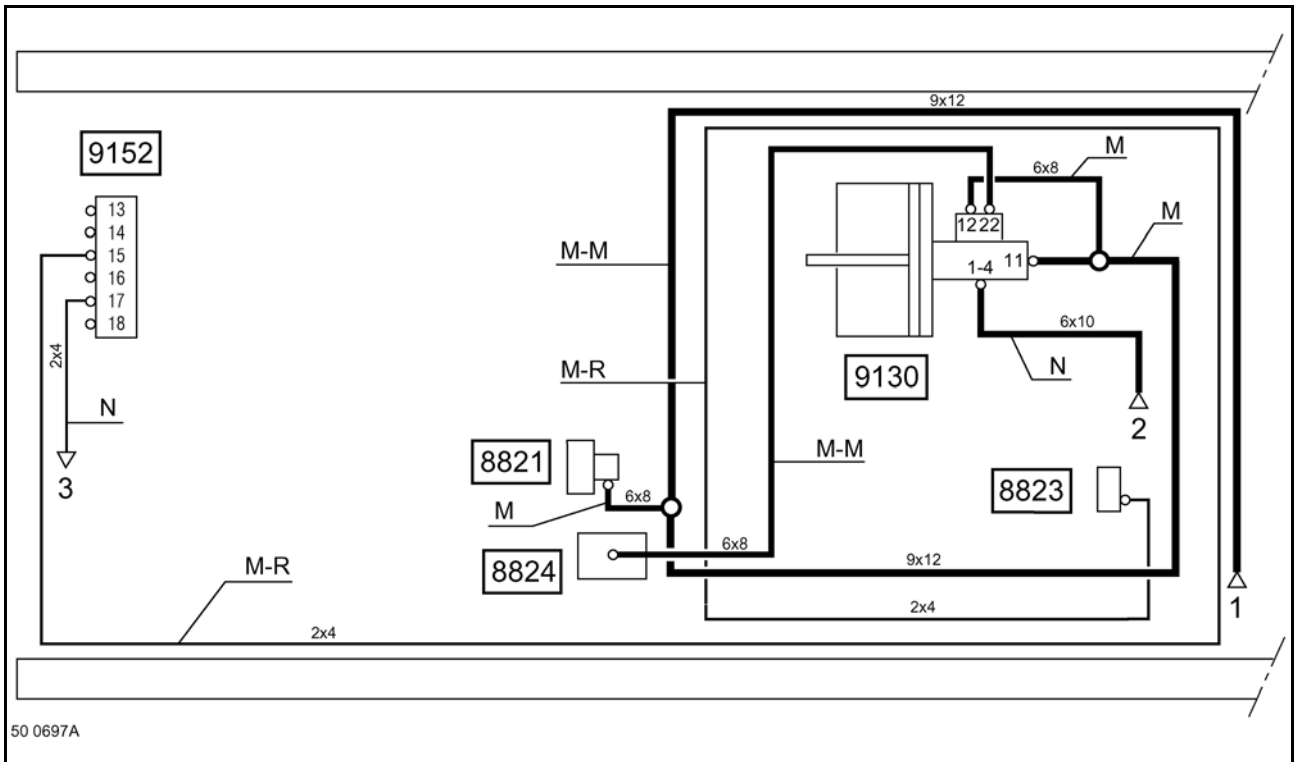

к.п. EATON 8209/8309, вариант(ы) 150BJ/FC/FD
 1 – Соединительного блока, отв. 24
 2 – Цилиндра отцепления

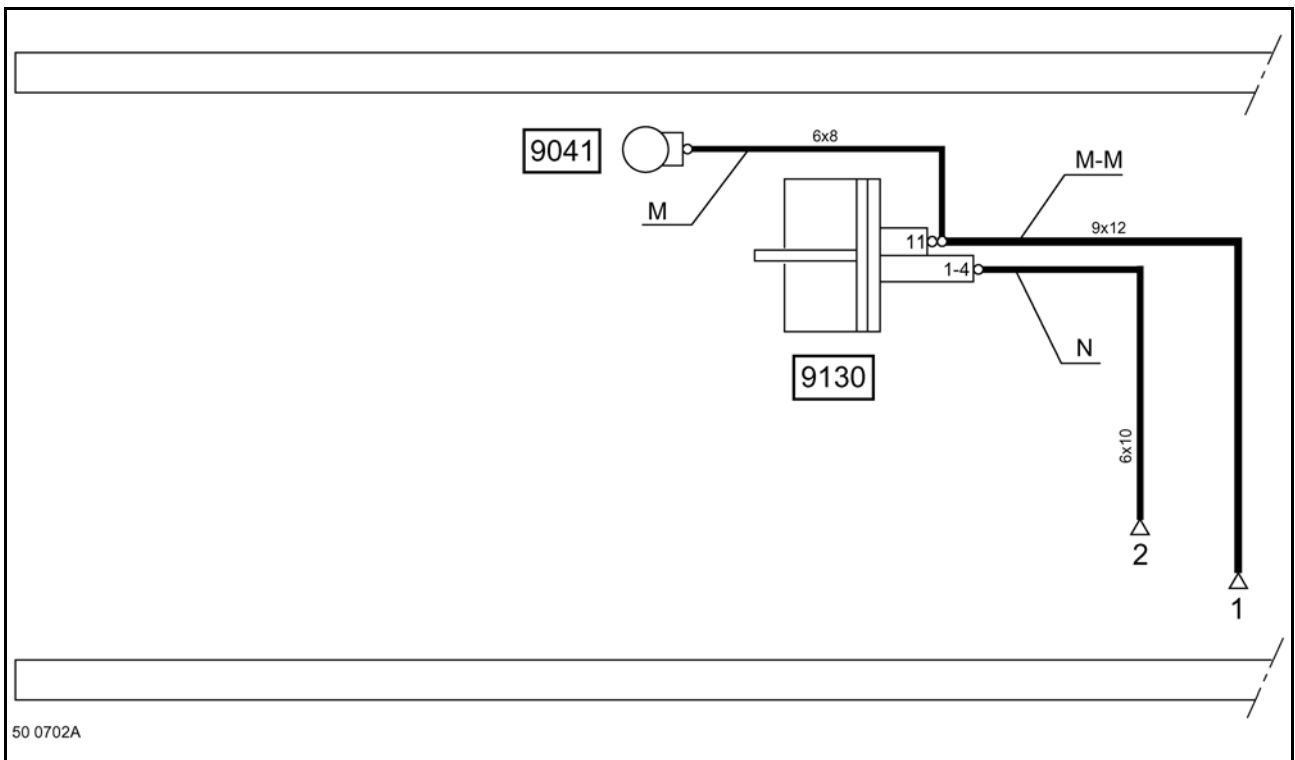

Контур выпускного тормоза

Автомобиль(ли) Еуго 2, вариант(ы) 12910

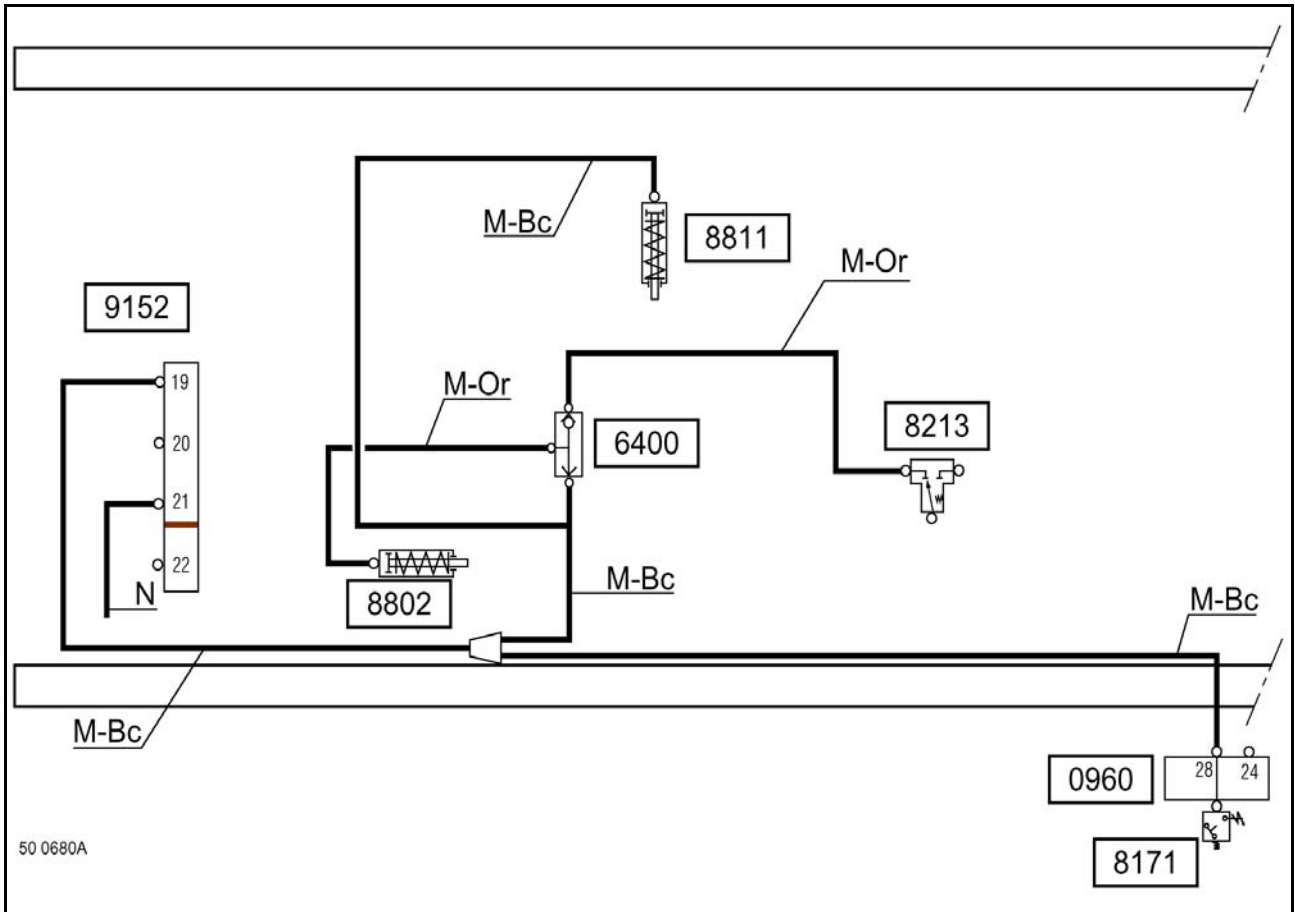

Автомобиль(ли) Еуго 3, вариант(ы) 12915

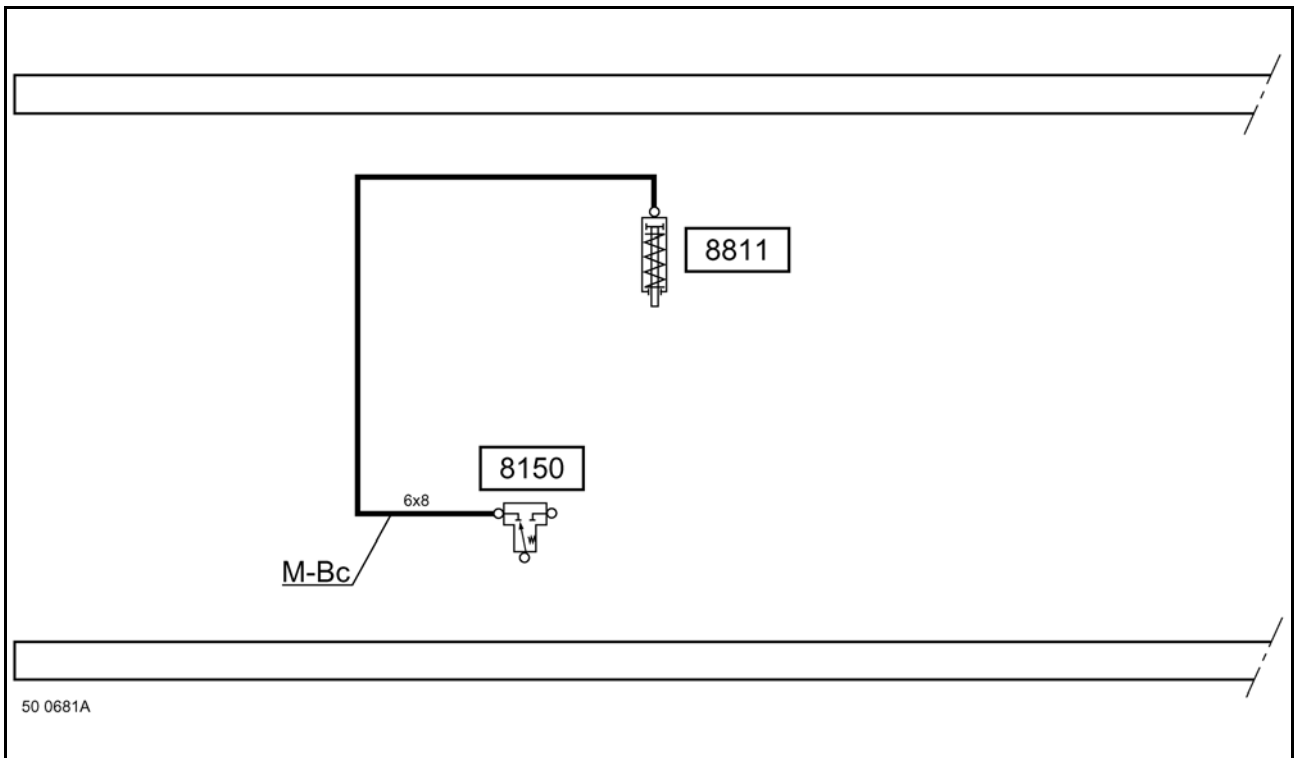

Контур системы экстренной остановки

Автомобиль(ли) Еуго 2, вариант(ы) 12910 + 34005

=> 27/11/1999

- 1 – Крана управления выпускного тормоза
- 2 – Соединительного блока, отв. 24
- 3 – Штуцера напорного забора воздуха для кузовых пристроек
- 4 – К цилиндру выпускного тормоза
- 5 – К цилиндру отключения впрыска
- 6 – К Манометрическому выключателю выпускного тормоза

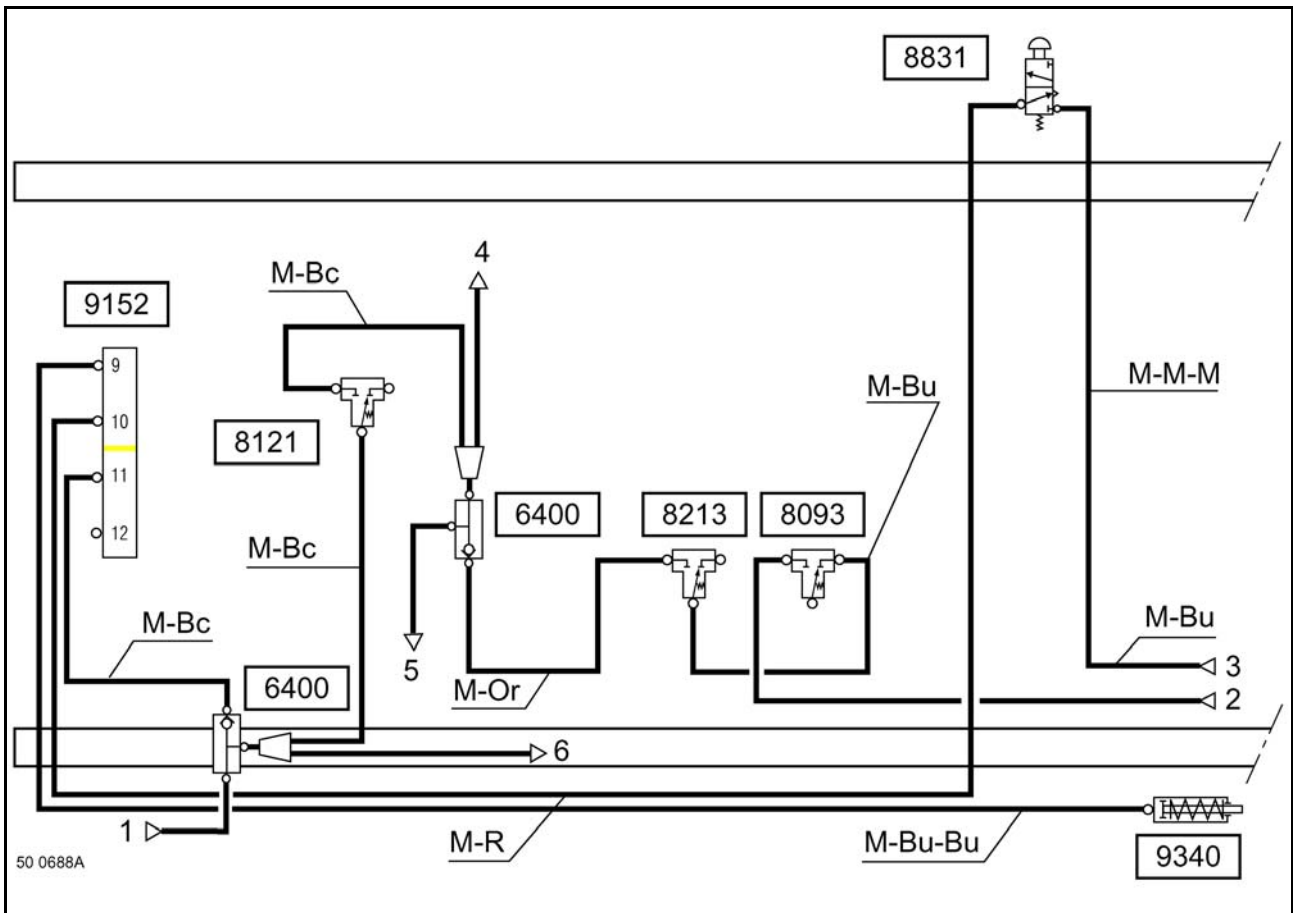

Автомобиль(ли) Еуго 2, вариант(ы) 12910 + 34005

29/11/1999 =>

- 1 – Крана управления выпускного тормоза
- 2 – Соединительного блока, отв. 24
- 3 – Штуцера напорного забора воздуха для кузовых пристроек
- 4 – К цилиндру выпускного тормоза
- 5 – К цилиндру отключения впрыска
- 6 – К Манометрическому выключателю выпускного тормоза

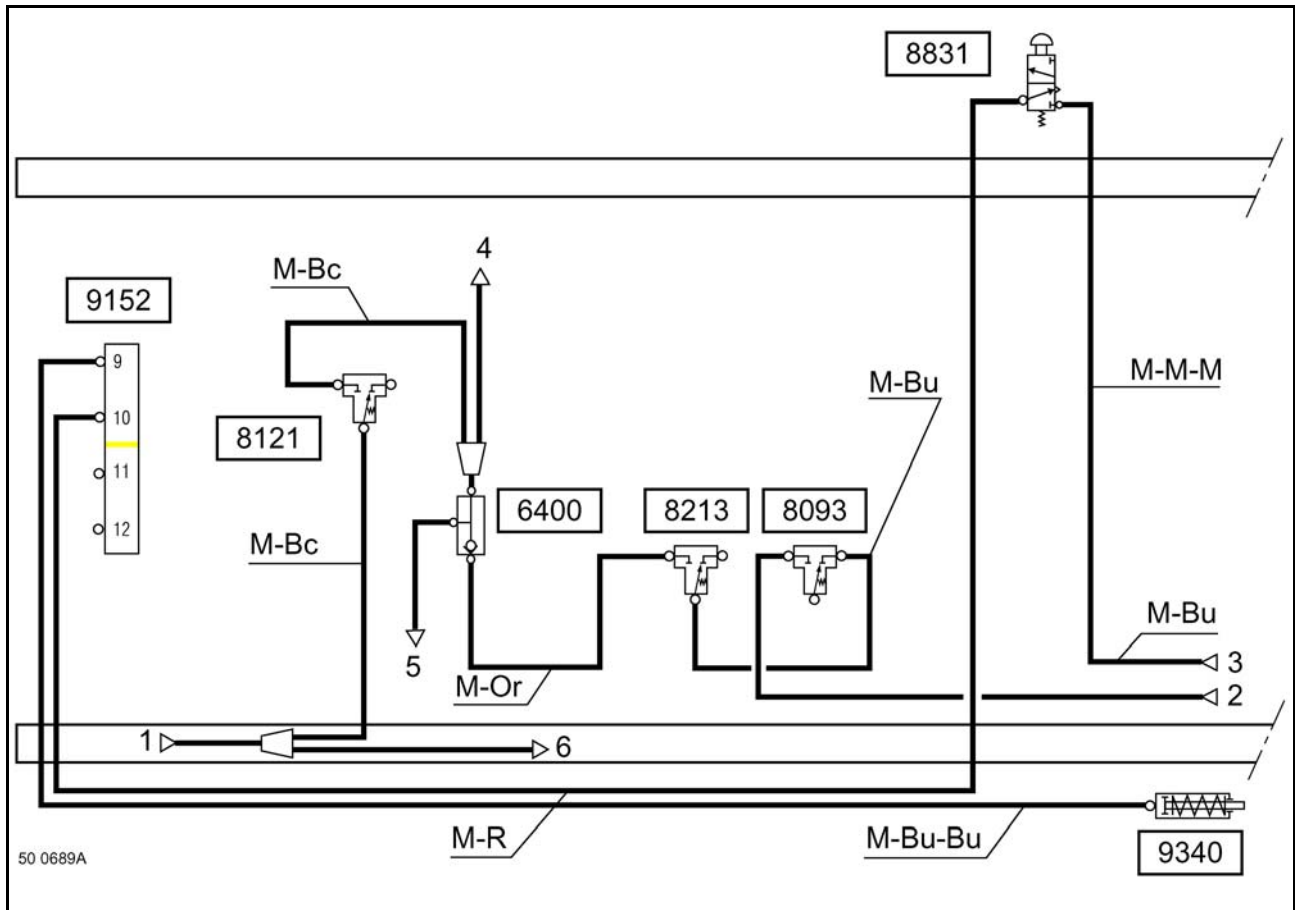

Автомобиль(ли) Еуго 3, вариант(ы) 12915 + 34005

=> 10/11/2002

2 – Редукционного клапана контура вспомогательных устройств

3 – Штуцера напорного забора воздуха для кузовных пристроек

4 – К цилиндру выпускного тормоза

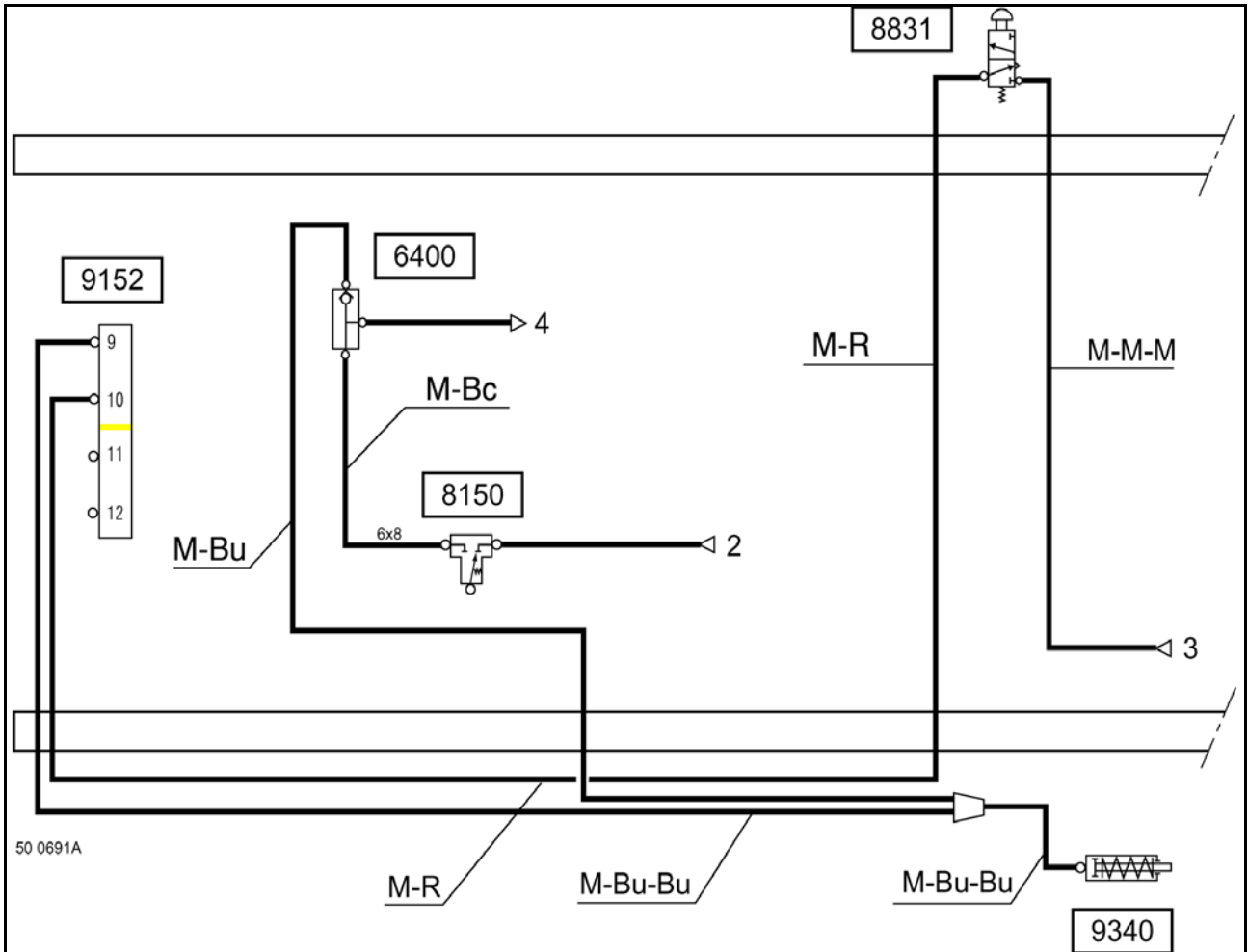

Автомобиль(ли) Еуго 3, вариант(ы) 12915 + 34005

12/11/2002 =>

2 – Редукционного клапана контура вспомогательных устройств

3 – Штуцера напорного забора воздуха для кузовных пристроек

4 – К цилиндру выпускного тормоза

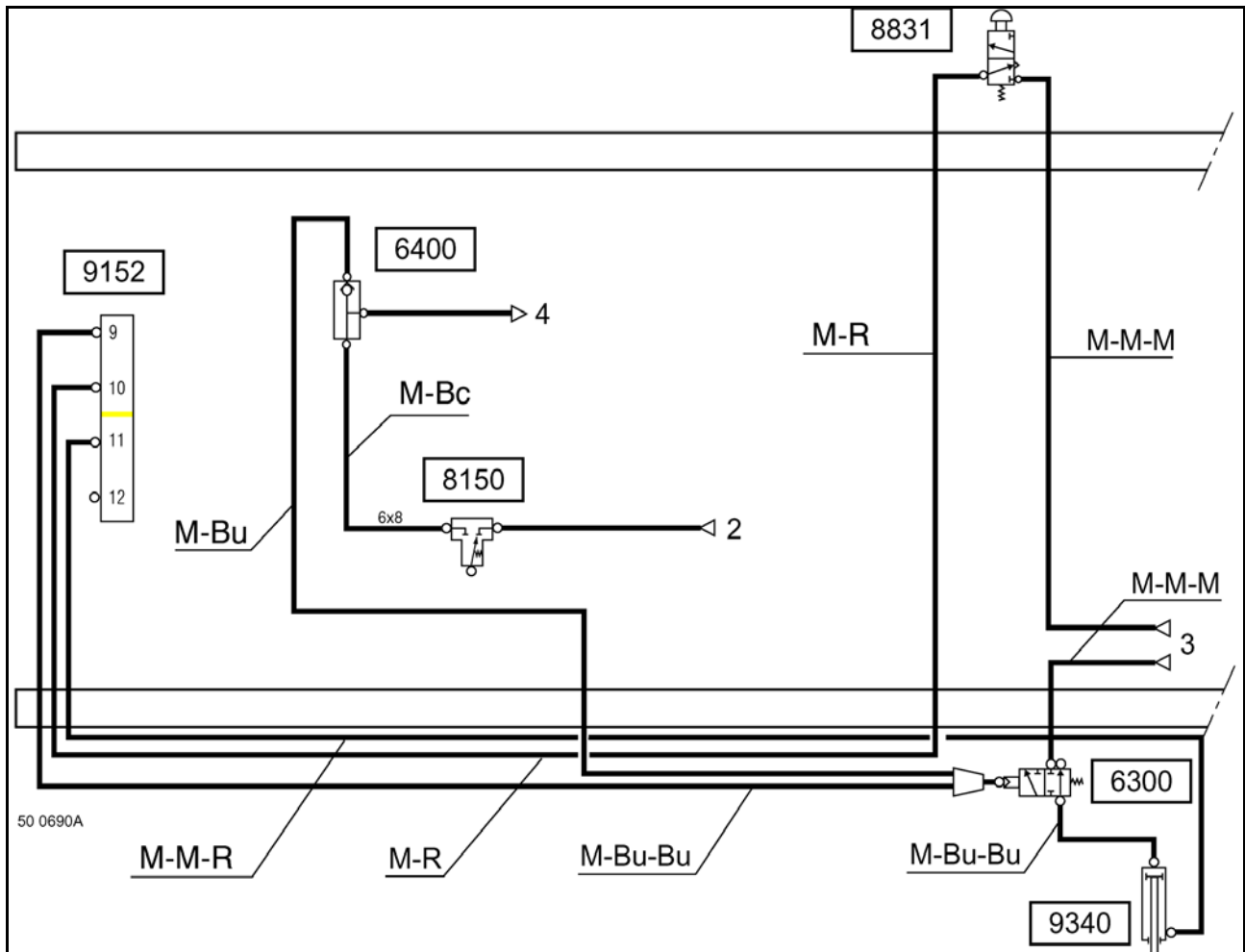

Контур блокировки дифференциала

Автомобили 4x2

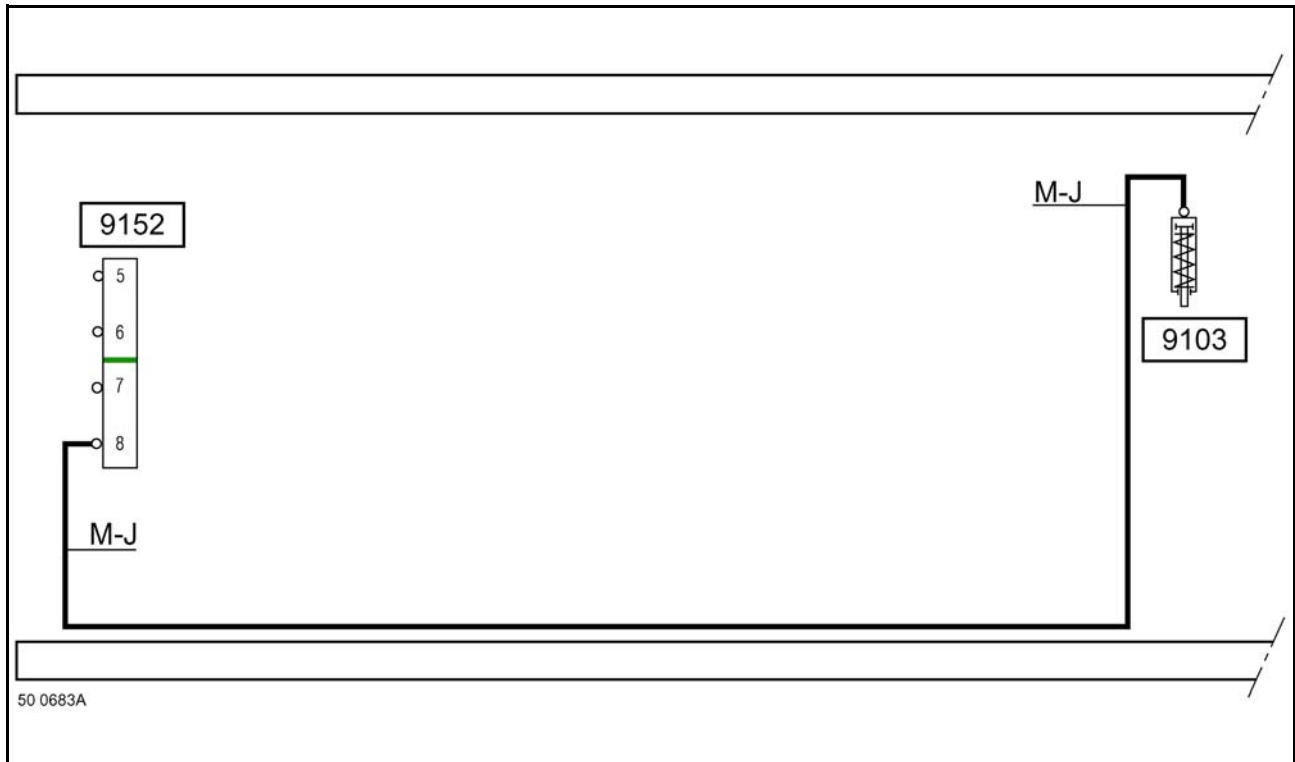

Автомобили 4x4

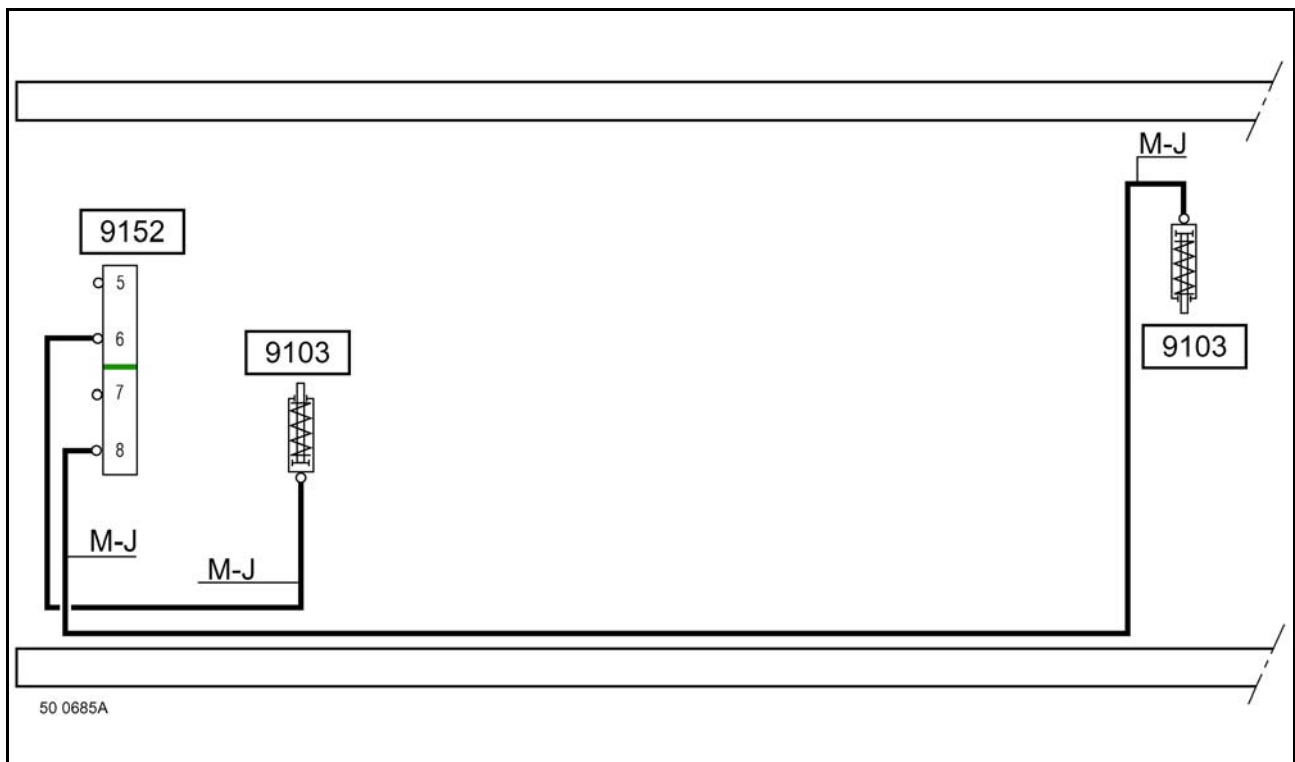

Автомобили 6x4/8x4

С задним(ми) мостом(ами) PMR 2041, вариант(ы) 15268

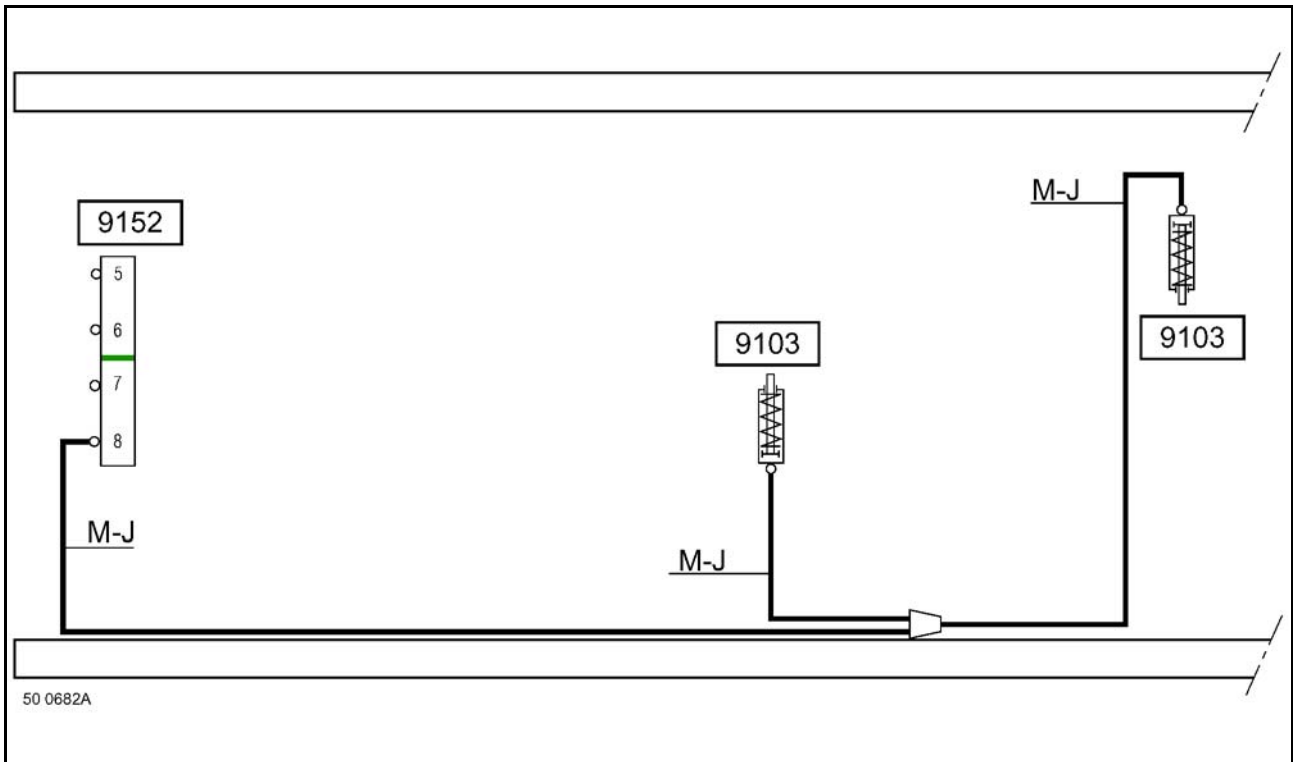

Автомобили 6x4/8x4

С задним(ми) мостом(ами) PMR 2141/2541/3041/3045/3345/3346, вариант(ы) 15282/83/AK/AI/AM/BD

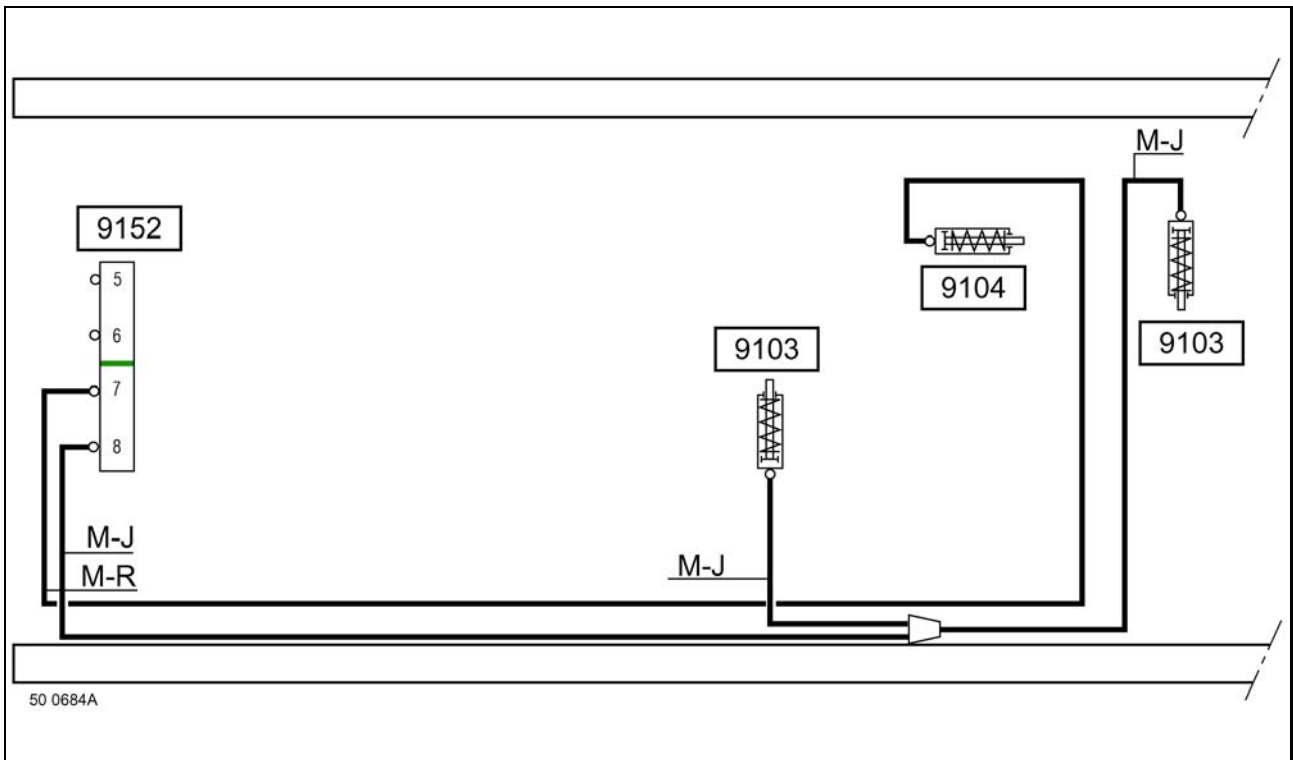

Автомобили 6x6

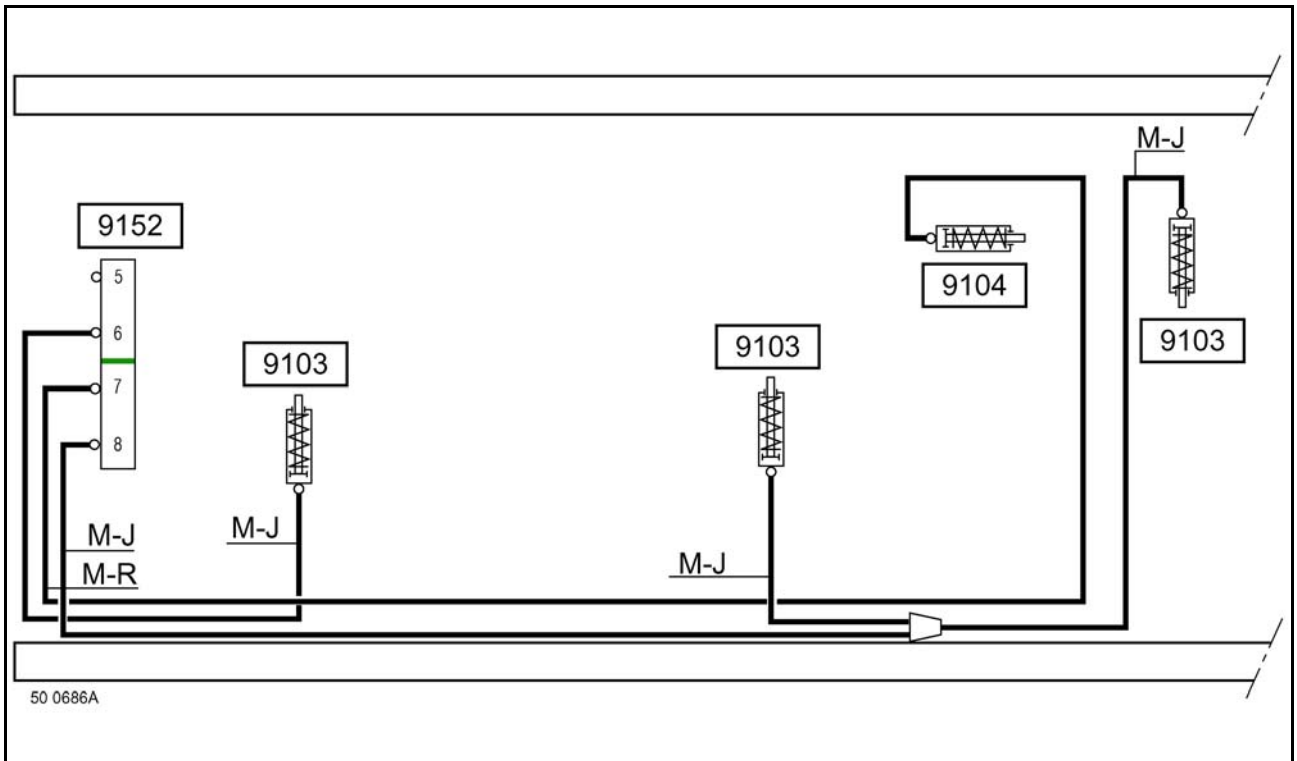

50 0686A

Контур вспомогательных устройств раздаточной коробки передач**Автомобили 4x4/6x6**

* В зависимости от комплектации автомобиля

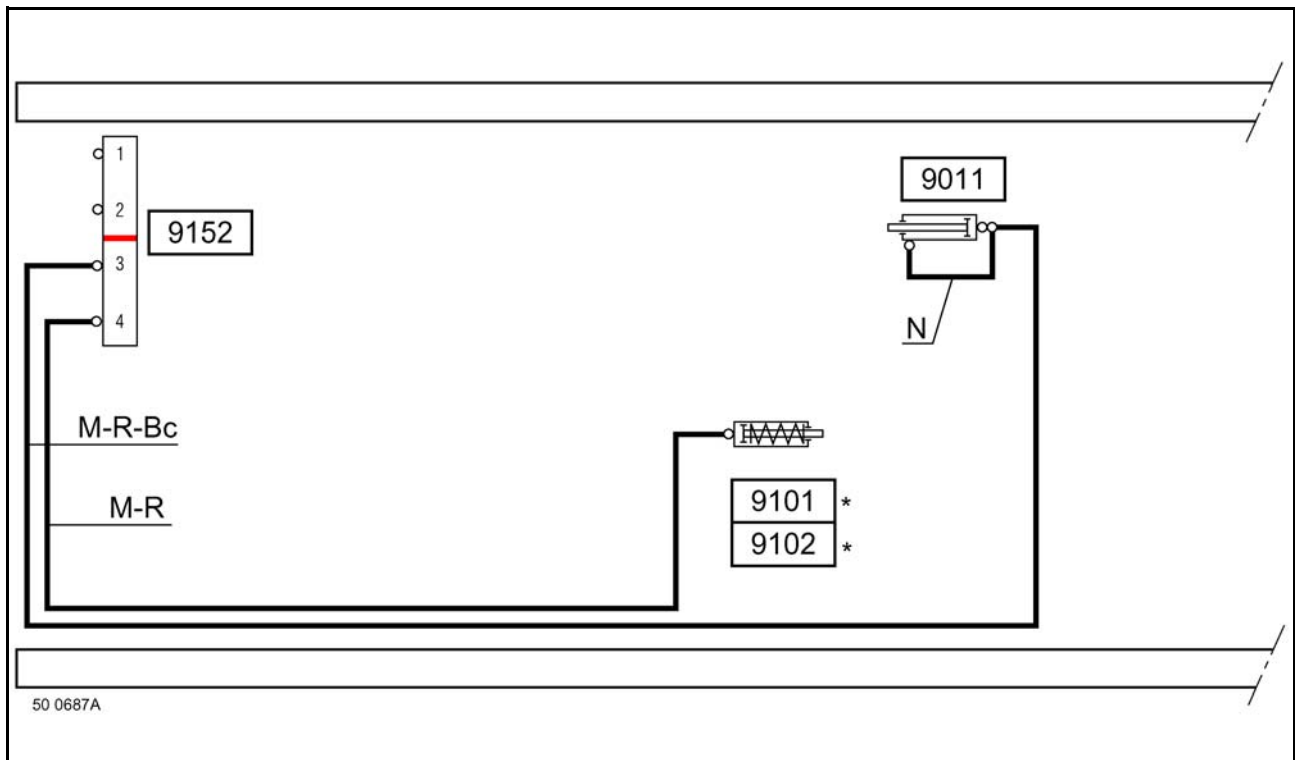

Контур отбора мощности

На к.п.

* В зависимости от комплектации автомобиля

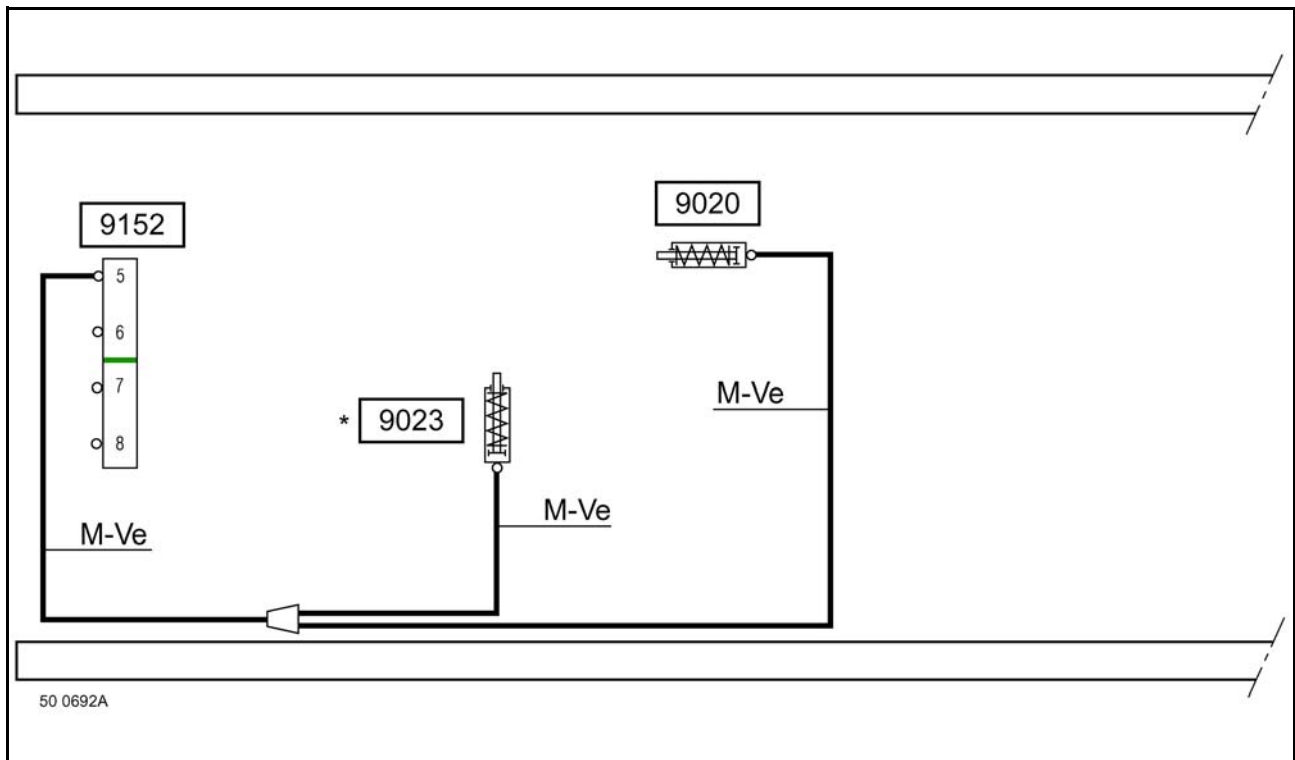

На двигателе

