

КОЛЕСА И ШИНЫ

ОБЩИЕ СВЕДЕНИЯ

ОБЩИЕ СВЕДЕНИЯ	WT-2
ТЕХНИЧЕСКИЕ ХАРАКТЕРИСТИКИ	WT-3
НОРМАТИВЫ ДЛЯ ТЕХНИЧЕСКОГО ОБСЛУЖИВАНИЯ	WT-3
МОМЕНТЫ ЗАТЯЖКИ	WT-3
УСТРАНЕНИЕ НЕИСПРАВНОСТЕЙ	WT-4

КОЛЕСА И ШИНЫ

УЗЛЫ И ДЕТАЛИ	WT-5
СНЯТИЕ	WT-6
УСТАНОВКА	WT-7
ПРОВЕРКА	WT-9

КАМЕРНАЯ ШИНА

УЗЛЫ И ДЕТАЛИ	WT-11
РАЗБОРКА	WT-12
ПРОВЕРКА	WT-14
СБОРКА	WT-14

БЕСКАМЕРНАЯ ШИНА

УЗЛЫ И ДЕТАЛИ	WT-17
РАЗБОРКА	WT-17
СБОРКА	WT-18

ОБЩИЕ СВЕДЕНИЯ

ОБЩЕЕ ОПИСАНИЕ И ПРИНЦИПЫ РАБОТЫ

ОБЩИЕ ПОЛОЖЕНИЯ E840C54C [ОБЩИЕ ПОЛОЖЕНИЯ]

Колесо и шина составляют единое целое, вращаясь вместе. Благодаря давлению воздуха внутри шины, последняя может выдерживать вес автомобиля. Воздух под давлением служит буфером, который амортизирует толчки от движения по дороге. Поэтому шины играют важную роль для улучшения ездовых качеств автомобиля. Кроме того, благодаря трению между шиной и поверхностью дороги, автомобиль может ехать, останавливаться и менять направление.

[РАЗМЕРЫ ШИНЫ И КОЛЕСА]

ДИАГОНАЛЬНАЯ ШИНА

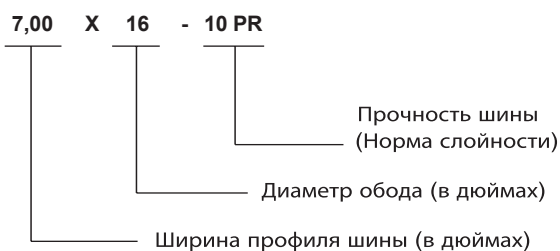

ECOWT5001A

РАДИАЛЬНАЯ ШИНА

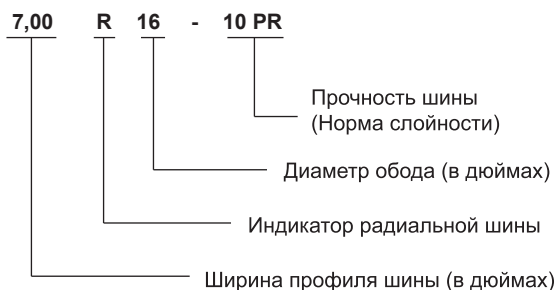

ECOWT5002A

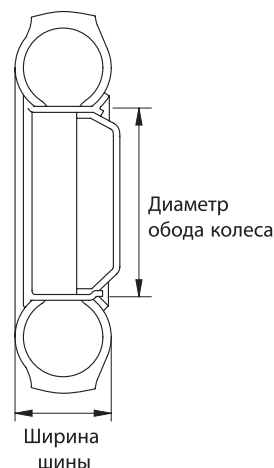

EMTWT5004A

КОЛЕСО

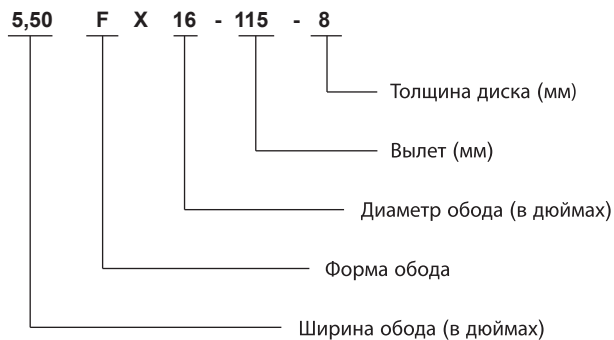

ECOWT5010A

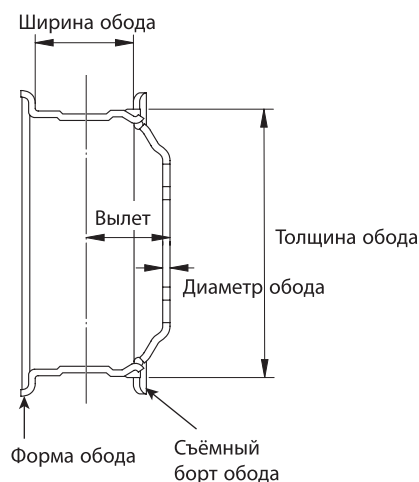

EMTWT5005A

ТЕХНИЧЕСКИЕ ХАРАКТЕРИСТИКИ E209E517

Позиция	Технические характеристики	
Тип шины	Камерная	Камерная
Размер шины	7.00R16-10PR	7.00R16-12PR
Давление в шине	5.25 кгс/см ² (76 фнт/кв. дюйм)	6 кгс/см ² (87 фнт/кв. дюйм)
Размер колеса	5.50Fх16-115-8T	5.50Fх16-115-8T

НОРМАТИВЫ ДЛЯ ТЕХНИЧЕСКОГО ОБСЛУЖИВАНИЯ EBEC4874

Позиция			Номинальное значение (базовый диаметр в [])	Способ устранения и примечание
Дисковое колесо (в месте крепления к ступице)			0,5 мм или менее	Исправить или заменить
Радиальное/осевое биение дискового колеса	Переднее	Радиальное	1,7 мм или менее	Заменить
		Осевое	1,8 мм или менее	
	Заднее	Радиальное	1,7 мм или менее	Заменить
		Осевое	1,8 мм или менее	
Радиальное биение шины			3,5 мм или менее	Заменить

МОМЕНТЫ ЗАТЯЖКИ E8676CEC

Позиция	Диаметр резьбы x шаг, в мм	Момент затяжки Нм (кгс-м)
Гайка крепления переднего колеса	M19 x 1.5	550~600(55~60)
Гайка крепления заднего колеса	M22 x 2.5	550~600(55~60)

УСТРАНЕНИЕ НЕИСПРАВНОСТЕЙ E6C28EBF

Неисправность	Причина		Способ устранения	
Неравномерный износ шины	Износ по центру протектора	Давление воздуха в шине слишком высокое	Привести давление воздуха в норму	
	Износ по краю протектора	Давление воздуха в шине слишком низкое		Не перегружать Отрегулировать установки колес
		Перегрузка		
		Нарушение углов		
Утечка воздуха из шины	Вентиль неисправен		Замена	
	Повреждение камеры		Ремонт или замена	
Повреждения шины	Трещины	Неправильное давление воздуха	Замена шины	
		Износ материалов шины		
		Шина повреждена из-за езды по плохой дороге		
	Отслоение внутренней поверхности	Перегрев шины (источник тепла - внутренней трение материала шины при длительной езде с повышенной нагрузкой)		Замена
		Неправильное давление воздуха		
		Износ материалов шины		
	Прокол шины	Шина пробита острым предметом (гвоздь и т.п.)		
		Шина изношена		

КОЛЕСА И ШИНЫ

УЗЛЫ И ДЕТАЛИ E3D8032A

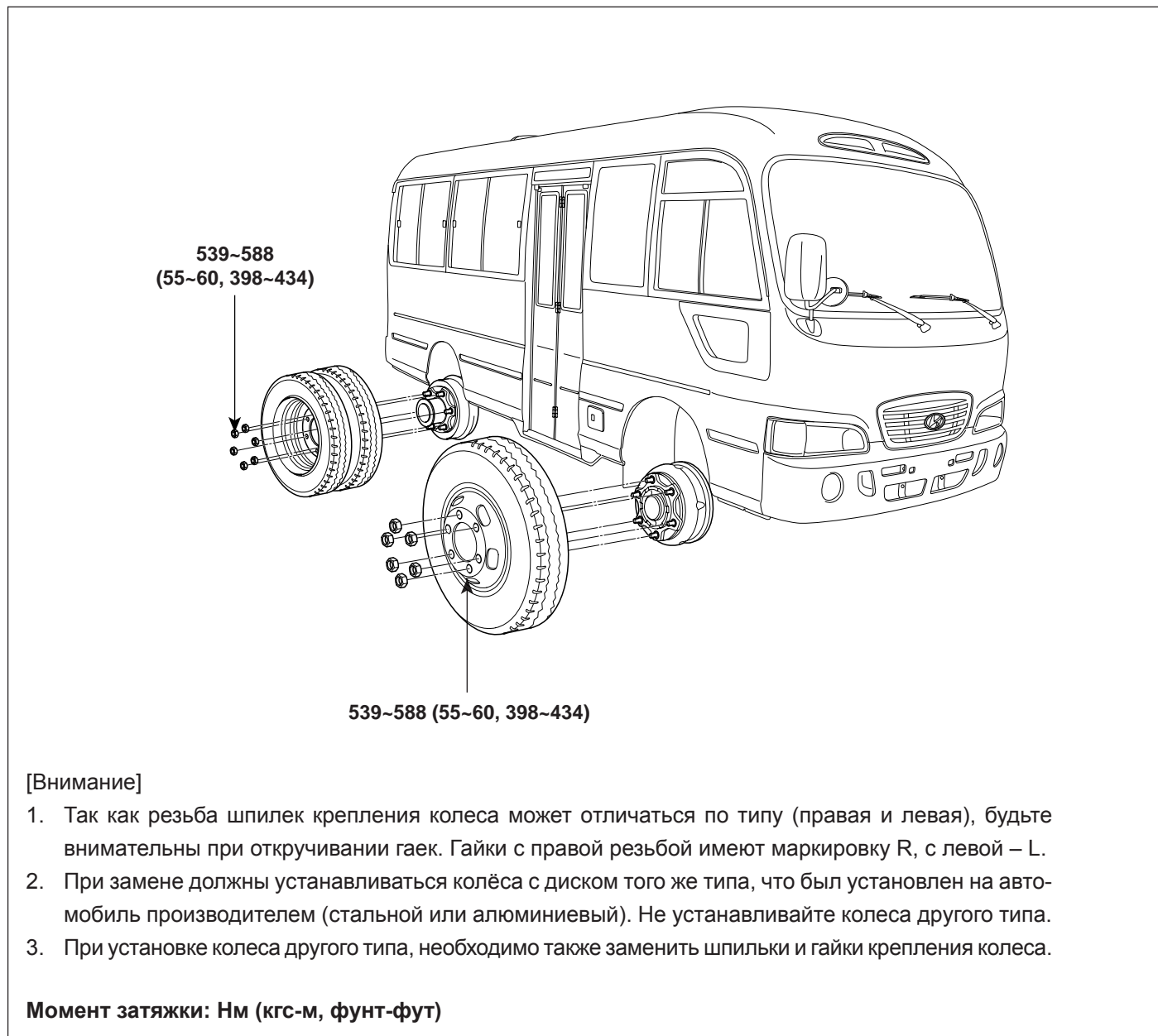

СНЯТИЕ ECF7FD4B**[ПЕРЕДНЕЕ КОЛЕСО]**

1. Подложите деревянные башмаки (А) под задние колеса спереди и сзади.

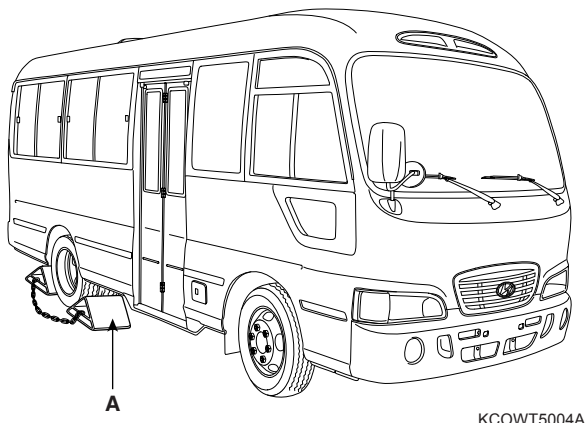

KCOWT5004A

2. Ослабьте гайки крепления колеса (А). Поднимите ось домкратом (В) и установите подставки (С) под раму.

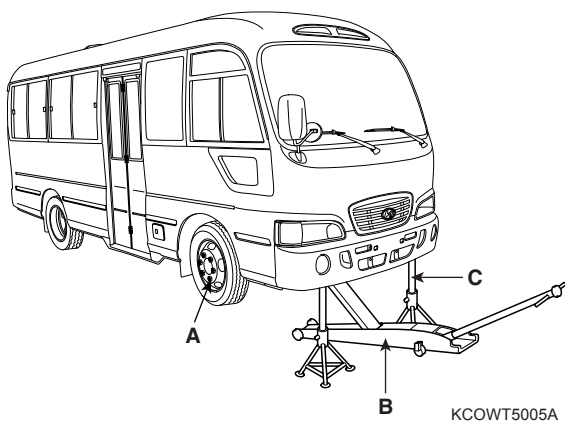

KCOWT5005A

3. Отверните гайки крепления колеса (А), после чего снимите колесо с шиной (В) со ступицы (С).

⚠ ВНИМАНИЕ

- a. Снимая колесо с шиной (В), будьте осторожны, чтобы не повредить шпильки крепления колеса.
- b. Так как резьба шпилек крепления колеса может отличаться по типу (правая и левая), будьте внимательны при откручивании гаек. Гайки с правой резьбой имеют маркировку R, с левой – L.

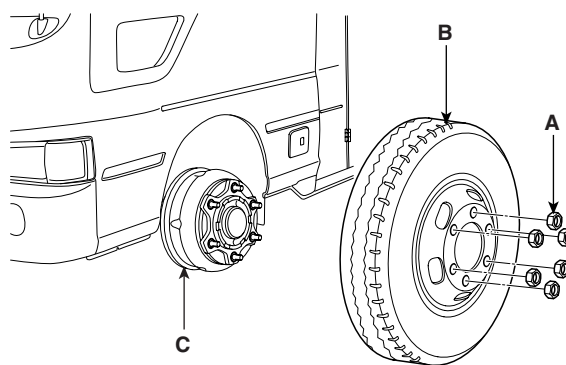

KCOWT5006A

[ЗАДНЕЕ КОЛЕСО]

1. Подложите деревянные башмаки (А) под передние колеса спереди и сзади.

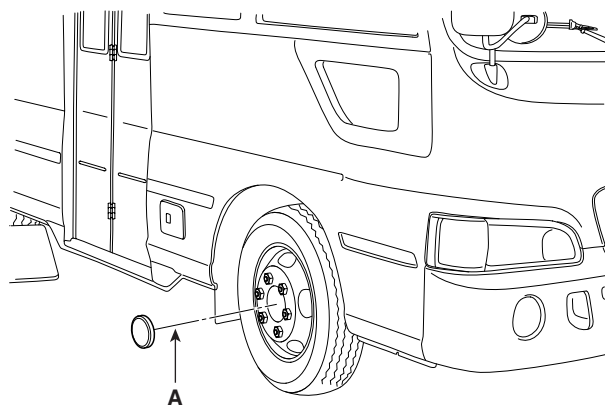

KCOWT5007A

2. Ослабьте гайки крепления колеса.
Поднимите ось домкратом (А) и установите предохранительные подставки (В) под раму.

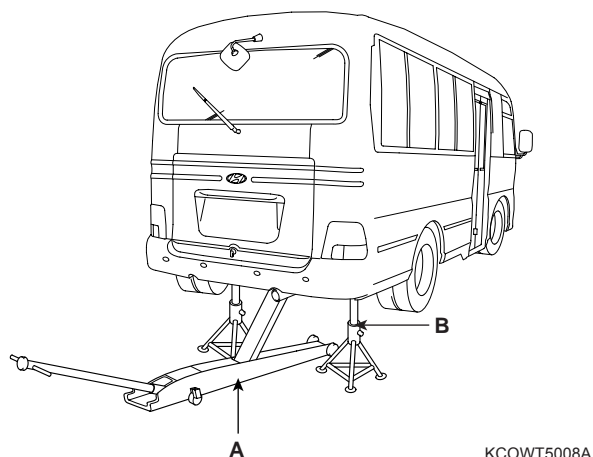

3. Отверните гайки крепления колеса (А), после чего снимите колесо с шиной (В) со ступицы (С).

⚠ ВНИМАНИЕ

- а.** Снимая колесо с шиной (В), будьте осторожны, чтобы не повредить шпильки крепления колеса.
- б.** Так как резьба шпилек крепления колеса может отличаться по типу (правая и левая), будьте внимательны при откручивании гаек. Гайки с правой резьбой имеют маркировку R, с левой – L.

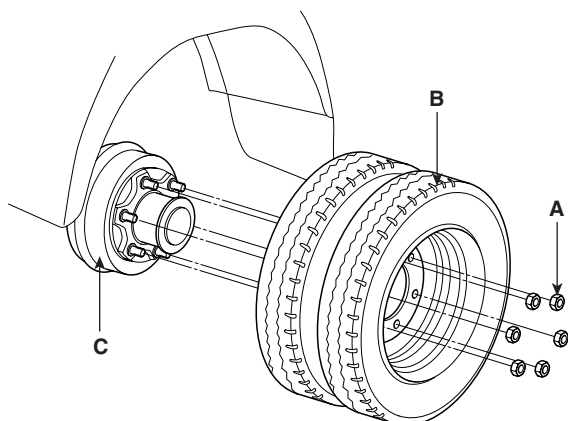

УСТАНОВКА EB08791E

⊗ ОСТОРОЖНО

- а.** При замене должны устанавливаться колеса с диском того же типа, что и был установлен на автомобиль производителем (стальной или алюминиевый).
- б.** При установке колеса другого типа, необходимо также заменить шпильки и гайки крепления колеса.

[ПЕРЕДНЕЕ КОЛЕСО]



ПРИМЕЧАНИЕ

- а.** Очистите резьбу шпилек и гаек крепления колеса.
- б.** Перед установкой нанесите на шпильки и гайки крепления колеса консистентную смазку для подшипников.

1. После установки колеса с шиной (В) на ступицу (С), затяните гайки крепления колеса (А) последовательно одну напротив другой.

⚠ ВНИМАНИЕ

При установке колеса с бескамерной шиной, вентиль следует расположить так, чтобы он совпадал с риской на тормозном барабане.

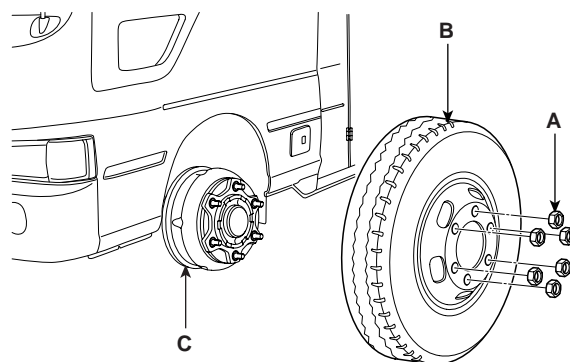

2. Удалите домкрат (B), поддерживающий ось и предохранительные подставки (C), поддерживающие раму. Затяните гайки крепления колеса (A) указанным моментом.

Момент затяжки :

539~588 Нм (55~60 кгс-м, 397,8~434 фунт-фут)

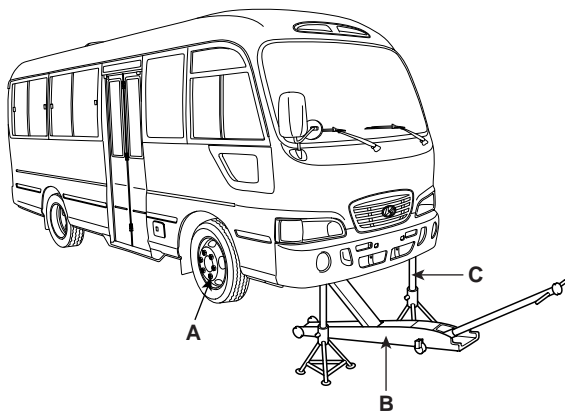

KCOWT5005A

3. Удалите деревянные башмаки (A) из-под задних колес.

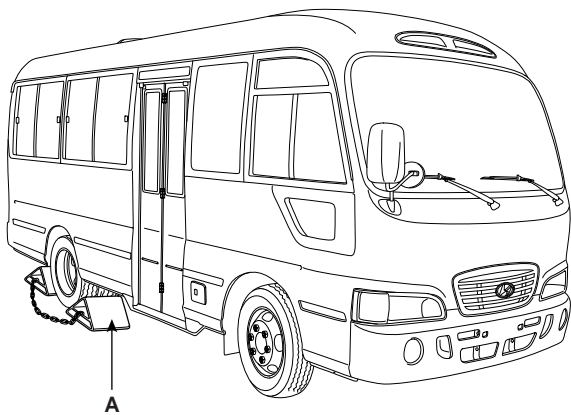

KCOWT5004A

[ЗАДНЕЕ КОЛЕСО]



К СВЕДЕНИЮ

- a. Очистите резьбу шпилек и гаек крепления колеса.
 - b. Перед установкой нанесите на шпильки и гайки крепления колеса консистентную смазку для подшипников.
1. После установки колеса с шиной (B) на ступицу (C), затяните гайки крепления колеса (A) последовательно одну напротив другой.

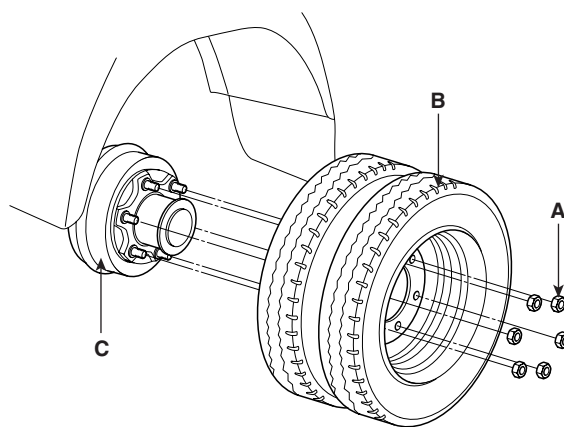

KMTPA403A

- Удалите домкрат (А), поддерживающий ось и предохранительные подставки (В), поддерживающие раму. Затяните гайки крепления колеса указанным моментом.

Момент затяжки:

539~588 Нм (55~60 кгс.м, 397,8~434 фунт-фут)

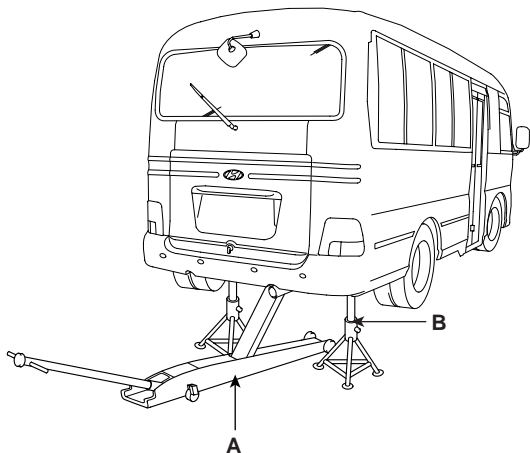

КСОУТ5008А

- Удалите деревянные башмаки (А) из-под передних колес.

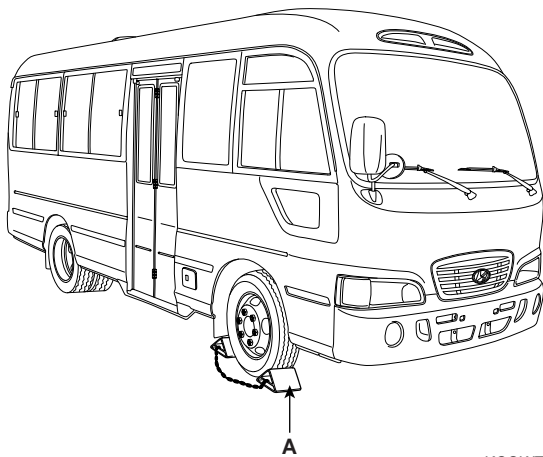

КСОУТ5007А

ПРОВЕРКА EFB62DD9

- Измерьте давление воздуха в шине. При необходимости, приведите давление в соответствие с нормой.

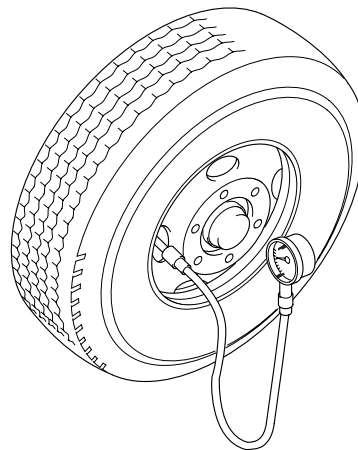

КWT1003А

- Измерьте глубину рисунка протектора.

Минимально допустимая глубина рисунка протектора 1,6 мм



ПРИМЕЧАНИЕ

- Если глубина рисунка протектора меньше 1,6 мм, это означает, что появились признаки максимально допустимого износа.
- Если шина имеет неровный или ненормальный износ, или даже есть признаки максимально допустимого износа, такую шину следует заменить.

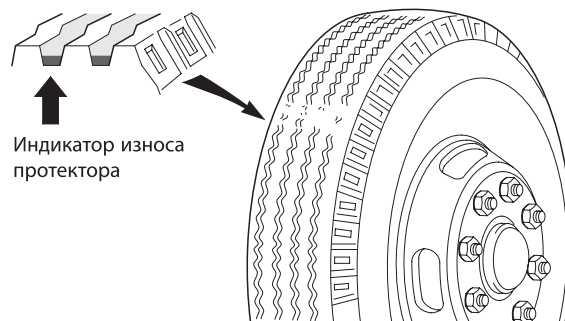

Индикатор износа протектора

КWT1004В

3. Проверьте состояние шины, и если есть сильные повреждения (A) или трещины (B), замените её.

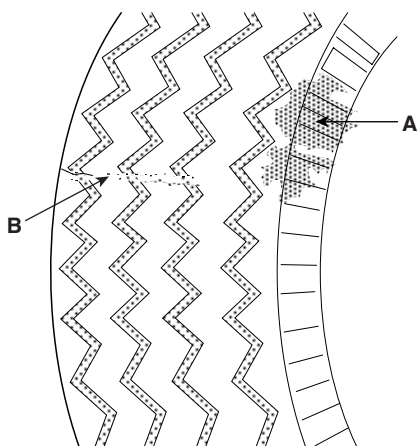

KWT1005A

4. Измерьте осевое биение шины.

4. Снова измерьте осевое биение шины.
5. Если биение выходит за пределы нормы после проведения вышеописанных операций, замените колесо с шиной.

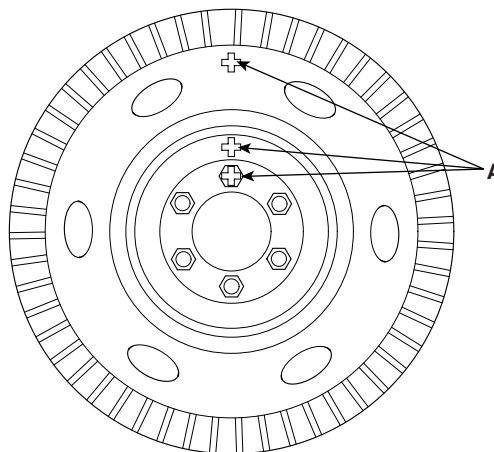

KWT1007A

Номинальная величина: 3,5mm

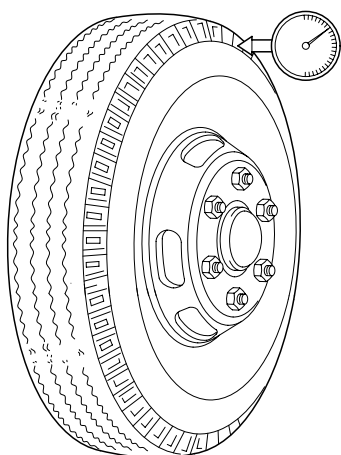

KWT1006A

5. Если осевое биение шины превышает номинальное значение, приведите его в норму согласно процедуре, описанной ниже:
1. Проставьте отметку (A) на шине, колёсном диске и шпильках крепления колеса
 2. Снимите шину с колеса. Наденьте ее снова в соответствии с ранее нанесённой отметкой (A).
 3. Измерьте биение колёсного диска. Если участок, имеющий большое биение, находится возле отметки (A), тогда установите шину на диск так, чтобы отметка (A) находилась с противоположной стороны от отметки на диске.

КАМЕРНАЯ ШИНА

ОСНОВНЫЕ ЭЛЕМЕНТЫ EE2F79BB

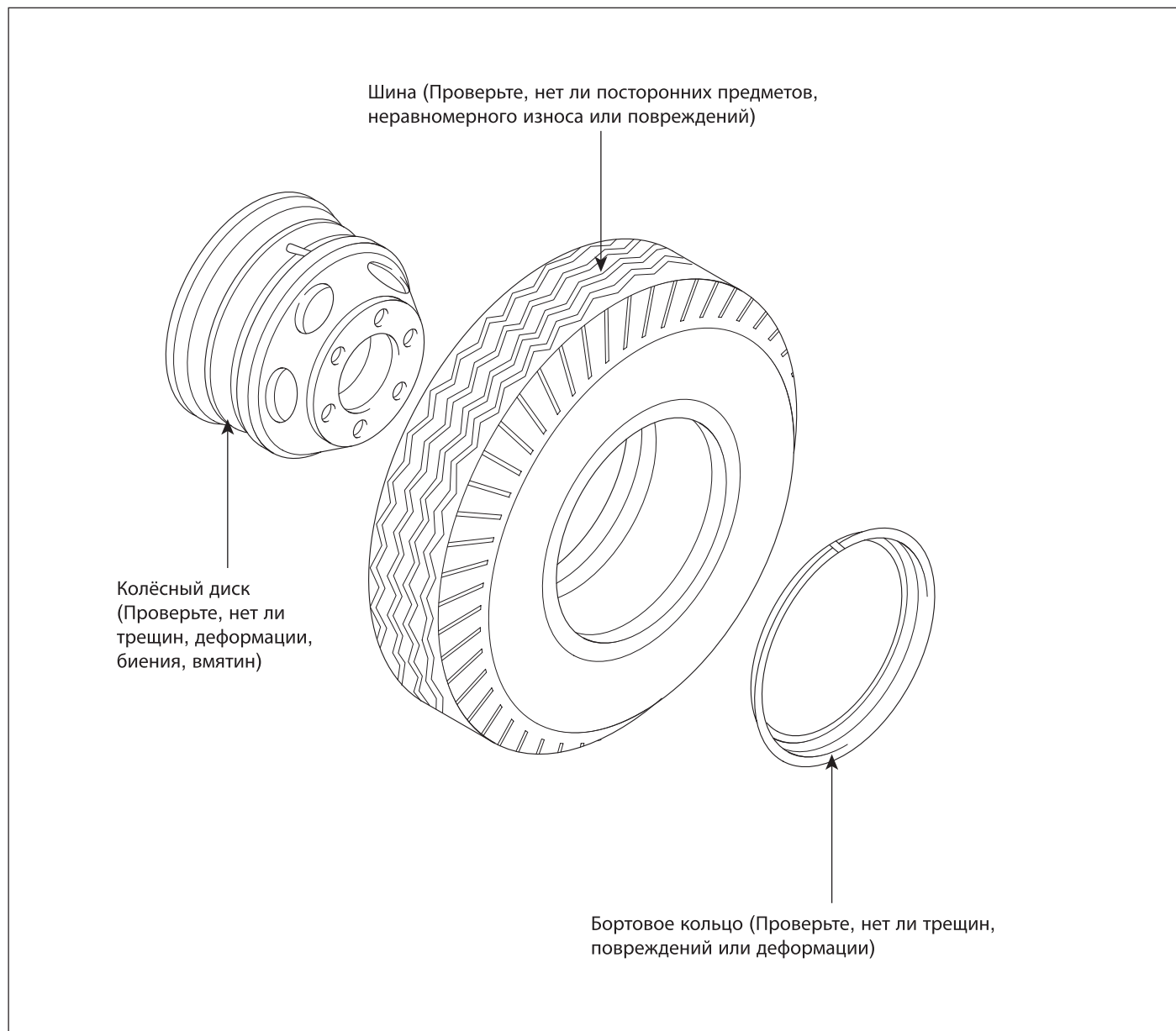

ДЕМОНТАЖ E9D5BDFE

1. Выпустите весь воздух из шины (А).

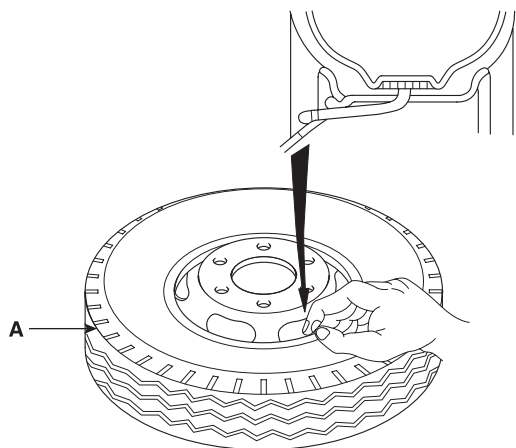

KWT1009A

2. Вставьте монтировку (В) между бортовым кольцом (А) и бортом шины. Двигайте стержень вверх-вниз и перемещайте его по окружности колеса.

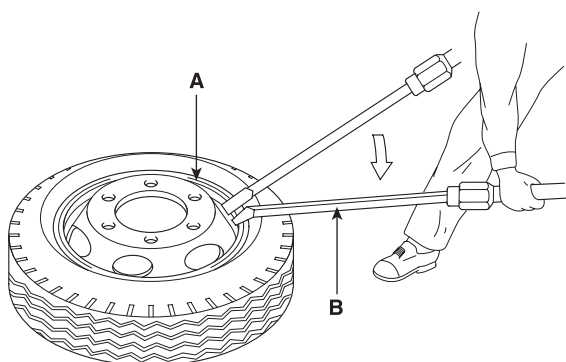

KWT1010A

3. Вставьте монтировку (В) за край бортового кольца (А), протолкните другую монтировку (С) в зазор между рычагом и бортовым кольцом.

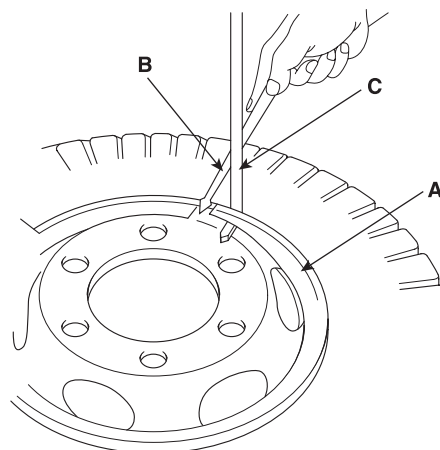

KWT1011A

4. Протолкните монтировку (А) в центр шины. Вставьте другую монтировку (В) между бортовым кольцом (С) и ободом колеса (D).

⚠ ВНИМАНИЕ

Когда бортовое кольцо наполовину снято, оставшаяся его часть отойдет от колеса автоматически. В это время будьте осторожны, так как бортовое кольцо может резко выскочить вверх.

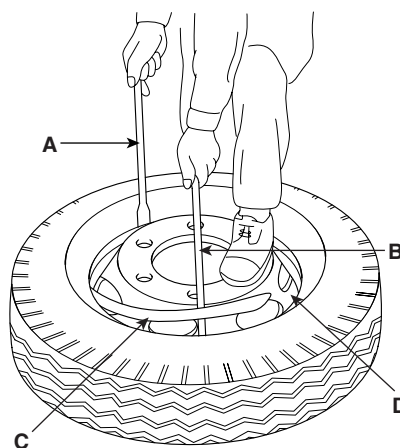

KWT1012A

5. Протолкните вентиль камеры (А) в отверстие обода колеса.

⚠ ВНИМАНИЕ

Вентиль должен быть закрыт колпачком (В) для защиты поверхности резьбы от повреждения.

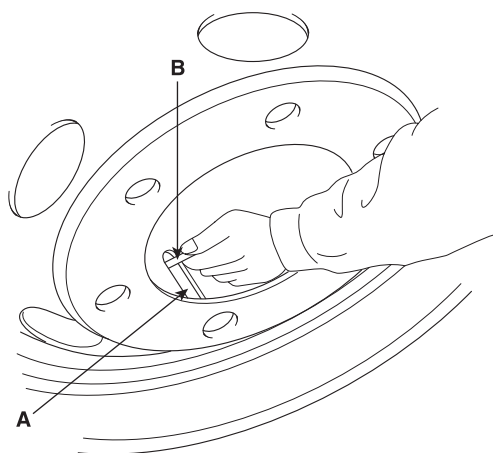

KWT1013A

7. Вставьте монтировку (А) между бортом шины возле вентилья и ободом колёсного диска. Для снятия шины надавите на её обод.

⚠ ВНИМАНИЕ

Будьте осторожны, так как колёсный диск (В) может внезапно выскочить.

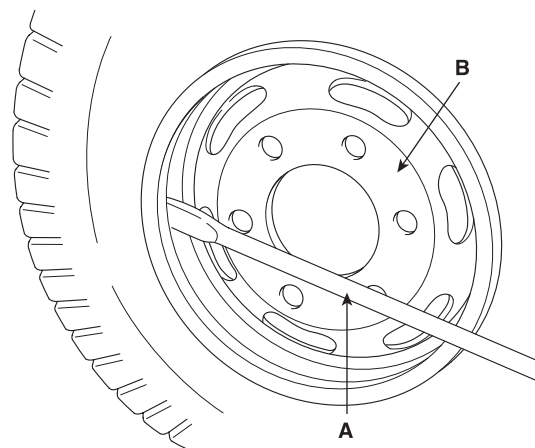

KWT1015A

6. Поставьте колесо (А) вертикально и слегка надавите по центру колёсного диска.

⚠ ВНИМАНИЕ

Будьте осторожны, так как колёсный диск (В) может внезапно выскочить.

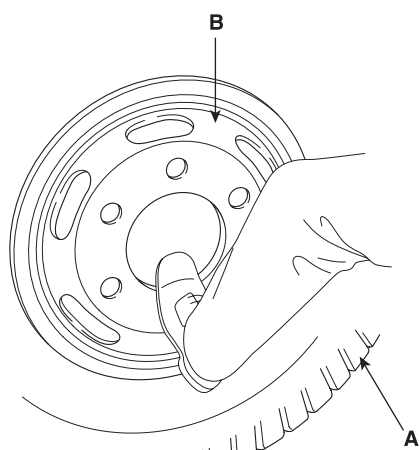

KWT1014A

8. Положите колесо (А). После удаления ободной ленты выньте камеру (В).

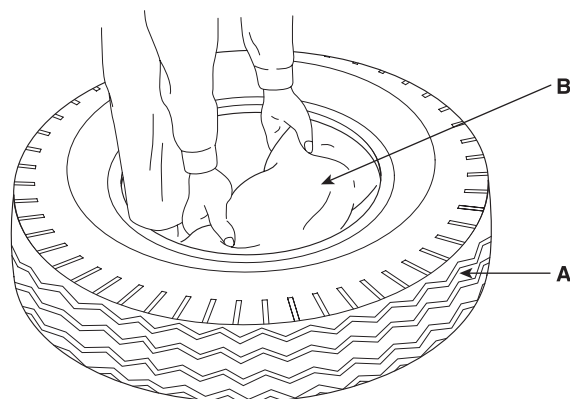

KWT1016A

ПРОВЕРКА E37812F8

1. Проверка отклонения от плоскости посадочной поверхности колёсного диска.
 - a. Используя циферблатный индикатор (А), измерьте величину отклонения от плоскости колёсного диска в точках 170 мм и 270 мм диаметра колеса (В).
 - b. Для измерения величины отклонения от плоскости, выполните замеры как минимум в 16 точках, расположенных на достаточном расстоянии друг от друга по диаметру колеса. Величина отклонения от плоскости колёсного диска – это разница между максимальной и минимальной измеренной величиной.
 - c. Если величина отклонения от плоскости превышает допустимый предел, замените колесо.

Отклонение от плоскости посадочной поверхности колёсного диска: не более 0,5 мм.

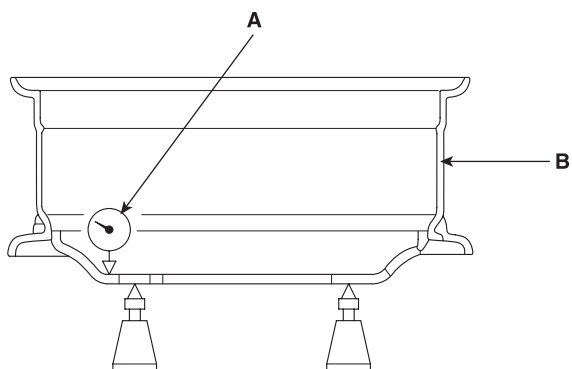

KWT1017A

2. Проверка радиального и осевого биения колеса. Используя циферблатный индикатор (А), измерьте радиальное и осевое биение колеса (В). Если замеры превышают допустимую величину биения, указанную в спецификации, замените колесо.

Радиальное биение: не более 1,7 мм

Осевое биение: не более 1,8 мм

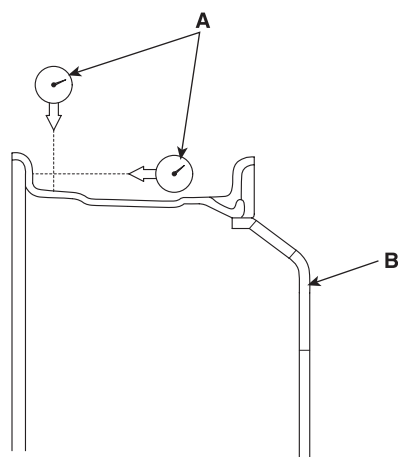

KWT1018A

МОНТАЖ ECB77FFD

1. Немного накачайте камеру (А) и вставьте ее в покрышку (В).

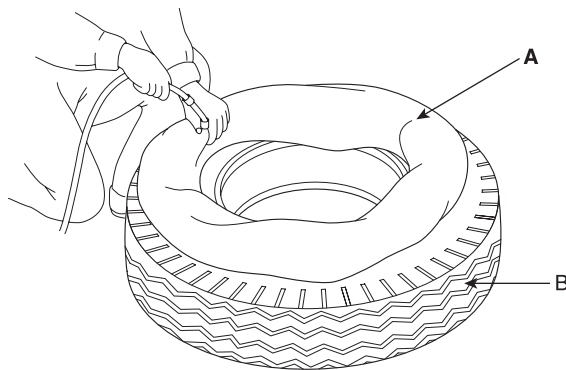

KWT1019A

2. Вставьте вентиль (В) в отверстие на ободной ленте (А). Вставьте ободную ленту в шину (С).

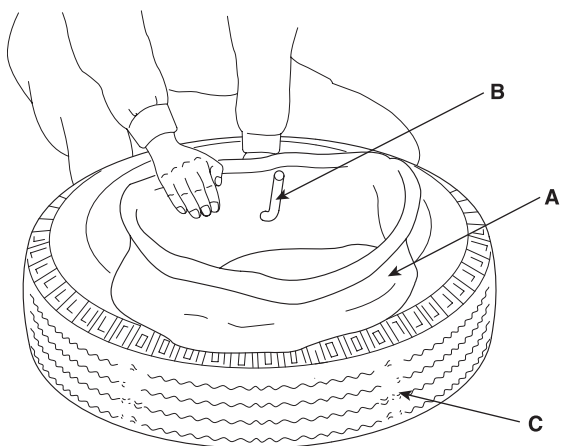

KWT1020A

3. Положите колёсный диск (А) на пол. Вставьте вентиль (В) в отверстие для вентиля на колёсном диске.

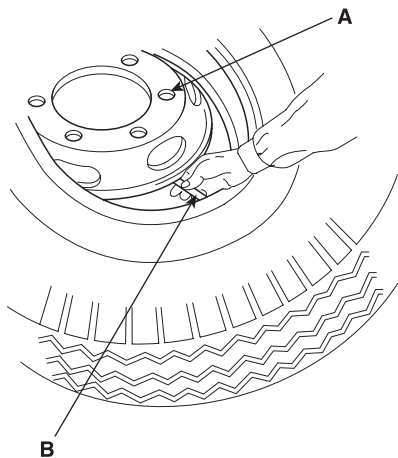

KWT1021A

4. Вставьте диск (А) в шину. Установите бортовое кольцо (В) в канавку.



ВНИМАНИЕ
Край бортового кольца должен располагаться на расстоянии не менее 15 см от вентиля.

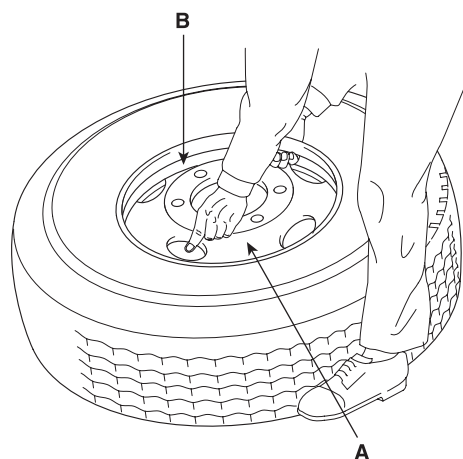

KWT1022A

5. Надавливая ногой на край бортового кольца (А), вставьте её с помощью рычага (В)



ВНИМАНИЕ
Проверьте, чтобы бортовое кольцо было вставлено полностью.

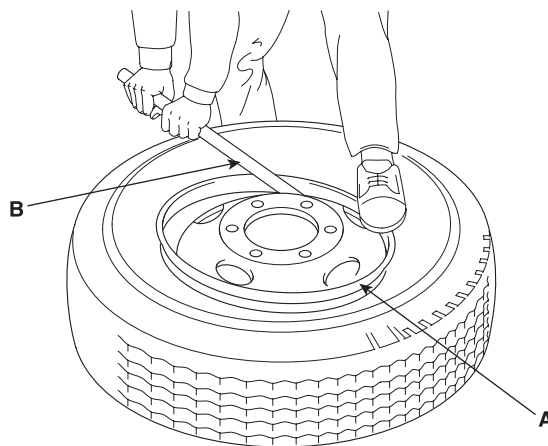

KWT1023A

6. Накачайте шину.

⚠ ВНИМАНИЕ

Вставьте монтировку (А) в отверстия колёсного диска и, отодвинувшись от колеса, понемногу подкачивайте шину.

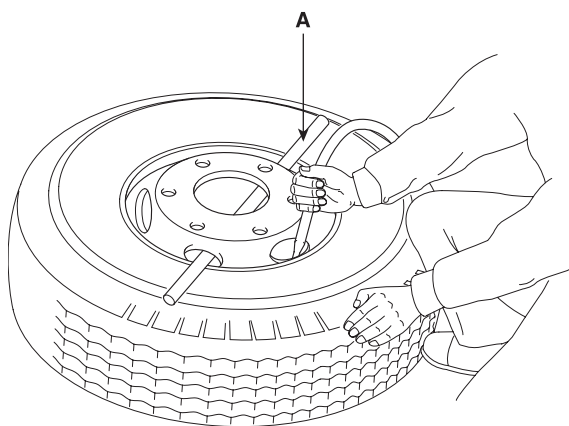

KWT1024A

7. Проверьте плотность установки бортового кольца на колесе и отсутствие утечки воздуха у вентиля.

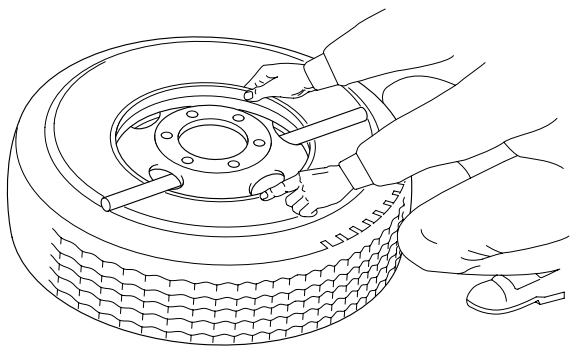

KWT1025A

8. Отбалансируйте колесо в сборе.



ПРИМЕЧАНИЕ

- Величина динамического дисбаланса должна быть по 40 г с каждой стороны обода.
- Устанавливаются 2 балансировочных грузика внутри и снаружи оси. Их максимальный вес с одной стороны не должен превышать 165 г.
- Если величина дисбаланса превышает 200 г с одной стороны до балансирования колеса, демонтируйте шину, а затем смонтируйте снова.

БЕСКАМЕРНАЯ ШИНА

ОСНОВНЫЕ ЭЛЕМЕНТЫ E841E153

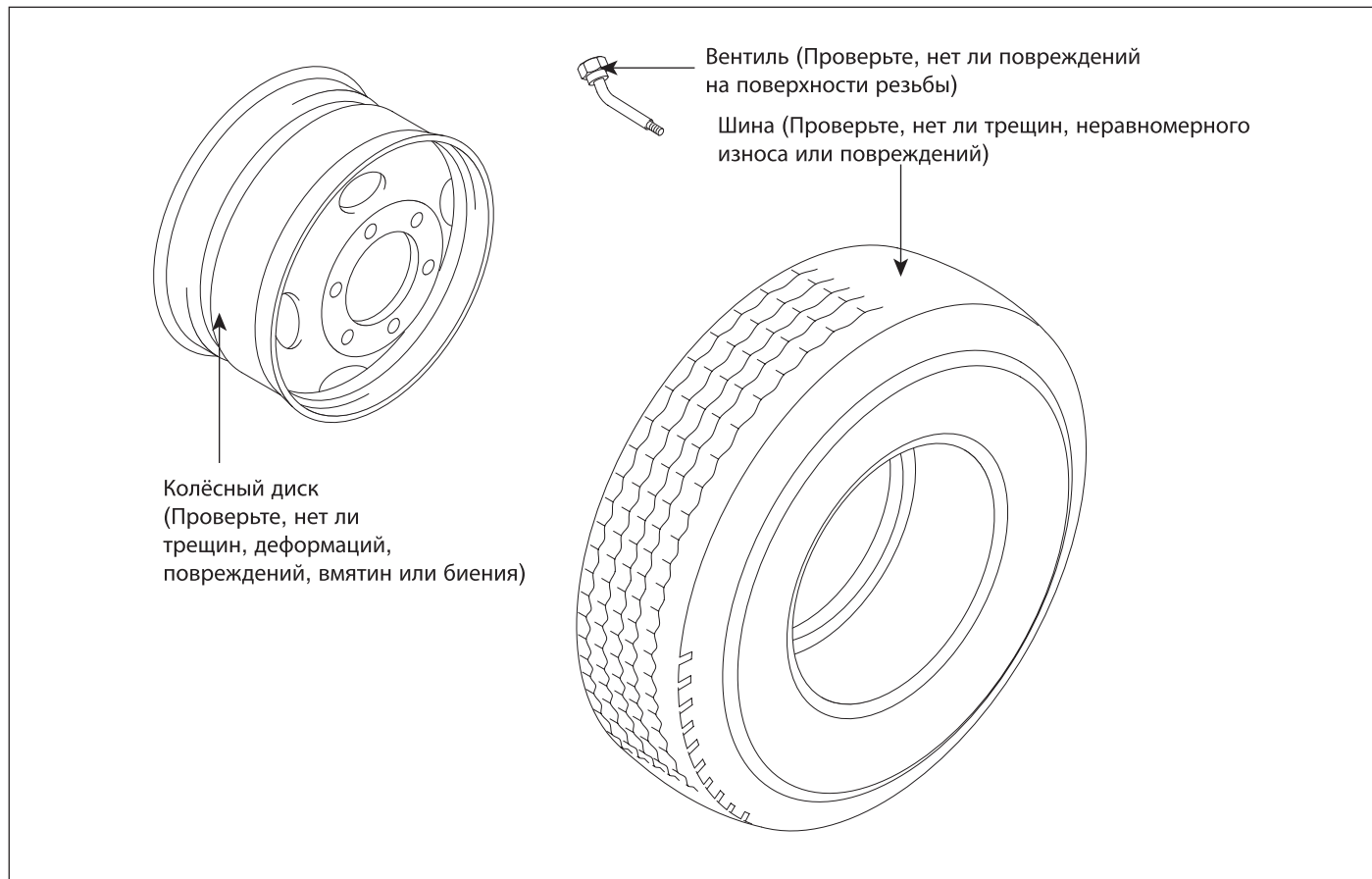

EMTWT5008A

ДЕМОНТАЖ EE8AABDF

1. Выпустите воздух из шины.

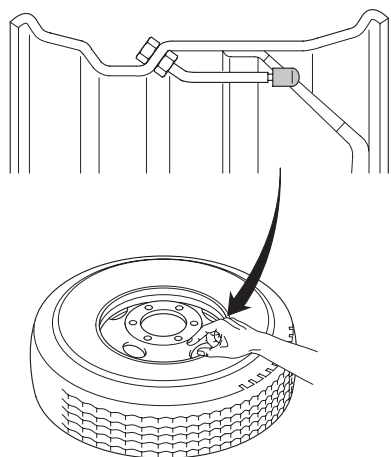

2. Надавите на шину сбоку так, чтобы образовался зазор между внутренней поверхностью обода колеса и бортом шины.

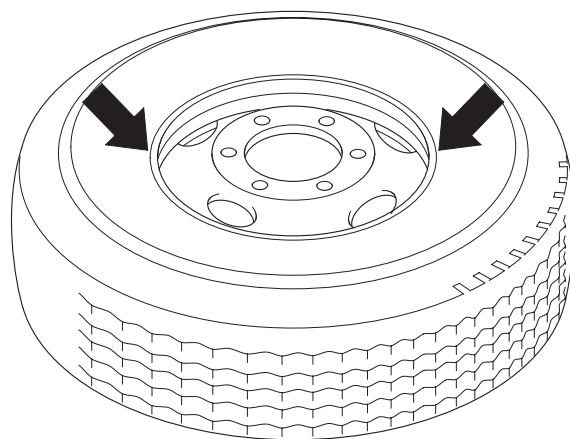

KWT1027A

KWT1028A

- Протрите борт шины и обод колеса мыльной водой.
- Положите шину так, чтобы внешняя поверхность колесного диска (A) была обращена вниз. Используя монтировку (B), приложите усилие по окружности обода, чтобы отделить шину от обода на некотором участке (C).

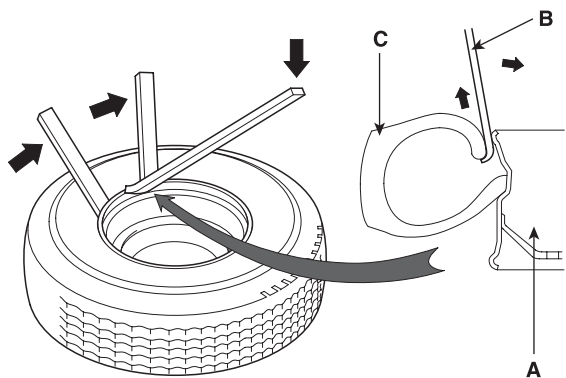

KWT1029A

- Переверните шину, чтобы внешняя поверхность колёсного диска (A) была обращена вверх. Вставляя монтировку (B) между шиной и ободом, приложите усилие, чтобы вынуть колёсный диск.

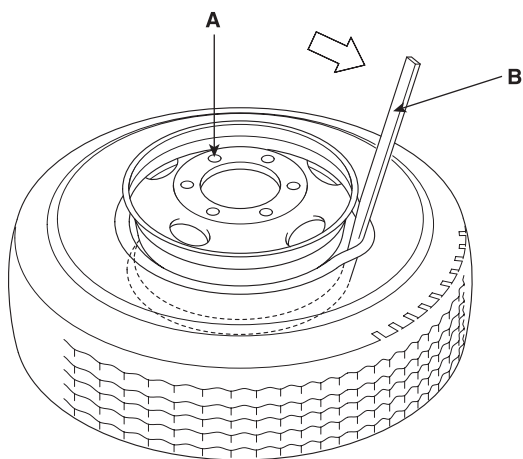

KWT1030A

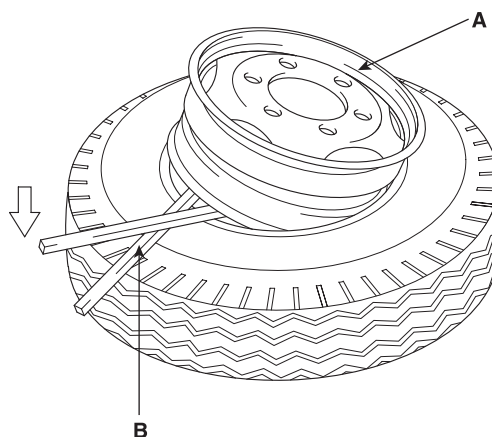

KWT1031A

МОНТАЖ E12AB2E2

- Осторожно вставьте вентиль (A).



ВНИМАНИЕ

Вентиль должен быть закрыт колпачком (B) для защиты поверхности резьбы от повреждения.

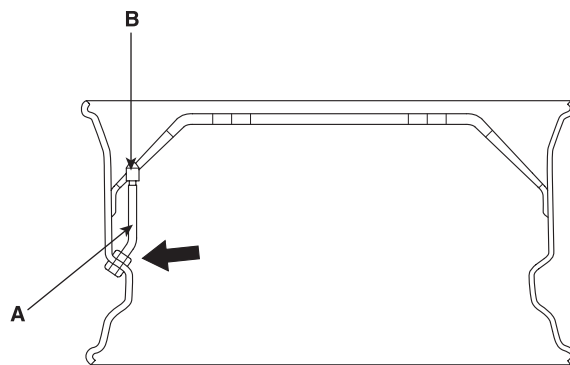

KWT1032A

- Протрите борт шины и обод колеса мыльной водой.
- Положите шину так, чтобы внешняя поверхность колёсного диска (A) была обращена вниз. Надавите на шину, чтобы завести часть борта шины внутрь обода колеса.

4. Вставьте монтировку (A) между бортом шины и ободом колеса. Толкая ручку монтировки наружу в сторону шины (B), смонтируйте другую часть борта шины на обод колеса.

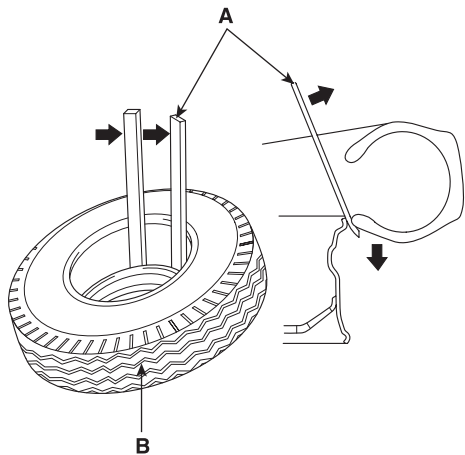

KWT1033A

⚠ ВНИМАНИЕ

Вставьте монтировку (A) в отверстия колёсного диска и, отодвинувшись в сторону от колеса, понемногу подкачивайте шину.

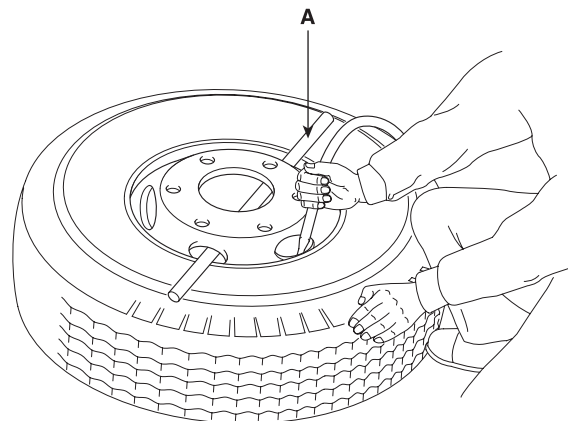

KWT1024A

5. Надавливая на шину (A) ногой, толкайте борт шины вниз и тяните обод колеса вверх при помощи другой монтировки.

7. Намажьте мыльным раствором стык обода колеса и борта шины для проверки на герметичность



К СВЕДЕНИЮ

До полной установки шины действуйте аналогичным образом по всей окружности колеса.

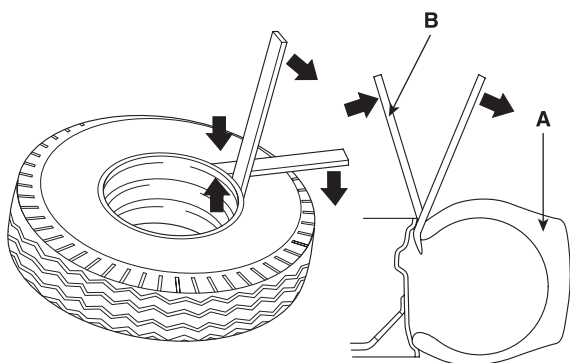

KWT1034A

6. Накачайте шину.