

ПОДВЕСКА

ОБЩИЕ СВЕДЕНИЯ

ОПИСАНИЕ	SS -2
ТЕХНИЧЕСКИЕ ХАРАКТЕРИСТИКИ	SS -3
СМАЗКА	SS -4
УСТРАНЕНИЕ НЕИСПРАВНОСТЕЙ	SS -5

ПЕРЕДНЯЯ ПОДВЕСКА

РАСПОЛОЖЕНИЕ УЗЛОВ И ДЕТАЛЕЙ ..	SS -6
ЛИСТОВАЯ РЕССОРА	
УЗЛЫ И ДЕТАЛИ	SS -7
СНЯТИЕ	SS -8
РАЗБОРКА	SS -9
СБОРКА	SS -10
УСТАНОВКА	SS -11
АМОРТИЗАТОР	
УЗЛЫ И ДЕТАЛИ	SS -12
СНЯТИЕ	SS -13
УСТАНОВКА	SS -13
ПРОВЕРКА	SS -14
СТАБИЛИЗАТОР ПОПЕРЕЧНОЙ	
УСТОЙЧИВОСТИ	
РАСПОЛОЖЕНИЕ УЗЛОВ И ДЕТАЛЕЙ ..	SS -15
УЗЛЫ И ДЕТАЛИ	SS -16

ЗАДНЯЯ ПОДВЕСКА

ЛИСТОВАЯ РЕССОРА	
РАСПОЛОЖЕНИЕ УЗЛОВ И ДЕТАЛЕЙ ..	SS -17
УЗЛЫ И ДЕТАЛИ	SS -18
СНЯТИЕ	SS -19
РАЗБОРКА	SS -21
СБОРКА	SS -22
УСТАНОВКА	SS -23
АМОРТИЗАТОР	
УЗЛЫ И ДЕТАЛИ	SS -25
СНЯТИЕ	SS -26
УСТАНОВКА	SS -26
СТАБИЛИЗАТОР ПОПЕРЕЧНОЙ	
УСТОЙЧИВОСТИ	
УЗЛЫ И ДЕТАЛИ	SS -27
СНЯТИЕ	SS -28
УСТАНОВКА	SS -28

ОБЩИЕ СВЕДЕНИЯ

ОПИСАНИЕ КОНСТРУКЦИИ И ФУНКЦИОНИРОВАНИЯ УЗЛОВ

ОПИСАНИЕ E54445C1

Передняя подвеска

Передняя подвеска состоит из листовой рессоры, амортизатора, рамы и буфера моста.

Передняя подвеска поддерживает вес автомобиля. Она поглощает вибрацию и ударные воздействия, передаваемые от полотна дороги, предотвращая их воздействие на автомобиль и уменьшая излишнюю вибрацию на колесах. В результате обеспечиваются безопасные условия езды.

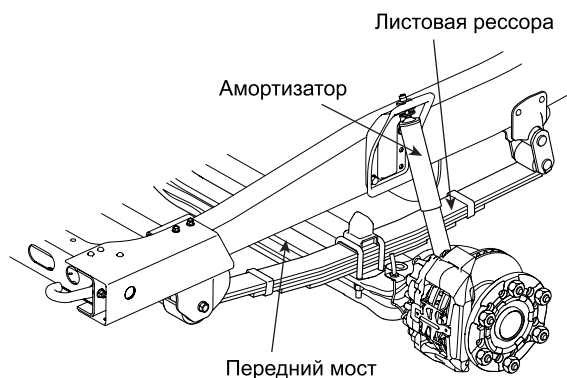

EMTSS5001A

Задняя подвеска

Задняя подвеска состоит из листовой рессоры, амортизатора и упора буфера. Задняя подвеска поддерживает вес автомобиля. Она предотвращает передачу вибрации и ударных воздействий от полотна дороги непосредственно на корпус автомобиля.

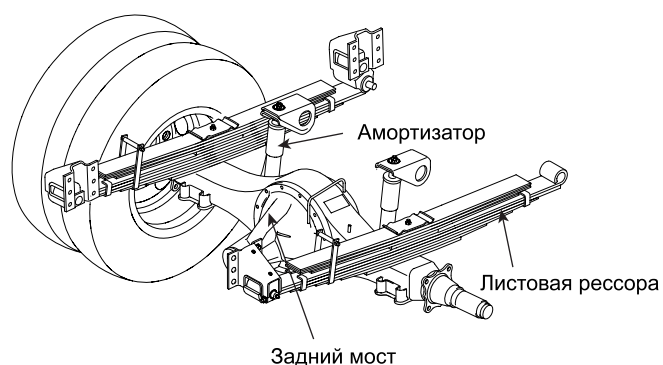

EMTSS5002A

ТЕХНИЧЕСКИЕ ХАРАКТЕРИСТИКИ E063A10D

ПЕРЕДНЯЯ ПОДВЕСКА

Амортизатор	Тип			Гидравлический цилиндр двойного действия	
	Ход (мм)			185	
	Демпфирующая сила при 0,3 м/с		расширение N (кг)	1640±250 (164±23)	
		сжатие N(кг)	590±130 (59±11)		
Листовая рессора	Номер листа	Ширина x толщина	Ширина пролета мм (Длина)	Жесткость рессоры	Стрела прогиба рессоры (без нагрузки)
	1	70 x 11	1200		
	2	70 x 12	(1200)		
	3	70 x 12	(930)		
	4	70 x 12	(620)		
5	70 x 11	(320)	20±1,4 кгс/мм	55 мм	

ЗАДНЯЯ ПОДВЕСКА

Амортизатор	Тип			Гидравлический цилиндр двойного действия	
	Ход (мм)			205	
	Демпфирующая сила при 0,3 м/с		расширение N (кг)	1640±230 (164±23)	
		сжатие N(кг)	770±140 (77±14)		
Листовая рессора	Номер листа	Ширина x толщина	Ширина пролета мм (Длина)	Жесткость рессоры	Стрела прогиба рессоры (без нагрузки)
	1	70 x 11	(1360)		
	2	70 x 11	1360		
	3	70 x 11	1160		
	4	70 x 11	960		
	5	70 x 11	760		
	6	70 x 11	560		
7	70 x 11	340	17,7±1,2 кгс/мм	99,5 мм	

НОРМАТИВЫ ДЛЯ ТЕХНИЧЕСКОГО ОБСЛУЖИВАНИЯ

Описание			Номин. значение, мм (в квадратных скобках указан номинальный диаметр)	Предельное значение	Способ устранения и примечания
Зазор между пальцем рессоры и металлической втулкой	Палец рессоры и верхняя сторона серьги рессоры	Металлическая втулка	[28] 0,04 ~ 0,14	0,5	Заменить втулку
Зазор между пальцем серьги рессоры и металлической втулкой	Нижняя сторона серьги рессоры		[28] 0,09 ~ 0,15		
Зазор между кронштейном рессоры и пальцем рессоры	Серьга рессоры		0,1 ~ 0,7	1	Заменить
Зазор между кронштейном рессоры и листовой рессорой	Палец рессоры		0,1 ~ 1		

МОМЕНТЫ ЗАТЯЖКИ

	Деталь		Момент затяжки		
			Нм	кгс·м	Фунт - фут
Передняя подвеска	Стремянка		105 ~135	10.5 ~13.5	77.4 ~99.5
	Палец рессоры	Без нагрузки	93 ~127	9.5 ~13	68.5 ~93.6
	Верхняя часть амортизатора		13 ~17	1.3 ~1.7	9.5 ~12.5
	Гайка затягивания серьги рессоры	Без нагрузки	93 ~127	9.5 ~13	68.5 ~93.6
	Болт соединения упора буфера		29 ~35	3~3.6	21.3 ~25.8
	Стабилизатор	Соединительный болт зажима серьги	19 ~28	1.9 ~2.8	14 ~20.6
		Стягивающий болт узла серьги	70 ~95	7~9.5	51.6 ~70
Задняя подвеска	Зажимная гайка пальца рессоры		95 ~130	9.5 ~13	70 ~95.8
	Зажимная гайка серьги рессоры	Без нагрузки	95 ~130	9.5 ~13	70 ~95.8
	Соединительный болт серьги рессоры		140 ~190	14 ~19	103 ~140
	Соединительный болт амортизатора		21 ~31	2,1 ~3,1	15,4 ~22,8
	Гайка стремянки		180 ~240	18 ~24	132,7 ~177
	Соединительный болт резинового подрессорника или упора буфера		19 ~28	1,9 ~2,8	14 ~20,6
	Соединительный болт серьги стабилизатора поперечной устойчивости		80 ~110	8~11	59 ~81,1
	Соединительный болт втулки стабилизатора поперечной устойчивости		19 ~28	1,9 ~2,8	14 ~20,6

СМАЗКА E09517FF

Деталь	Номинальный смазочный материал
Резьбовая часть стремянки	Консистентная смазка для шасси (NIGI № 2)
Штуцер для смазки листовой рессоры	Консистентная смазка для шасси (NIGI № 2)

УСТРАНЕНИЕ НЕИСПРАВНОСТЕЙ ECD1FD3B

**К СВЕДЕНИЮ:***Проверяйте переднюю и заднюю подвеску в комплексе.*

Неисправность	Причина неисправности	Способ устранения
Потеря жесткости амортизатора ("проваливание")	Амортизатор вышел из строя.	Заменить
Автомобиль "подпрыгивает" при движении	Неравномерный износ шин.	Заменить.
	Разбалансировка между покрышкой и колесным диском.	Заменить.
Вибрация от дорожного полотна не демпфируется	Низкое давление в шинах	Заменить.
	Трещина или повреждение листовой рессоры	Заменить.
Автомобиль издает сильный шум при небольшой нагрузке. Листовая рессора сломана.	Сломана листовая рессора.	Заменить.
	Изношена резиновая втулка рессоры.	Заменить.
	Изношена резиновая втулка амортизатора.	Заменить.
	Недостаточная жесткость амортизатора.	Заменить.
Автомобиль издает сильный шум при высокой нагрузке.	Поврежден кронштейн рессоры.	Затянуть.
	Плохо закреплена стремянка рессоры.	Затянуть.
	Повреждение буфера или упора буфера.	Заменить.

ПЕРЕДНЯЯ ПОДВЕСКА

СХЕМА РАСПОЛОЖЕНИЯ УЗЛОВ И ДЕТАЛЕЙ

E82C054D

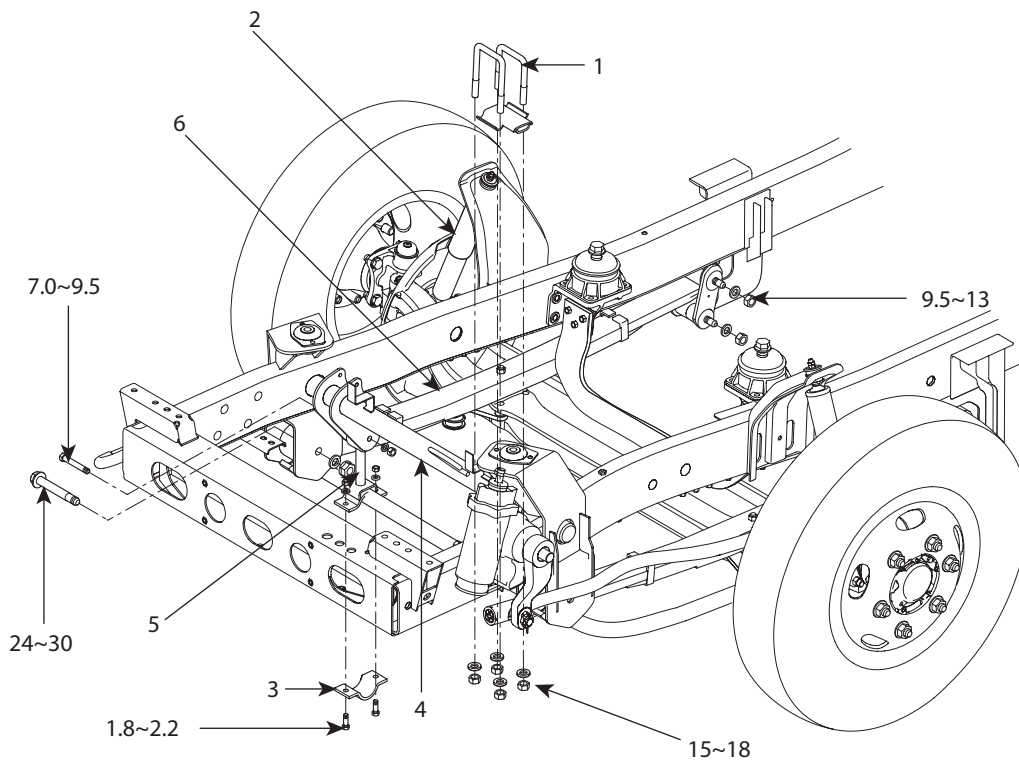

1. Стремянка рессоры.
2. Амортизатор в сборе.
3. Хомут втулки стабилизатора поперечной устойчивости.
4. Серьга стабилизатора поперечной устойчивости в сборе.
5. Стержень стабилизатора поперечной устойчивости в сборе.
6. Передняя листовая рессора в сборе.

[Внимание]

- a. Не скручивать и не дергать тормозной шланг при его снятии.
- b. Закрывать пробкой окончание снятого шланга для защиты от проникновения посторонних предметов.
- c. Стрелка на резиновом стопоре буфера при установке должна быть направлена в сторону передней части автомобиля.
- d. Чехол проушины листовой рессоры должен быть направлен в сторону передней части автомобиля.
- e. Нанести смазку для шасси (NLGi № 2) на резьбовую часть стремянки рессоры.
- f. При затяжке стремянки рессоры прорезь листовой рессоры должна быть закреплена.

Момент затяжки: **Н-м (кгс-м, фунт- фут)**

ЛИСТОВАЯ РЕССОРА

УЗЛЫ И ДЕТАЛИ ED0CA35F

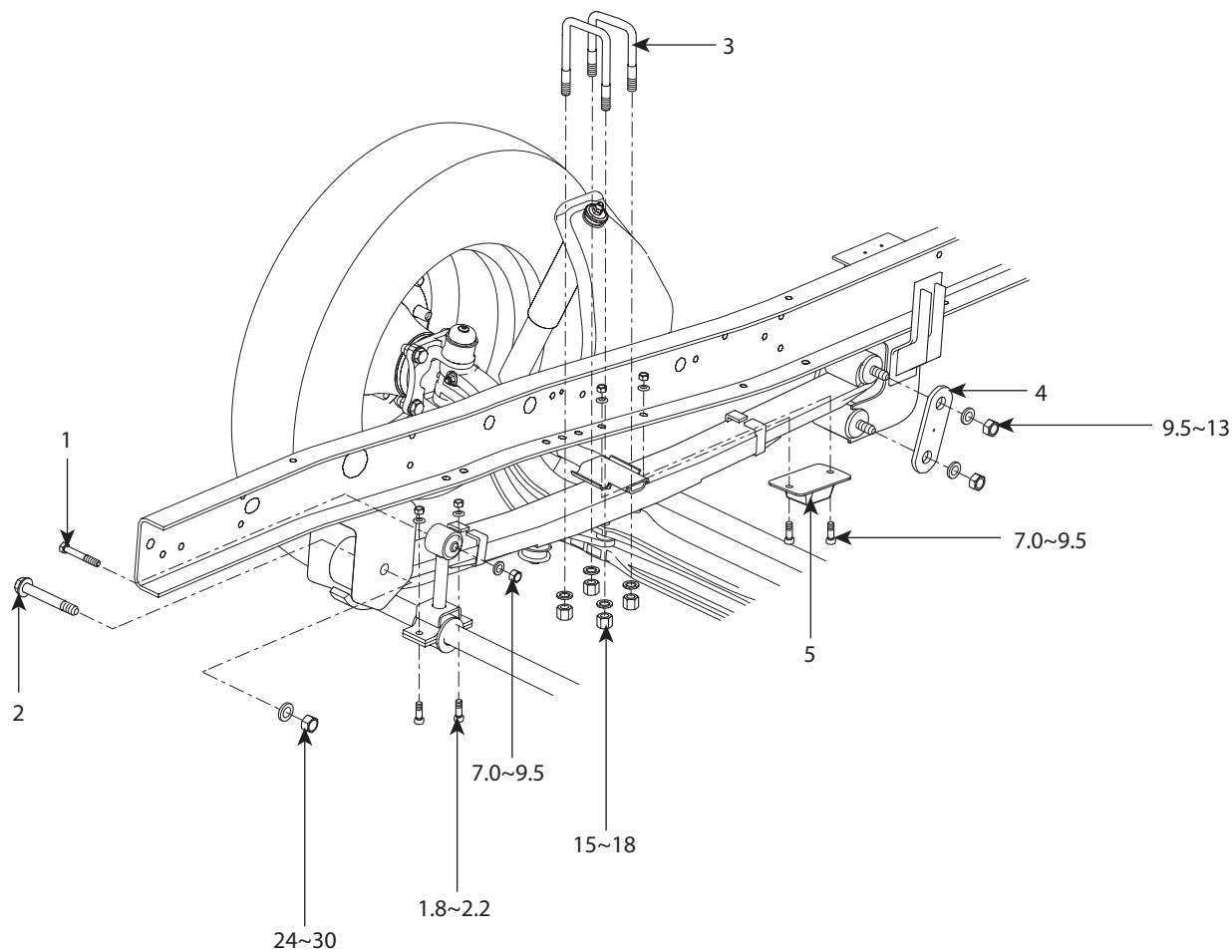

1. Болт с буртиком узла стержня стабилизатора поперечной устойчивости.
2. Болт с буртиком пальца передней рессоры.
3. Стремянка рессоры.
4. Пластина серьги передней рессоры.
5. Упор буфера.

Момент затяжки: **Нм (кгс.м, фунт- фут)**

СНЯТИЕ

E136C453

1. Установить деревянные бруски (А) перед задней шиной и позади нее.

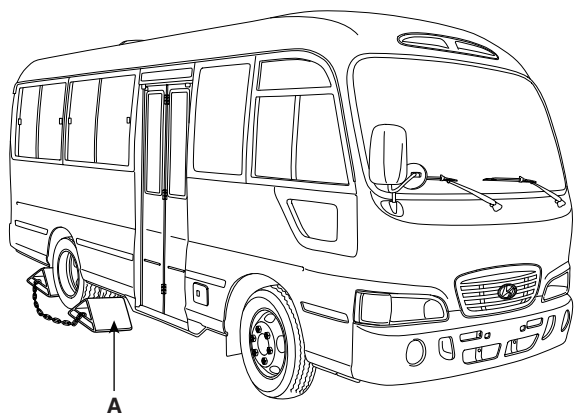

ECOSS5003A

2. Отвинтить гайку колеса (А).
С помощью гаражного домкрата (В) поднять автомобиль и подпереть раму стойкой безопасности (С).

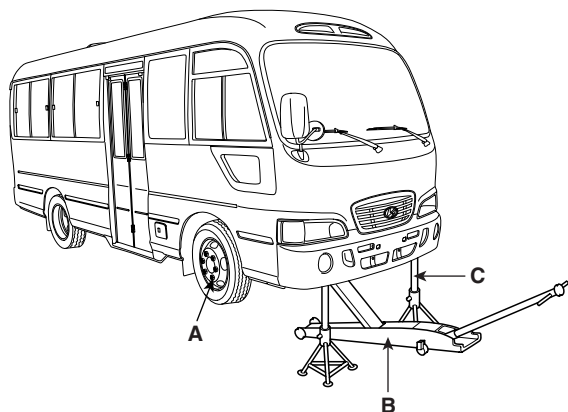

ECOSS5004A

3. После снятия гайки колеса (А) снять колесо с шиной (С) со ступицы (В).

⚠ ВНИМАНИЕ

Не повредите болт ступицы при снятии колеса с шиной (С).

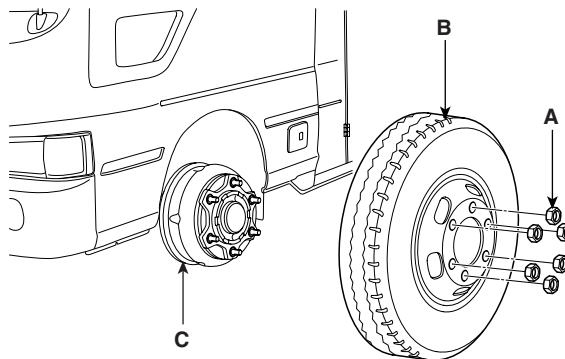

ECOSS5005A

4. Установить гаражный домкрат (В) по центру переднего моста (А) и подпереть его стойкой безопасности.
5. Снять стремянку рессоры (С)

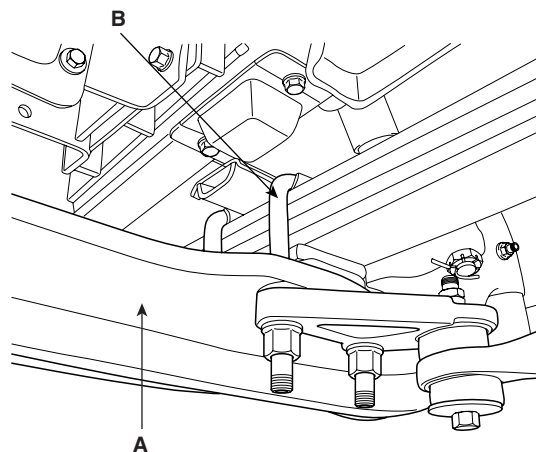

ECOSS5006A

6. Снять фланцевую гайку (А) пальца передней рессоры и болт с буртиком (В).

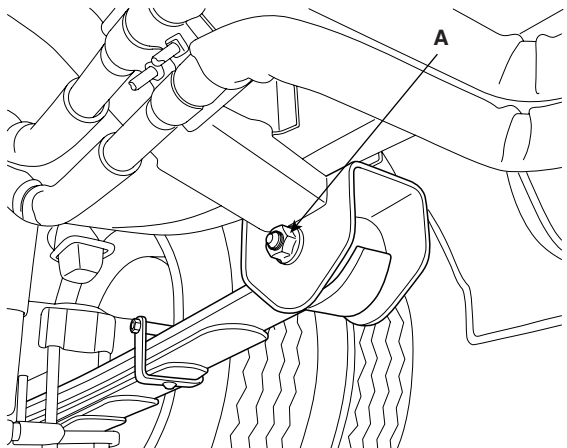

CFS1002A

7. Снять переднюю рессорную серьгу в сборе (А).

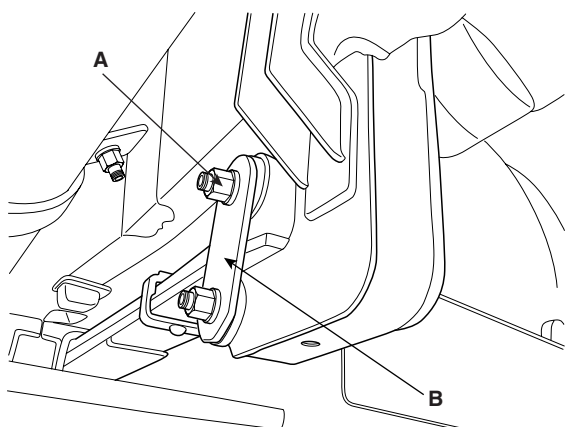

CFS1003A

8. Снять листовую рессору в сборе.

⚠ ВНИМАНИЕ

При снятии листовой рессоры соблюдайте правила безопасности. Не допускайте падения рессоры на землю.

РАЗБОРКА EABE68BA

1. Нанести метку совмещения на передней листовой рессоре (А). Зафиксировав рессору, снять скобу (С) с помощью клина (В) и затем снять центральный болт.

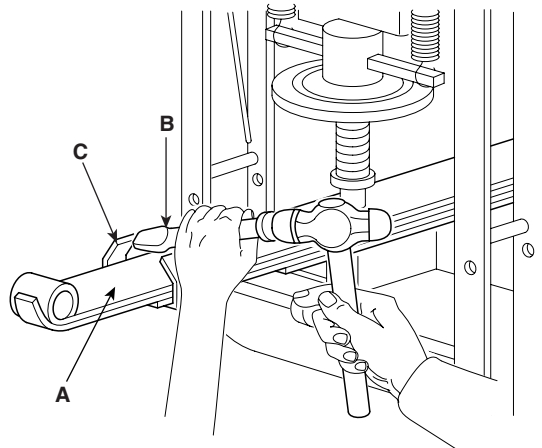

CSFSA42A

2. Высверлив заклепку с помощью сверлильного станка (А), снять скобу (В).

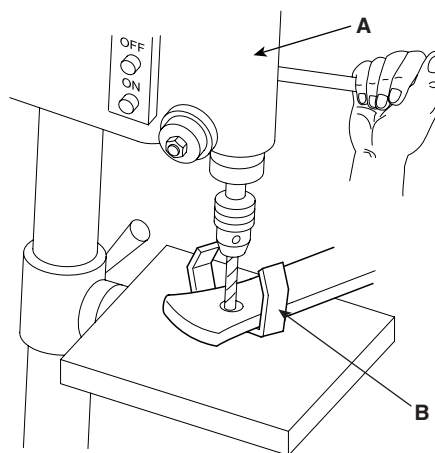

CSFSA43A

3. Снять резиновую втулку.
- 1) Закрепить рессору (А) в тисках.
 - 2) С помощью зубила (В) снять один конец резиновой втулки, а затем толкнуть стержнем и снять другую сторону втулки.

⚠ ВНИМАНИЕ:

*Снятую резиновую втулку не применять
вновь.*

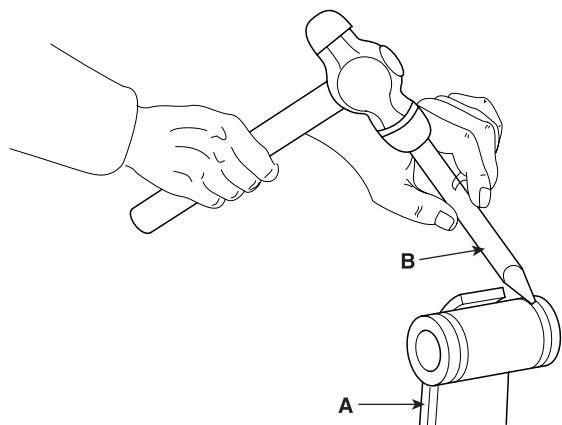

KFS1006A

4. Установить новую резиновую втулку.

📖 К СВЕДЕНИЮ:

*При установке резиновой втулки (А) располо-
жить стержень (В) на втулке и, нажав (С) на
стержень, установить втулку.*

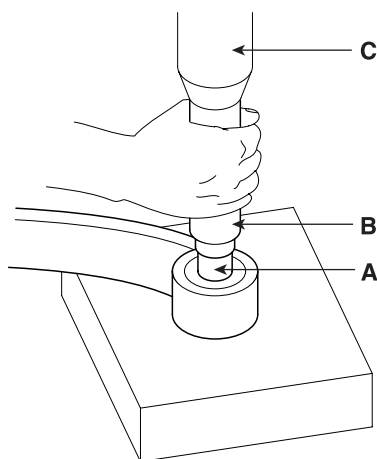

KFS1007A

ПОВТОРНАЯ СБОРКА E6D4D2EC

1. Установить заклепку с помощью клепальной
машины (А).

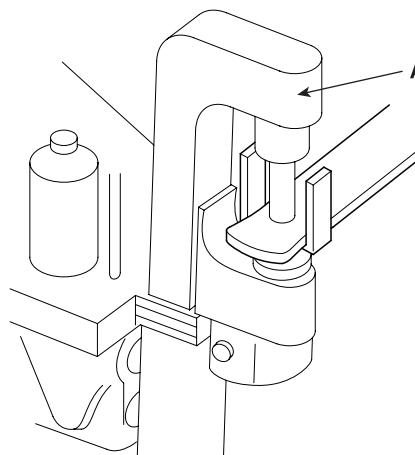

KFS1008A

2. При замене листовой рессоры в сборе установить
ее после проверки высоты правой и левой стороны
и маркировки прогиба.

	1	2	3	4	5
Левая сторона	+	+	○	○	-
Правая сторона	+	○	○	-	-

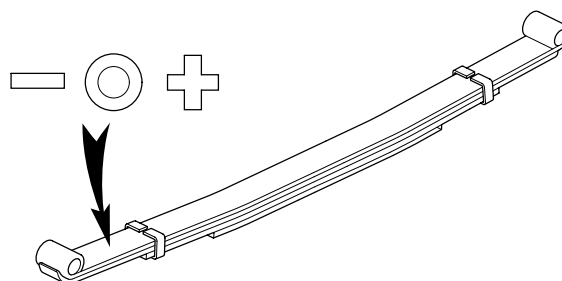

CSFSA56A

3. Нажимая на листовую рессору (A) прессом, установить центральный болт и болт скобы.

Момент затяжки:

29~35 Нм (3,0~3,6 кгс·м, 22~26 фунт-фут)

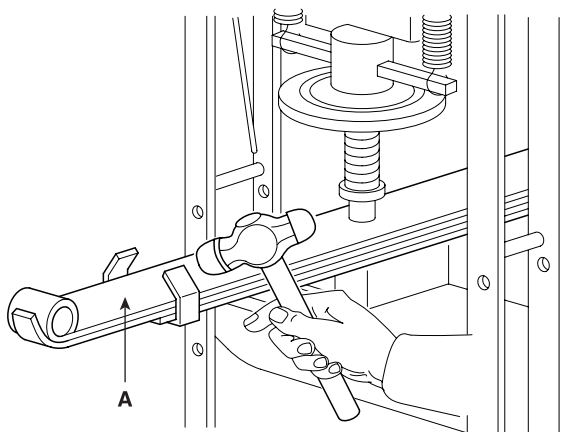

KFS1010A

3. Установить болт с буртиком пальца передней рессоры и затем затянуть фланцевую гайку.

Момент затяжки:

235~294 Нм (24~30 кгс·м, 174~217 фунт-фут)



К СВЕДЕНИЮ:

Перед установкой пальца рессоры во втулку следует нанести антикоррозионную смазку на внешнюю поверхность пальца рессоры и на внутреннюю поверхность резиновой втулки.

4. Установить колесо и шину.

Момент затяжки :

539~588 Нм (55~60 кгс·м, 398~434 фунт-фут)

УСТАНОВКА

E632F035

Установка производится в последовательности, обратной снятию.

1. Вставив центральный болт листовой рессоры в сборе в отверстие балки переднего моста, установить стремянку.

Момент затяжки: 103~132 Нм (10,5~13,5 кгс·м, 76~98 фунт - фут)



К СВЕДЕНИЮ:

- a. При установке рессоры чехол проушины рессоры должен указывать в переднем направлении.
 - b. На резьбовую часть стремянки нанести консистентную смазку для шасси (NLGI № 2). Затянуть стремянку заданным моментом.
2. Установить резиновую втулку серьги передней рессоры и пластину серьги. Затем установить монтажную гайку серьги в сборе.

Момент затяжки :

93~127 Нм (9,5~13 кгс·м, 69~94 фунт-фут)

АМОРТИЗАТОР

УЗЛЫ И ДЕТАЛИ E9E26AF4

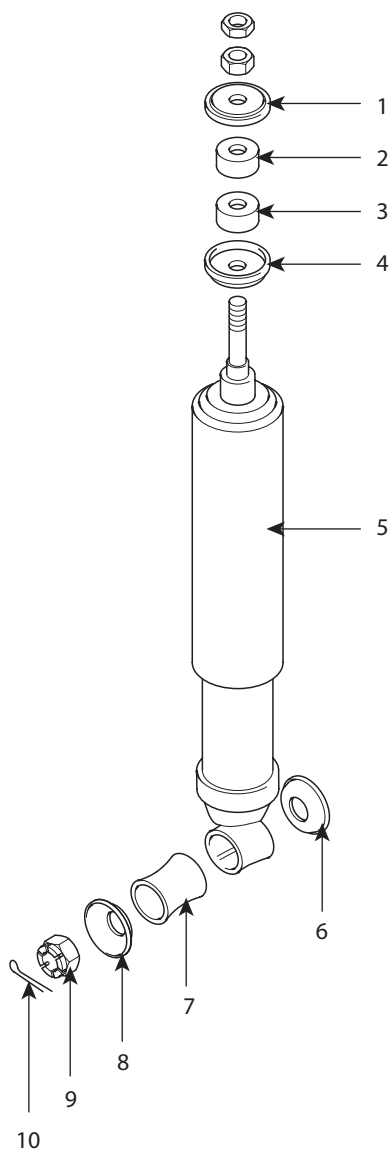

1. Верхняя шайба.
2. Резиновая втулка.
3. Резиновая втулка.
4. Верхняя шайба.
5. Амортизатор.
6. Шайба.
7. Резиновая втулка.
8. Шайба проушины.
9. Корончатая гайка.
10. Шплинт.

СНЯТИЕ

E04A800D

1. Снять шплинт (А). Снять нижнюю корончатую гайку (В) амортизатора.

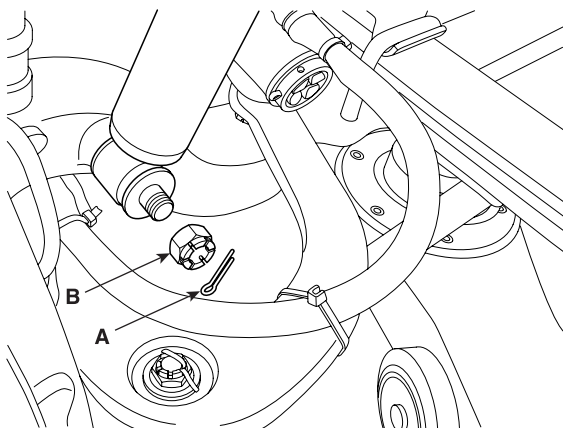

KFS1012A

2. Снять амортизатор (А).

- а. Снять верхнюю двойную гайку амортизатора (В).
- б. После снятия шайбы (С) и верхней резиновой втулки (D), снять амортизатор (А).

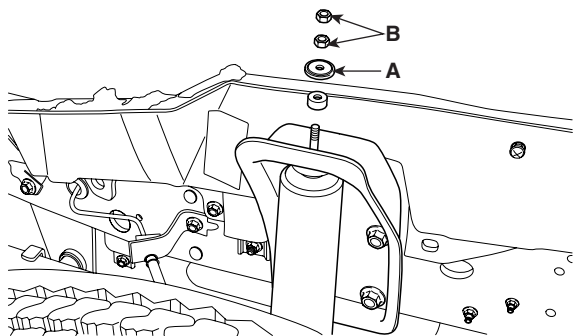

CFS1013A

УСТАНОВКА

EEC38E01

Установка выполняется в последовательности, обратной снятию.



ПРИМЕЧАНИЕ

- а. При установке плоской шайбы и шайбы амортизатора проверить направление установки.
- б. При установке амортизатора отрегулировать высоту резиновой втулки согласно спецификации и затем затянуть верхнюю двойную гайку (А) амортизатора заданным моментом затяжки, как показано на следующем рисунке.

Момент затяжки: 13~17 НЧм (1,3~1,7 кгс·м, 9,4~12,3 фунт-фут)

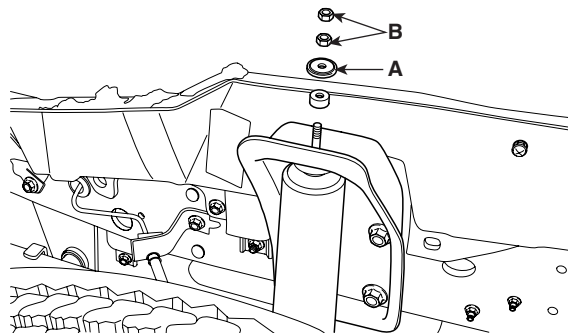

CFS1013A

с. После затяжки нижней резиновой втулки амортизатора на заданную длину (Н) вставить шплинт и прочно зафиксировать его.

Длина резиновой втулки (Н) : $32 \pm 0,5$ мм

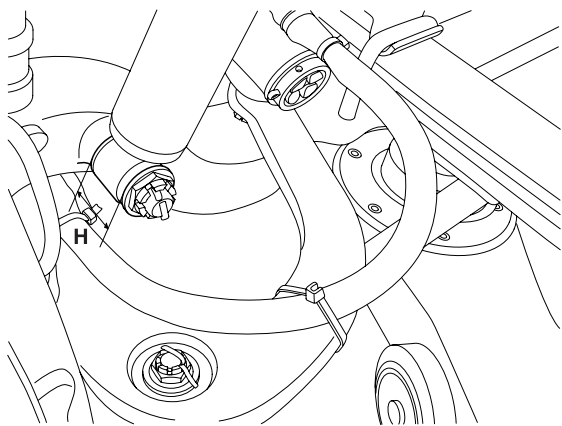

KFS1016A

ПРОВЕРКА

E292A6B2

1. Для проверки жесткости амортизатора и издаваемого им шума сделайте несколько движений вниз – вверх, как показано на рисунке.

⚠ ВНИМАНИЕ

Не разбирать и не нагревать амортизатор.

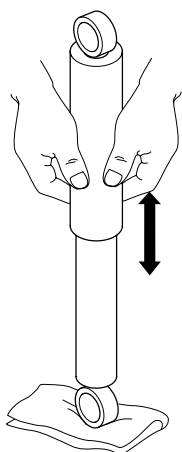

CSFSA57A

СТАБИЛИЗАТОР ПОПЕРЕЧНОЙ УСТОЙЧИВОСТИ

СХЕМА РАСПОЛОЖЕНИЯ УЗЛОВ И ДЕТАЛЕЙ

E8E1FA7B

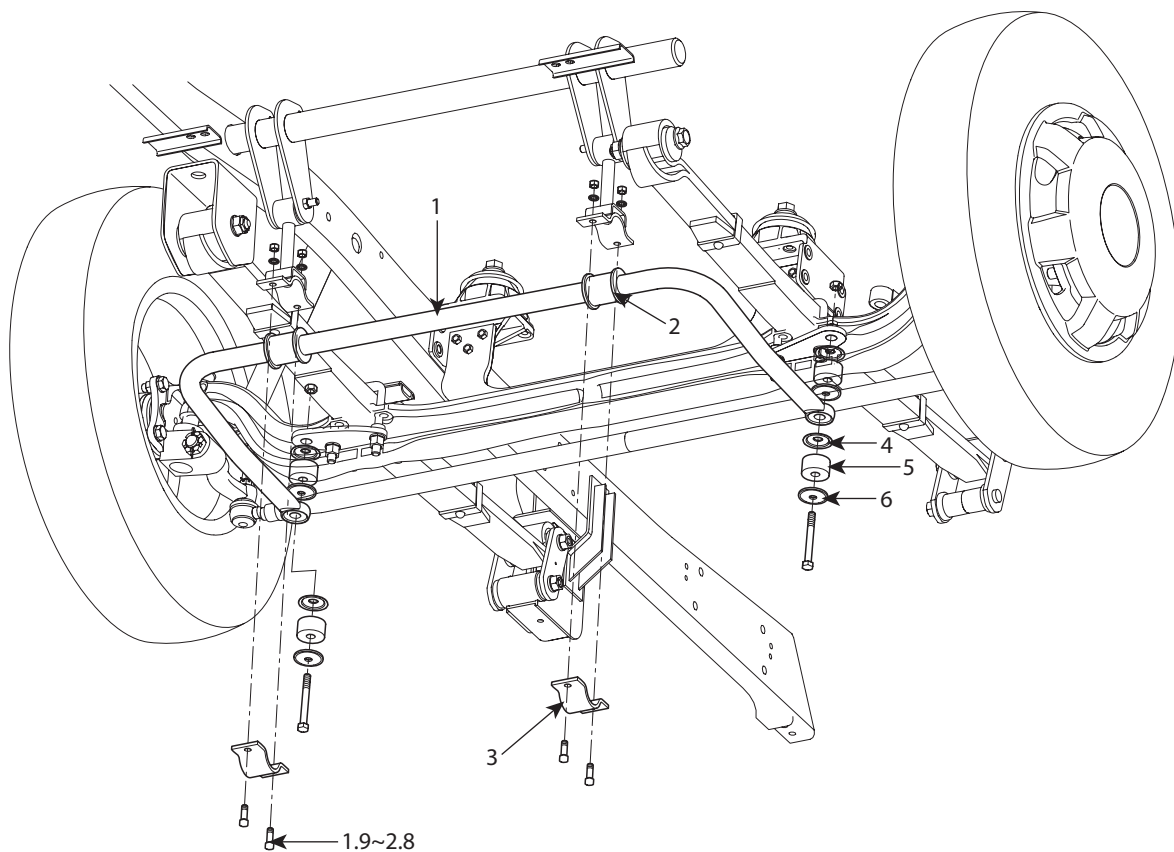

1. Серьга стабилизатора поперечной устойчивости в сборе
2. Стабилизатор поперечной устойчивости в сборе
3. Шайба шпильки.
4. Резиновая втулка.
5. Резиновая втулка.
6. Шайба шпильки.
7. Болт с буртиком стабилизатора поперечной устойчивости.

Момент затяжки: **кгсЧм**

УЗЛЫ И ДЕТАЛИ ED2B60EA

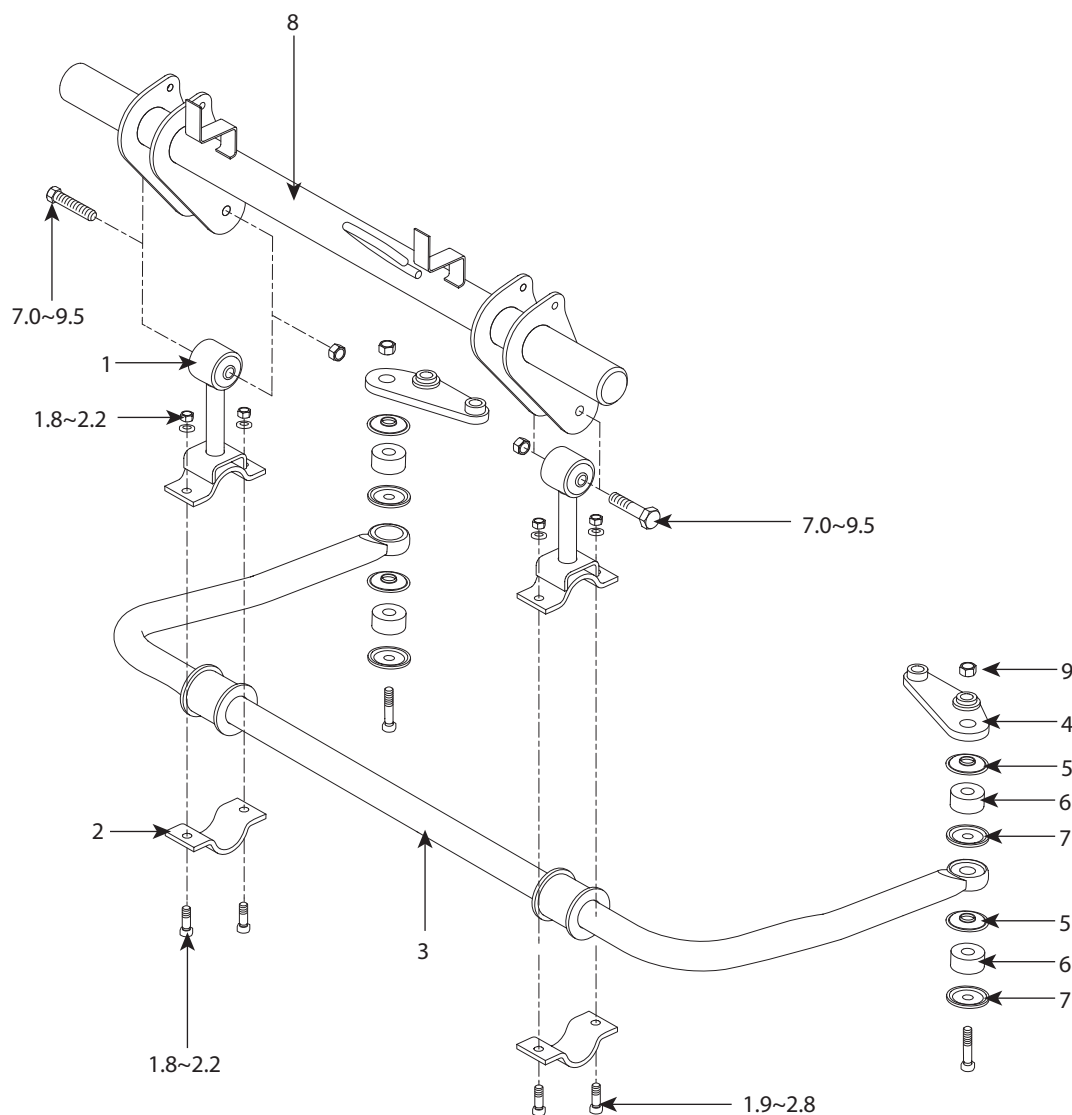

1. Стержень стабилизатора поперечной устойчивости в сборе.
2. Хомут стабилизатора поперечной устойчивости.
3. Стабилизатор поперечной устойчивости в сборе
4. Нижняя пластина стабилизатора.
5. Шайба шпильки.
6. Резиновая втулка.
7. Шайба шпильки.
8. Серьга стабилизатора поперечной устойчивости в сборе
9. Самостопорящаяся гайка.

Момент затяжки: **кгс м**

ЗАДНЯЯ ПОДВЕСКА

ЛИСТОВАЯ РЕССОРА

СХЕМА РАСПОЛОЖЕНИЯ УЗЛОВ И ДЕТАЛЕЙ

E5C601BC

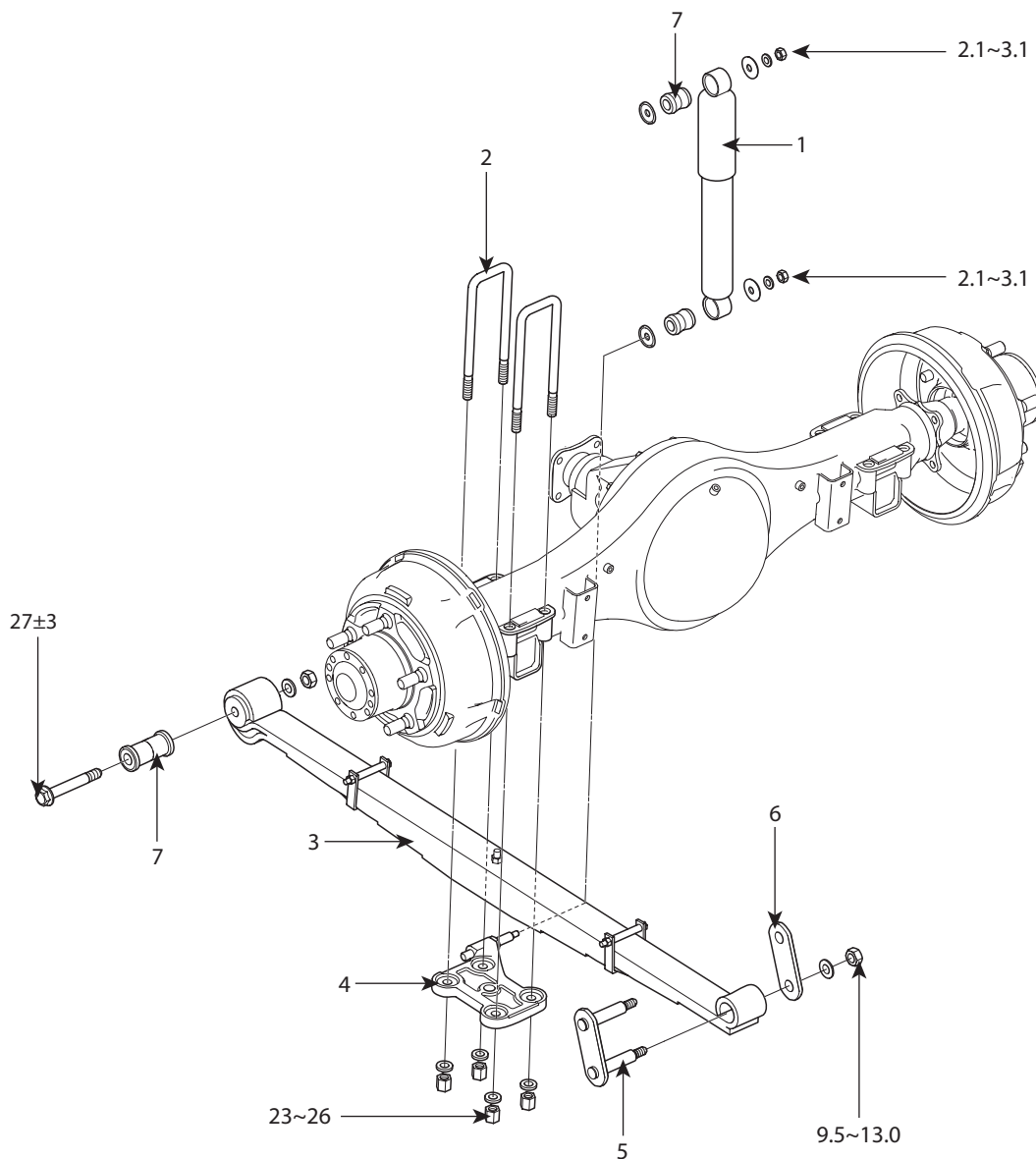

1. Задний амортизатор.
2. Стремянка рессоры.
3. Задняя листовая рессора в сборе.
4. Кронштейн стремянки задней рессоры.
5. Серьга в сборе.
6. Пластина серьги.
7. Резиновая втулка.

Момент затяжки: кгс м

УЗЛЫ И ДЕТАЛИ

E646AAEC

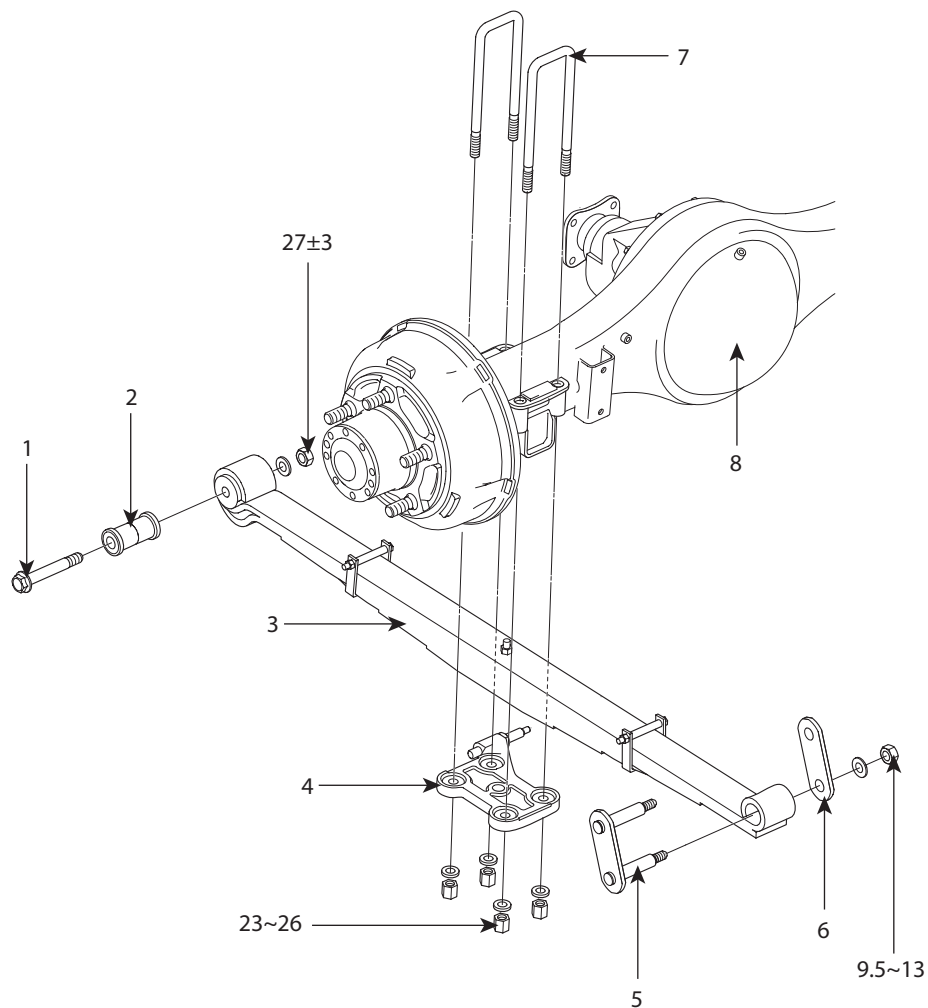

1. Болт с буртиком пальца рессоры.
2. Резиновая втулка.
3. Задняя листовая рессора в сборе.
4. Кронштейн стремянки задней рессоры.
5. Серьга в сборе.
6. Пластина серьги.
7. Стремянка рессоры.
8. Задний мост в сборе.

Момент затяжки: **Момент затяжки: Н м (кгс м, фунт -фут)**

СНЯТИЕ

EBC27C63

1. Установить деревянные бруски (А) перед передней шиной и позади нее.

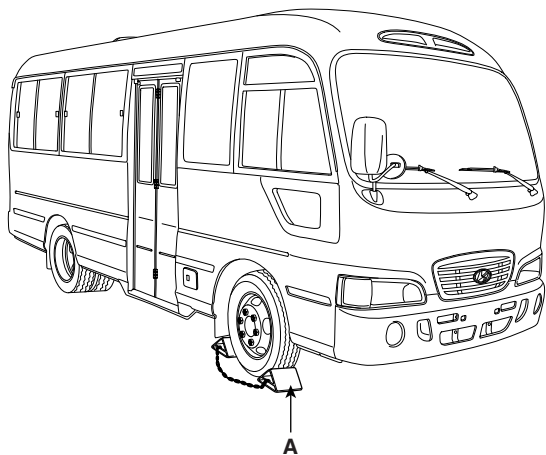

CMTPA401A

2. Отвинтить гайку колеса.
С помощью гаражного домкрата (А) поднять автомобиль и подпереть раму стойкой безопасности (В).

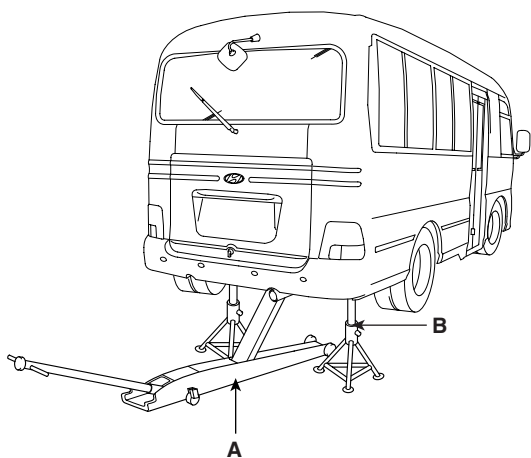

CMTPA402A

3. После снятия гайки колеса (А) снять колесо с шиной (С) со ступицы (В).

⚠ ВНИМАНИЕ

Не повредите болт ступицы при снятии колеса с шиной (С).

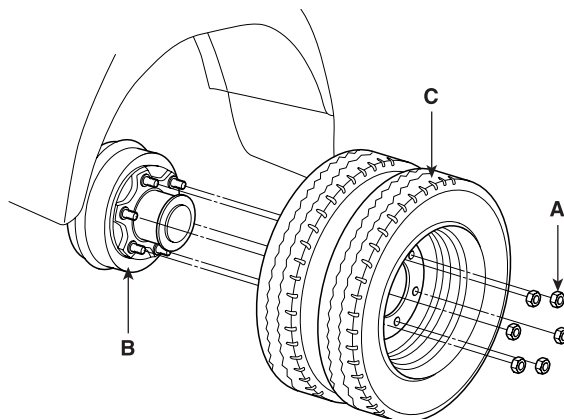

KMTPA403A

4. Тем же методом снять колесо и шину на другой стороне.
5. Подпереть обе ступицы домкратом (А).

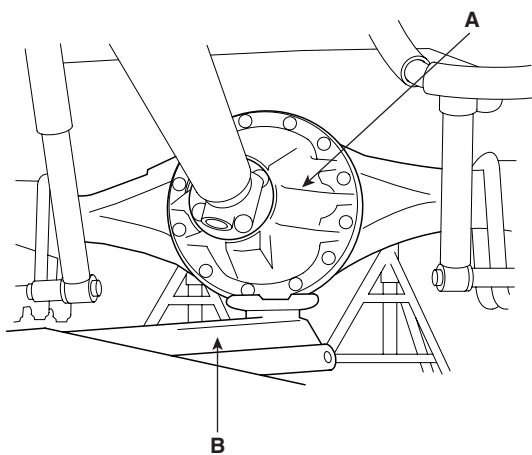

CSFSA47A

6. Снять буфер заднего моста.

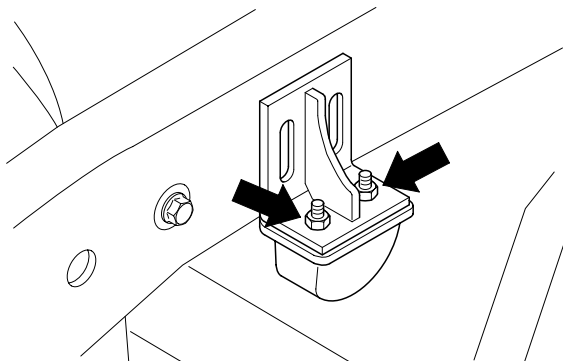

CSFSA48A

7. Снять нижнюю крепежную гайку амортизатора.

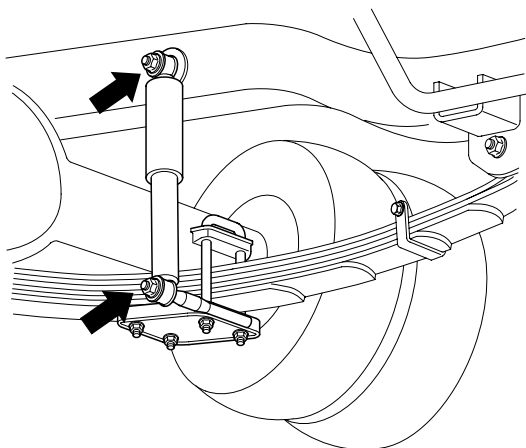

CSFSA49A

8. Снять стремянку и кронштейн стремянки.

- Используя торцевой гаечный ключ, открутить крепежные гайки стремянки (4 шт.) и снять кронштейн.

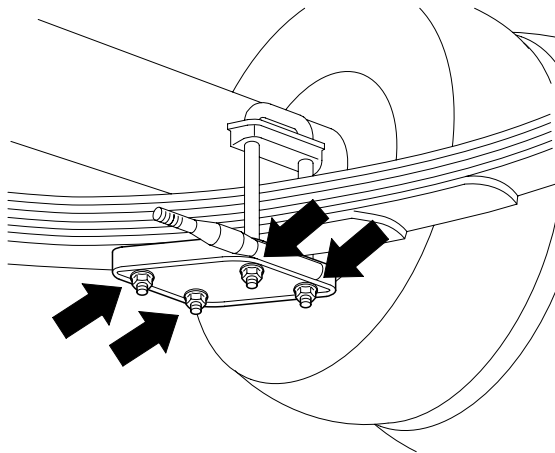

CSFSA50A

9. Снять палец рессоры и серьгу в сборе (A).

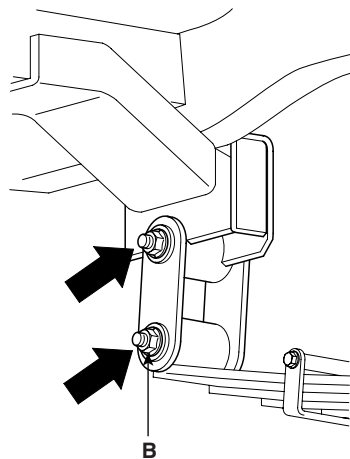

CSFSA52A

10. Снять листовую рессору.

- Открутить гайки пальцев рессоры и снять шайбу.
- Снять серьгу в сборе.

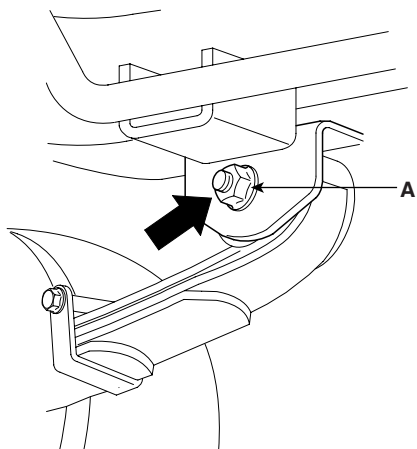

CSFSA51A

РАЗБОРКА

E7B1F130

1. Сжать рессору (A) с помощью прессы (B), снять зажимной и центральный болты.

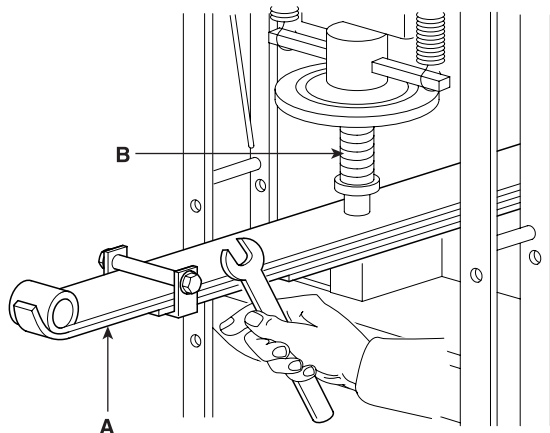

KFS1024A

2. Высверлите заклепку с помощью сверлильного станка (A). Удалите скобу (B).

⚠ ВНИМАНИЕ

Запрещается повторно использовать высверленную заклепку и скобу.

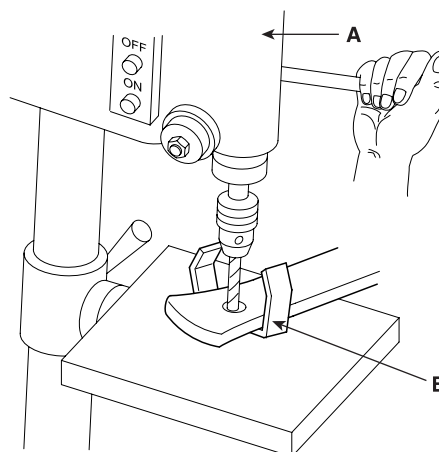

KFS1025A

3. Снять резиновую втулку.

- 1) Закрепить рессору (А) в тисках.
- 2) С помощью зубила (В) снять один конец резиновой втулки.

Толкнуть стержнем другую сторону и снять резиновую втулку.

⚠ ВНИМАНИЕ

Запрещается повторно использовать резиновую втулку.

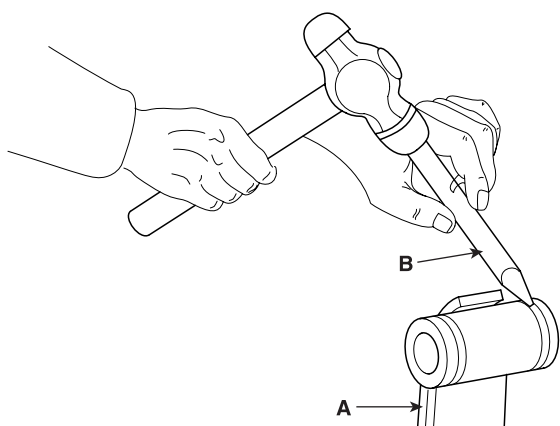

KFS1006A

4. Установить новую резиновую втулку.

📖 ПРИМЕЧАНИЕ

При установке резиновой втулки (А) расположить стержень (В) на втулке и, нажав прессом (С) на стержень, установить втулку.

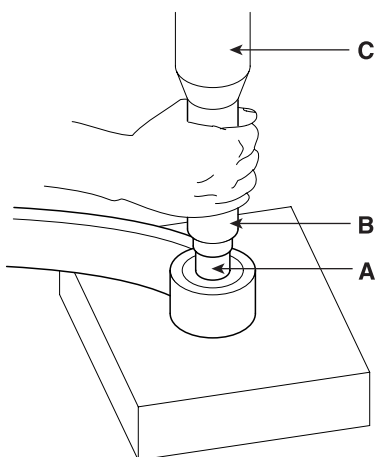

KFS1007A

ПОВТОРНАЯ СБОРКА E7C147D8

1. Установить заклепку с помощью клепальной машины (А).

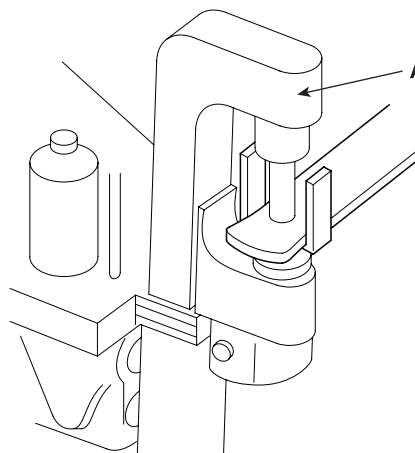

KFS1008A

2. При замене листовой рессоры в сборе установить ее после проверки высоты правой и левой стороны и маркировки прогиба.

	1	2	3	4	5
Левая сторона	+	+	○	○	-
Правая сторона	+	○	○	-	-

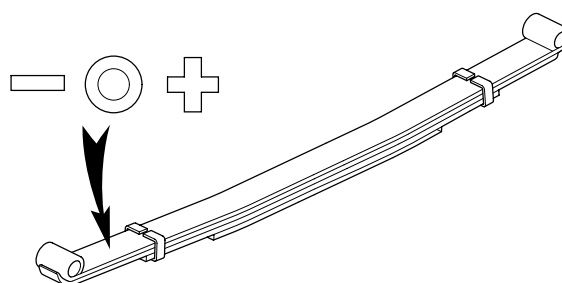

CSFSA56A

3. Нажимая на листовую рессору (А) прессом (В), установить центральный болт и болт скобы.

Момент затяжки: 29~35 Нм (3,0~3,6 кгс·м, 22~26 фунт-фут)

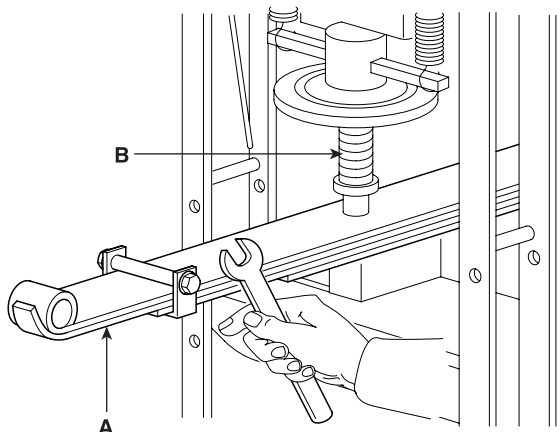

KFS1024A

УСТАНОВКА E0B6DFB6

Установка выполняется в последовательности, обратной снятию.

1. Вставив центральный болт листовой рессоры в сборе в центральное отверстие кожуха заднего моста, установить стремянку.

Момент затяжки: 226~256 Нм (23~26 кгс·м, 166~188 фунт - фут)

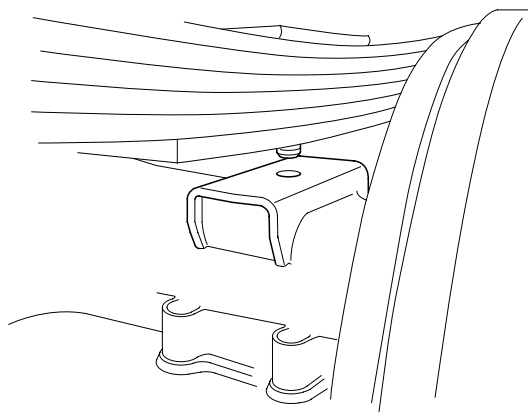

KCOSS5012A

2. Установить палец рессоры. Установить ось серьги задней рессоры.

Монтажная гайка пальца рессоры: 28~38 Нм (15,1~20,5 кгс·м, 20,9~28,2 фунт-фут)

Монтажная гайка серьги пальца задней рессоры: 148~201 Нм (15,1~20,5 кгс·м, 109~148 фунт-фут)

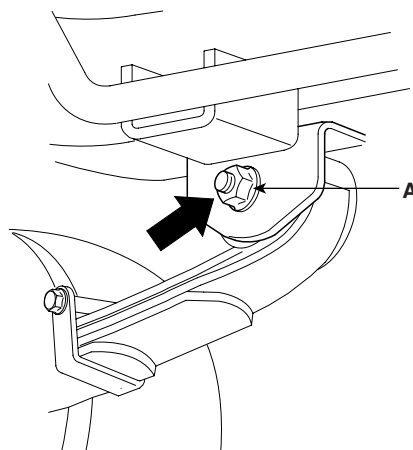

CSFSA51A

3. Установить задний амортизатор.

Фланцевая гайка амортизатора: Нм (2,1~3.1 кгс·м)

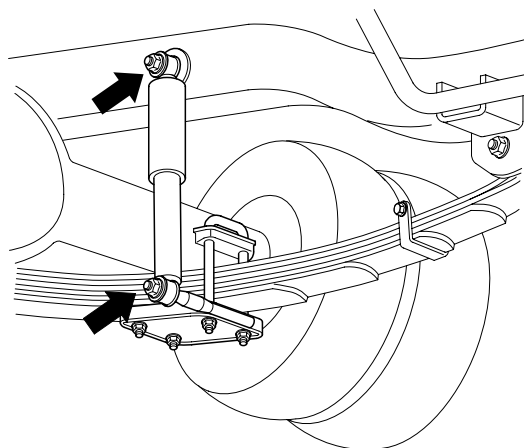

CSFSA49A

ПРИМЕЧАНИЕ

- а. При установке рессоры чехол проушины рессоры должен быть направлен вперед.
- б. На резьбовую часть стремянки нанести консистентную смазку для шасси (NLGI №.2). Затянуть стремянку заданным моментом.

4. Установить колесо с шиной.

Момент затяжки: 539~588 Нм (55~60 кгс·м, 398~434 фунт-фут)

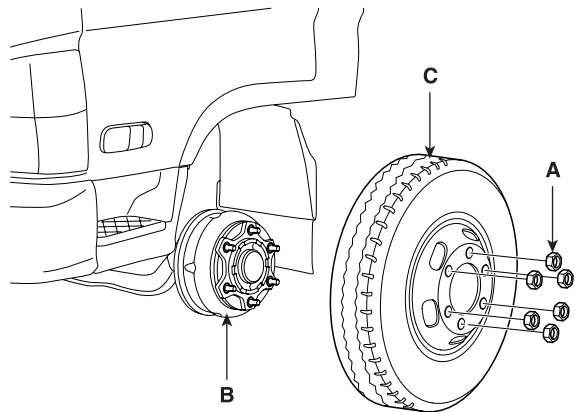

КМТРА203А

АМОРТИЗАТОР

УЗЛЫ И ДЕТАЛИ

E11954F4

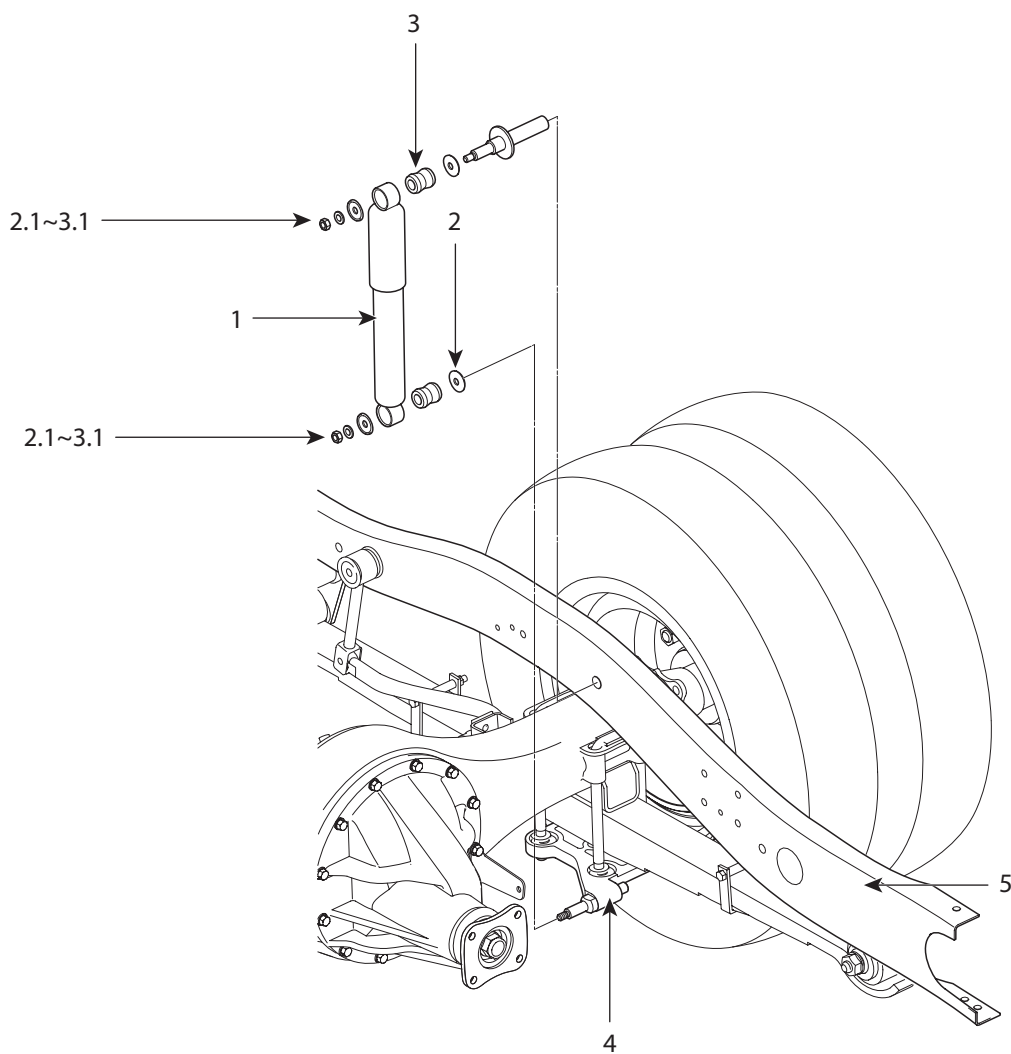

1. Задний амортизатор.
2. Шайба шпильки.
3. Резиновая втулка.
4. Кронштейн стремянки задней рессоры.
5. Рама

Момент затяжки: кгс м

СНЯТИЕ

E7900342

1. Подпереть кожух заднего моста домкратом.

Проверка

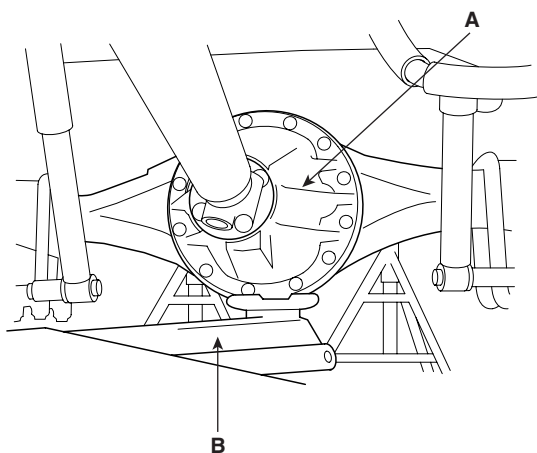

CSFSA47A

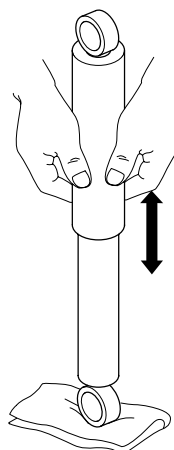

CSFSA57A

УСТАНОВКА

EEC0FC9B

Установка производится в порядке, обратном снятию.

Момент затяжки: 2,1~3.1 кгс-м

2. Открутить гайки (2 шт.) и снять втулки (2 шт.).

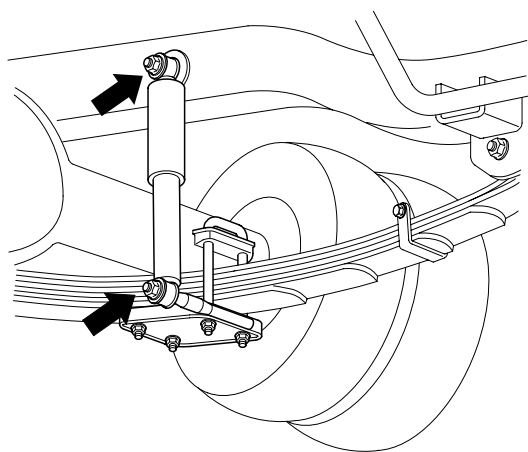

CSFSA49A

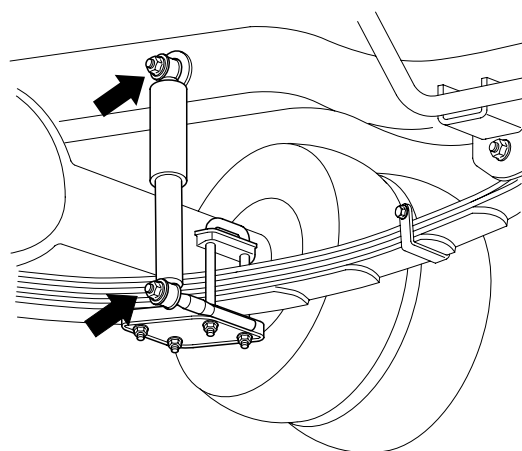

CSFSA49A

Проверка

- 1) Проверить резиновые детали на отсутствие трещин и износа.
- 2) Проверить работу амортизаторов. Растянуть и сжать амортизаторы, чтобы убедиться, что они работают плавно и с одинаковым сопротивлением. Также осуществить проверку на отсутствие повышенного шума и утечек масла.

СТАБИЛИЗАТОР ПОПЕРЕЧНОЙ УСТОЙЧИВОСТИ

УЗЛЫ И ДЕТАЛИ E1DAF7E0

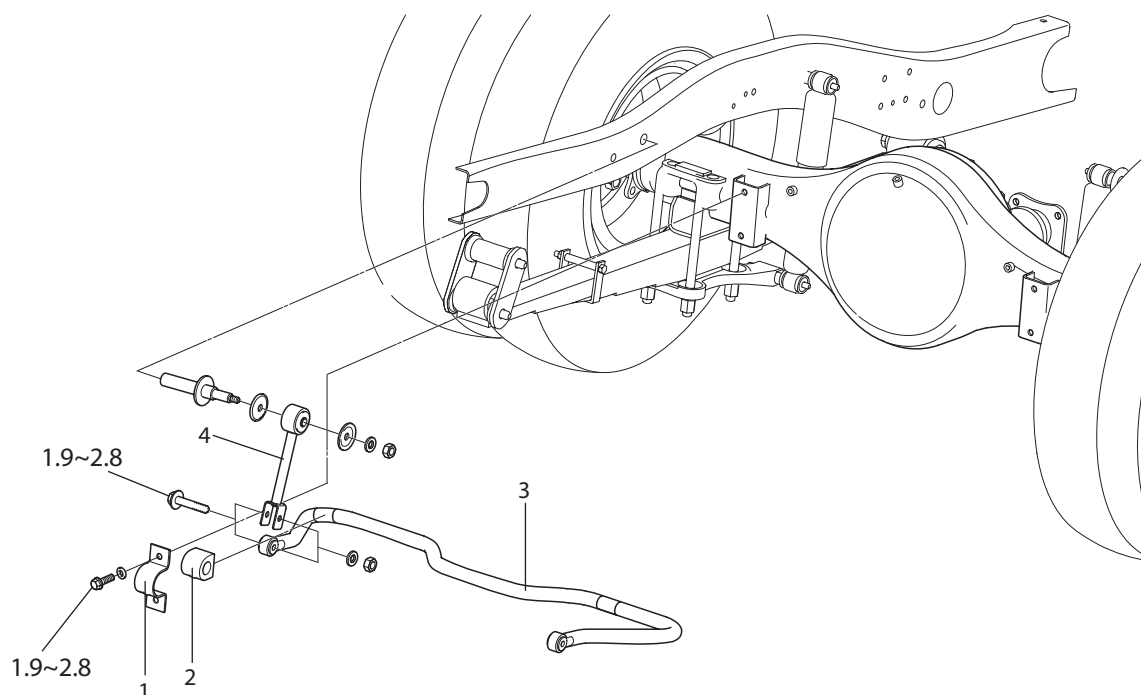

1. Хомут заднего стабилизатора поперечной устойчивости.
2. Резиновая втулка заднего стабилизатора поперечной устойчивости.
3. Задний стабилизатор поперечной устойчивости.
4. Стержень заднего стабилизатора поперечной устойчивости в сборе.
5. Шайба шпильки.

Момент затяжки: кгс м

СНЯТИЕ

E57A2A9A

1. Снять задний стабилизатор поперечной устойчивости (A) и крепежный болт (C) узла стержня (B).

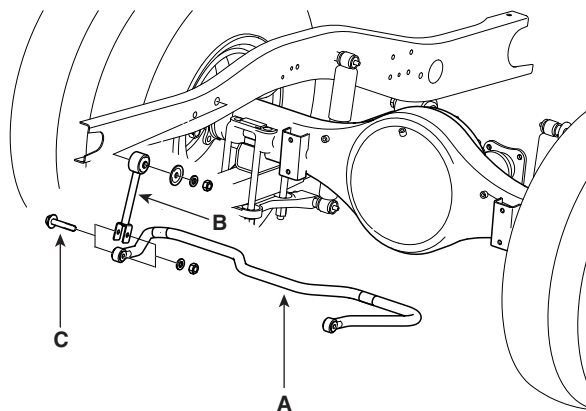

KCOSS5010A

2. Снять хомут стабилизатора поперечной устойчивости (A) и резиновую втулку (B).

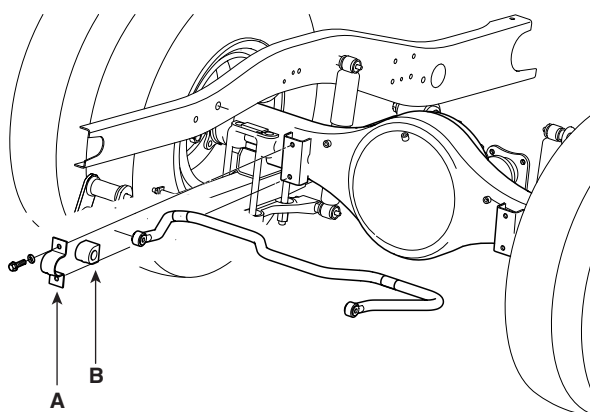

KCOSS5011A

3. Установка производится в порядке, обратном снятию.

ПРОВЕРКА

E4CA760F

1. Проверить детали стабилизатора поперечной устойчивости на отсутствие деформаций.
2. Проверить резиновые детали стабилизатора на отсутствие трещин и износа.