

ТЕХНИЧЕСКОЕ РУКОВОДСТВО ПО ТРАНСМИССИИ (МО35S5)

ОБЩИЕ СВЕДЕНИЯ

ТЕХНИЧЕСКИЕ УСЛОВИЯ	МТА - 2
НОРМАТИВЫ ДЛЯ ТЕХНИЧЕСКОГО ОБСЛУЖИВАНИЯ	МТА - 2
МОМЕНТ ЗАТЯЖКИ	МТА - 3
СПЕЦИАЛЬНЫЙ ИНСТРУМЕНТ	МТА - 4

МЕХАНИЧЕСКАЯ ТРАНСМИССИЯ

ОПИСАНИЕ	МТА - 7
СНЯТИЕ	МТА - 9
УСТАНОВКА	МТА - 10
КОРОБКА ПЕРЕДАЧ	
РАЗБОРКА И ПОВТОРНАЯ СБОРКА	МТА - 11
ГЛАВНЫЕ ЭТАПЫ УСТАНОВКИ	МТА - 12
ШТОК ПЕРЕКЛЮЧЕНИЯ И ВИЛКА ПЕРЕКЛЮЧЕНИЯ	
СНЯТИЕ	МТА - 13
УСТАНОВКА	МТА - 13
РАЗБОРКА	МТА - 14

ВТОРИЧНЫЙ ВАЛ	
УЗЕЛ ВТОРИЧНОГО ВАЛА	МТА - 17
ПРОМЕЖУТОЧНЫЙ ВАЛ	
РАЗБОРКА И ПОВТОРНАЯ СБОРКА	МТА - 20
ВЕРХНИЙ КАРТЕР МЕХАНИЗМА ПЕРЕКЛЮЧЕНИЯ ПЕРЕДАЧ	
СНЯТИЕ И УСТАНОВКА	МТА - 22
РАЗБОРКА И ПОВТОРНАЯ СБОРКА	МТА - 24
ЗАДНЯЯ КРЫШКА И КАРТЕР СЦЕПЛЕНИЯ ЗАДНЯЯ КРЫШКА И ПРОМЕЖУТОЧНАЯ ШЕСТЕРНЯ ЗАДНЕГО ХОДА	МТА - 27

ОБЩИЕ СВЕДЕНИЯ

ТЕХНИЧЕСКИЕ УСЛОВИЯ

E553DAAF

Параметр		M035S5
Передаточное число	Первая	5,380
	Вторая	3,028
	Третья	1,700
	Четвертая	1,000
	Пятая	0,722
	Задний ход	5,380
Трансмиссионное масло		API GL – 3 SAE 80 или API GL – 4 80W90 API GL – 4 SAE 90 (для тропического климата)
Количество масла, л		3,4 (без отбора мощности) 3,9 (с отбором мощности)

НОРМАТИВЫ ДЛЯ ТЕХНИЧЕСКОГО ОБСЛУЖИВАНИЯ

Позиция	Номин. значение (базовый диаметр в []), в мм)	Предельное значение мм	Замечания
Свободная длина пружины тарельчатого клапана	22,85	22	Заменить
Свободная длина возвратной пружины 4-й и 5-й передачи	39,25	37,25	Заменить
Свободная длина возвратной пружины 1-й передачи и заднего хода	44	42	Заменить
Зазор между шестерней спидометра и втулкой шестерни спидометра	[12] 0,04 – 0,08	0,15	Заменить
Зазор между осью промежуточной шестерни заднего хода и промежуточной шестерней заднего хода	[24] 0,05 – 0,08	0,2	–
Смещение стержня относительно отверстия вилки переключения	0,1 или менее	0,2	Заменить
Зазор между вилкой переключения и обоймой синхронизатора	0,3 – 0,6	1	Заменить
Смещение штока переключения	0,04 или менее	0,05	Заменить
Зазор между шпоночным отверстием синхронизатора и шпонкой переключения	4,7 – 5,0	5,7	Заменить
Зазор между кольцом синхронизатора и ведущей шестерней	1,13 – 1,37	0,20	Заменить
Зазор между шпонкой переключения и шпоночным отверстием ступицы синхронизатора	0,05 – 0,20	0,50	Заменить
Зазор между шестерней 2-й передачи и наружным кольцом синхронизатора	1,23 – 1,47	0,95	Заменить
Зазор между шпоночным отверстием наружного кольца синхронизатора и шпонкой переключения	4,7 – 5,0	5,70	Заменить
Зазор между наружным кольцом синхронизатора и шестерней 3-й передачи	1,23 – 1,47	0,95	Заменить
Зазор между шпонкой переключения и шпоночным отверстием ступицы синхронизатора	0,05 – 0,20	0,50	Заменить
Осевой люфт шестерни 1-й передачи	0,15 – 0,460	0,70	Заменить
Осевой люфт шестерни 2-й передачи	0,150 – 0,61	0,80	Заменить

Позиция	Номин. значение (базовый диаметр в мм)	Предельное значение	Замечания
Осевой люфт шестерни 3-й передачи	0,15 – 0,46	0,70	Заменить
Осевой люфт шестерни 5-й передачи	0,20 – 0,56	0,80	Заменить
Осевой люфт шестерни передачи заднего хода	0,26 – 0,64	0,90	Заменить боковую шайбу
Осевой люфт шестерни передачи заднего хода	0,15 – 0,46	0,70	Заменить

МОМЕНТ ЗАТЯЖКИ

Позиция	Момент затяжки		
	Нм	Кгс.м	Фунт - фут
Пробка сливного отверстия и пробка смотрового отверстия	54 – 83	5,5 – 8,5	39,8 – 61,2
Крепежный болт трансмиссии и двигателя	48	4,8	35,4
	84	8,4	62
Крепежный болт верхнего картера механизма переключения передач	24	2,4	17,7
Включатель фонаря заднего хода	30 – 40	3 – 4	22,1 – 29,5
Резьбовая пробка тарельчатого клапана	40	4	29,5
Пластина для пружины тарельчатого клапана	24	2,4	17,7
Включатель блокировки	46 – 52	4,7 – 5,3	33,9 – 38,4
Гайка стопорного штифта	7	0,7	5,2
Втулка шестерни спидометра	24	2,4	21,7 – 28,8
Задняя крышка	45	4,5	33,2
Крышка промежуточной шестерни заднего хода	19	1,9	14
Фиксатор переднего подшипника	41	4,1	32,5
Картер трансмиссии	45	4,5	39,8
Фиксатор подшипника	41	4,1	36

СПЕЦИАЛЬНЫЙ ИНСТРУМЕНТ

EF758CFC

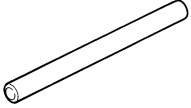
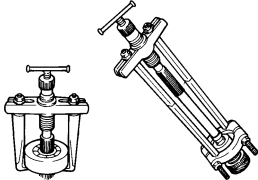
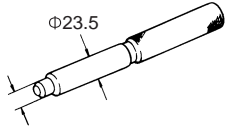
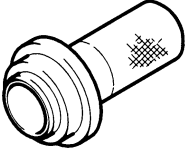
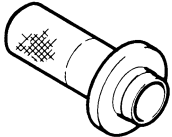
Инструмент (наименование и номер)	Иллюстрация	Применение
09517-83300 Шомпол	 <p style="text-align: right;">ECOMT5201A</p>	Снятие сальника и подшипника
09431-83100 Комплект съемников	 <p style="text-align: right;">ECOMT5202A</p>	Снятие шестерни и подшипника
09411-45100 Оправка для выравнивания сцепления	 <p style="text-align: right;">ECOMT5203A</p>	Центровка диска муфты сцепления при установке
09430-5H000 Оправка для установки сальников задней крышки	 <p style="text-align: right;">ECOMT5204A</p>	Установка сальника задней крышки
09431-5H000 Оправка для установки сальников	 <p style="text-align: right;">ECOMT5205A</p>	Установка сальника держателя переднего подшипника

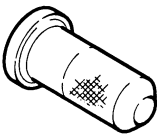
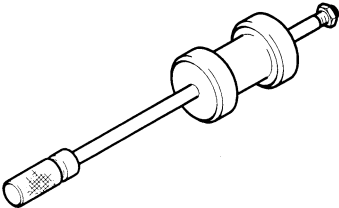
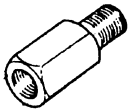
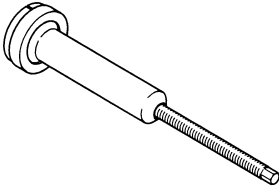
Инструмент (наименование и номер)	Иллюстрация	Применение
09434-5Н100 Оправка для установки подшипника промежуточного вала	 <p style="text-align: right;">ECOMT5206A</p>	Установка подшипника промежуточного вала
09450-75100 Ударный съемник	 <p style="text-align: right;">ECOMT5207A</p>	Снятие оси шестерни передачи заднего хода
09450-75500 Переходник для скользящего молотка	 <p style="text-align: right;">ECOMT5208A</p>	Снятие оси шестерни передачи заднего хода (используется вместе с 09450-75100)
09432-5Н000 Оправка для снятия подшипника вторичного вала	 <p style="text-align: right;">ECOMT5209A</p>	Снятие подшипника вторичного вала

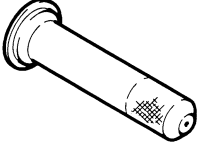
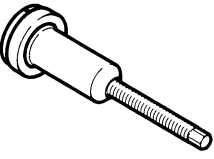
Инструмент (наименование и номер)	Иллюстрация	Применение
09432-5Н100 Оправка для установки подшипника вторичного вала	 ECOMT5210A	Установка подшипника вторичного вала
09434-5Н000 Оправка для снятия подшипника промежуточного вала	 ECOMT5211A	Снятие подшипника промежуточного вала

МЕХАНИЧЕСКАЯ ТРАНСМИССИЯ

ОПИСАНИЕ E248BAEA

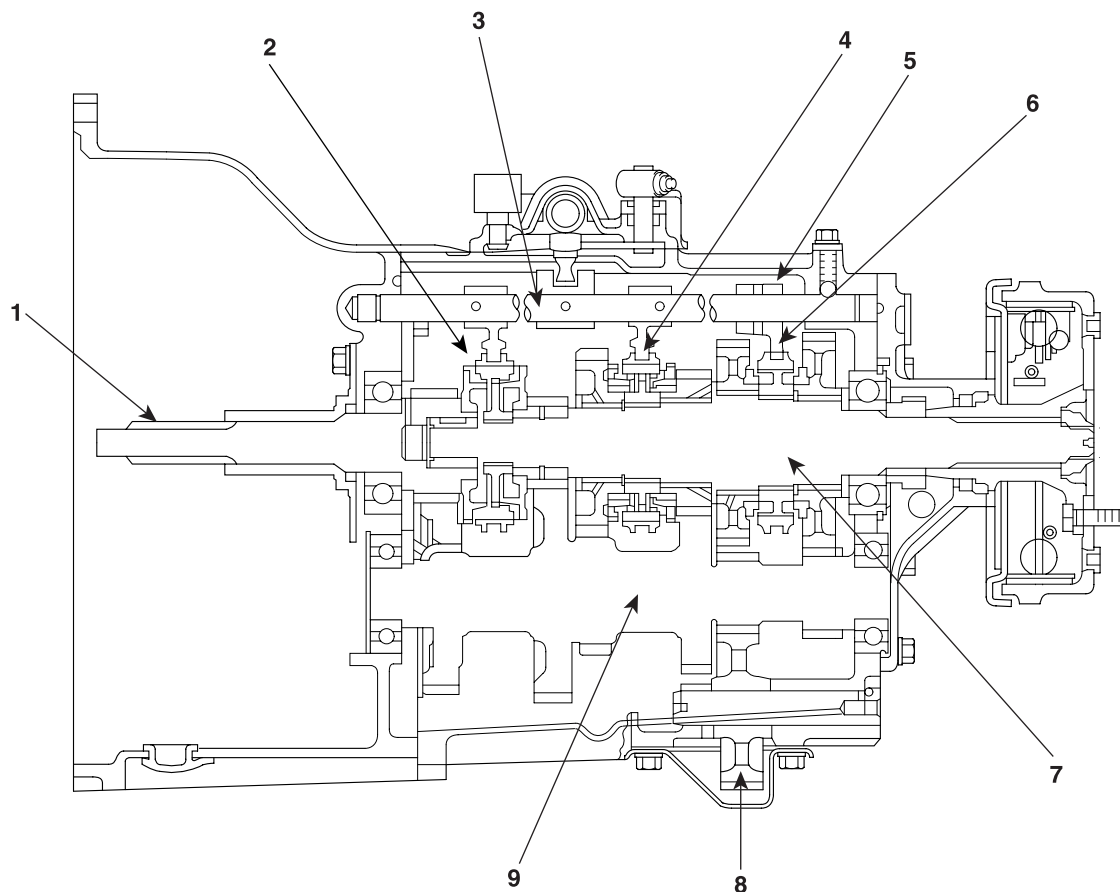

1. Ведущая шестерня
2. Узел синхронизатора 4-й и 5-й передачи
3. Шток переключения
4. Узел синхронизатора 2-й и 3-й передачи (плунжерного типа)
5. Вилка переключения
6. Узел синхронизатора 1-й передачи и заднего хода
7. Вторичный вал
8. Промежуточная шестерня
9. Промежуточный вал

EMTTM5201A

Трансмиссия преобразует мощность вращения, выработанную двигателем, в движущую силу автомобиля. Переключая один из рядов шестерен, находящихся в зацеплении, она изменяет мощность вращения. Трансмиссия оснащена механизмом блокировки, который не допускает двойного включения передач, и механизмом компенсации люфта, снижающим шум двигателя при работе на холостом ходу.

УСТРОЙСТВО СИНХРОНИЗАЦИИ КОРОБКИ ПЕРЕДАЧ

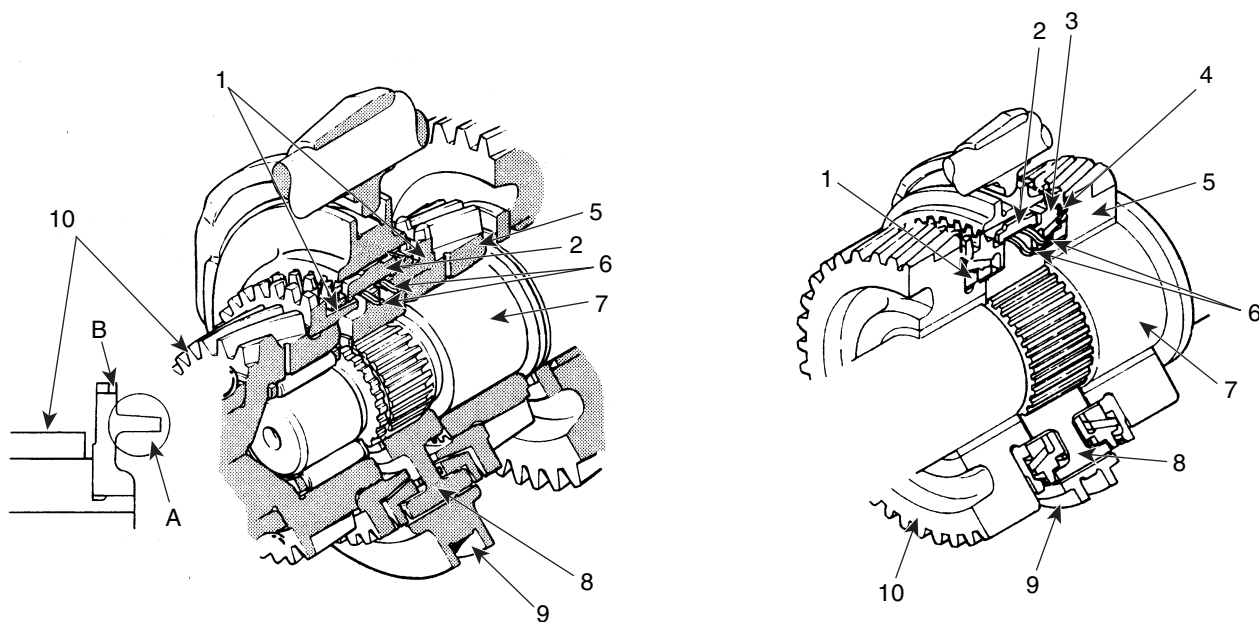

1. Кольцо синхронизатора (Одноконусного типа)
Внутреннее кольцо синхронизатора (Двухконусного типа)
2. Шпонка переключения
3. Внешнее кольцо синхронизатора (Двухконусного типа)
4. Центральный конус (Двухконусного типа)
5. Шестерня повышающей передачи (Одноконусного типа)
Шестерня 3-й передачи (Двухконусного типа)

6. Пружина шпонки переключения
7. Вторичный вал
8. Ступица синхронизатора
9. Обойма синхронизатора
10. Ведущая шестерня (Одноконусного типа)
Шестерня 2-й передачи (Двухконусного типа)

A : Сужающийся конус

B : Кулачковая муфта

ECOMT5212A

Устройство синхронизации коробки передач синхронизирует частоту вращения вторичного вала 7 и соединенной с ним ступицы синхронизатора 8 с частотой вращения шестерен, которые должны выбираться при переключении передачи.

Одноконусный тип

Для этого типа сужающийся конус шестерни А действует в качестве конической муфты для синхронизации с кольцом синхронизатора 1. Таким образом, частота вращения шестерни, которая должна синхронизироваться со ступицей синхронизатора 8, постепенно изменяется до достижения необходимого значения. После того, как обойма синхронизатора 9 в результате

этого процесса переместится в соответствующее положение и войдет в зацепление со ступицей синхронизатора и кулачковой муфтой В выбираемой шестерни, переключение передачи будет завершено.

Трехконусный тип <Только для шестерни 2-й и 3-й передачи

Для этого типа, в отличие от одноконусного, внутреннее кольцо синхронизатора 1, центральный конус 4 и внешнее кольцо синхронизатора 3 используются как раз вместо кольца синхронизатора. Центральный конус находится между внутренним и внешним кольцами синхронизатора и уменьшает время синхронизации за счет более эффективной работы конической муфты.

ОПИСАНИЕ E4E70000

1. Установить деревянную колодку (А) спереди и сзади задних колес по обеим сторонам.

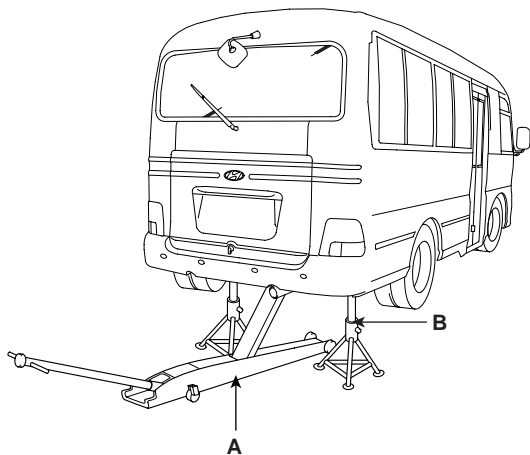

KCOWT5012A

2. Отсоединить от аккумуляторной батареи кабель (А), идущий от отрицательного полюса.

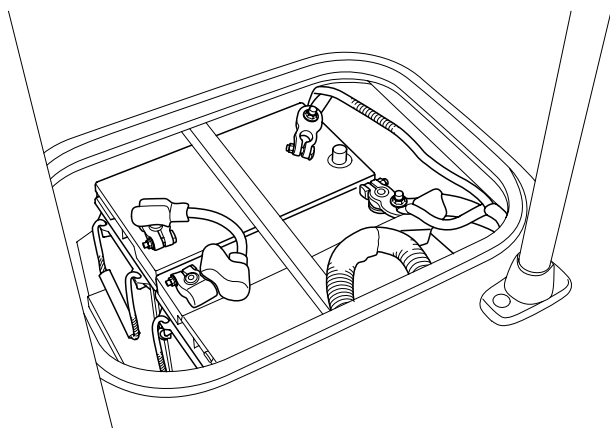

KCOBE5507A

3. Слить трансмиссионное масло.

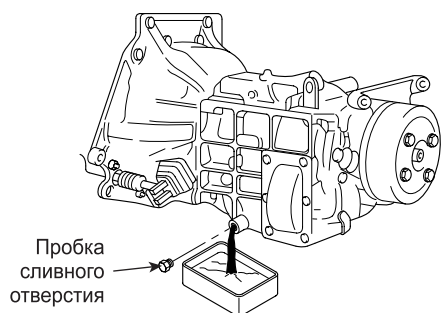

EMTTM5042A

4. Отсоединить от трансмиссии разъем кабеля спидометра, кабель отрицательного полюса аккумуляторной батареи и разъем включателя фонаря заднего хода.

5. Снять трос переключения и селекторную тягу (А) с трансмиссии.

 **К СВЕДЕНИЮ:**

Установить трансмиссию в нейтральное положение до снятия троса переключения и селекторной тяги с трансмиссии.

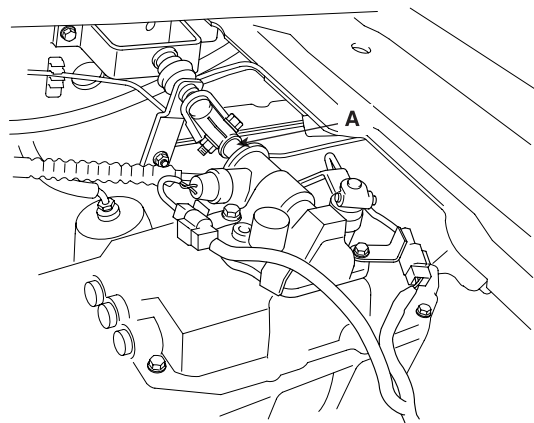

EMTTM5064A

6. Снять отжимной цилиндр (В) с трансмиссии (А).

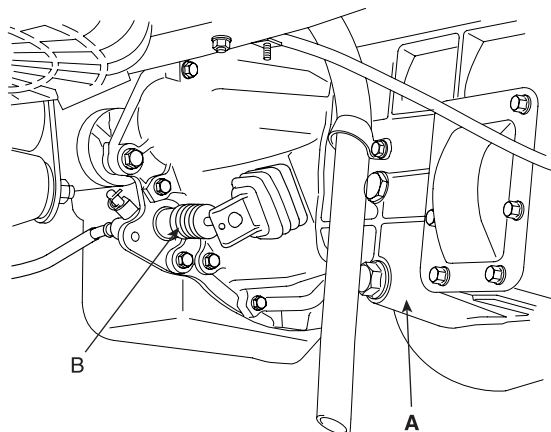

KMTTM5517A

7. Снять гибкий вал привода спидометра (А) с трансмиссии.
8. Снять карданный вал (В) с трансмиссии.

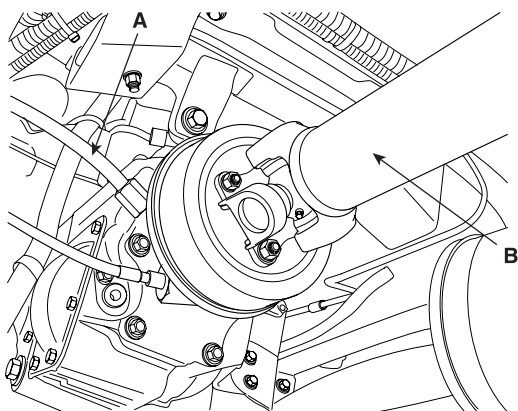

КМТТМ5518А

9. Отсоединить трос стояночного тормоза от его барабана.
10. Закрепить трансмиссию (А) на домкрате (В) и снять крепежные болты корпуса и крепежные болты двигателя. Затем снять трансмиссию с двигателя.

⚠ ВНИМАНИЕ:

Не допускать падения трансмиссии.

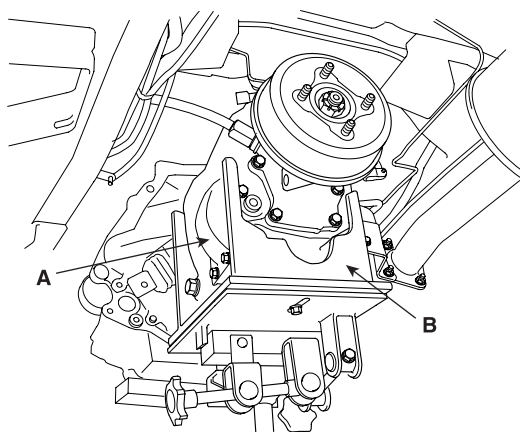

КМТТМ5519А

📖 ПРИМЕЧАНИЕ:

Если трансмиссия не отделяется от двигателя, отстыковать трансмиссию, вставив плоскую выколотку (А) в пазы (три места) на картере сцепления.

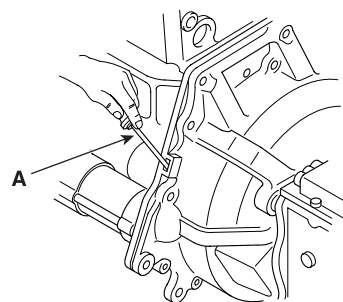

ЕМТТМ5004А

УСТАНОВКА Е34D6C97

⚠ ВНИМАНИЕ:

Установка выполняется в последовательности, обратной снятию.

Не допускать падения трансмиссии.

1. Проверить шлицы ведущей шестерни на отсутствие ржавчины. При наличии ржавчины удалить ее проволоочной щеткой.

Затем нанести рукой консистентную смазку на поверхность скольжения диска сцепления на ведущей шестерне. Переместить отжимной подшипник два - три раза для удаления избыточной смазки снаружи. (Не удалять смазку с цилиндрической части, по которой скользит отжимной подшипник).

📖 ПРИМЕЧАНИЕ:

Если избыточную смазку не удалить, ее остатки могут стечь и вызвать пробуксовку сцепления.

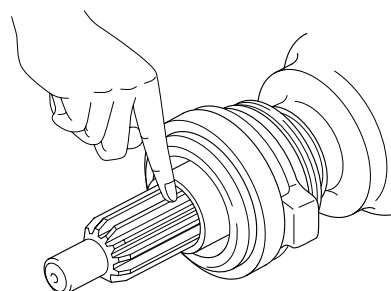

ЕМТТМ5043А

2. Затяните в соответствии с техническими условиями.

КОРОБКА ПЕРЕДАЧ

РАЗБОРКА И ПОВТОРНАЯ СБОРКА E1ECD5F

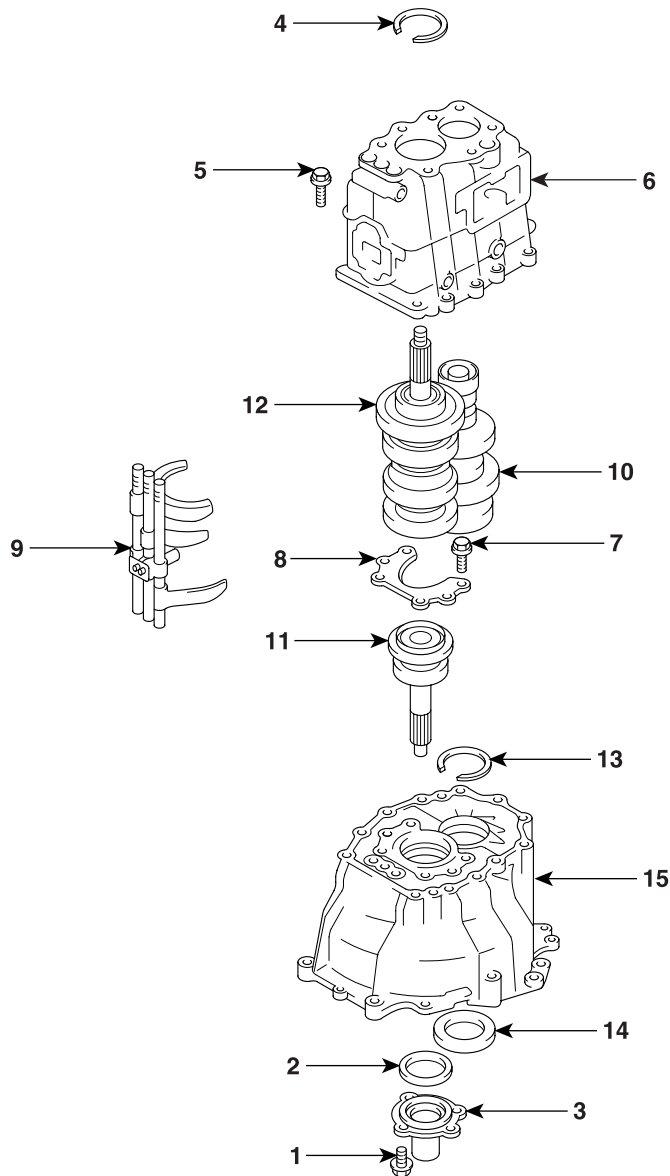

- | | | |
|----------------------------------|---|--------------------------------|
| 1. Болт | 6. Картер трансмиссии | 10. Промежуточный вал |
| 2. Сальник | 7. Болт | 11. Ведущий вал |
| 3. Фиксатор переднего подшипника | 8. Фиксатор подшипника | 12. Вторичный вал |
| 4. Пружинное стопорное кольцо | 9. Шток переключения и вилка переключения | 13. Пружинное стопорное кольцо |
| 5. Болт | | 14. Уплотнитель |
| | | 15. Картер сцепления |

Последовательность повторной сборки
 15→14→13→12→11→10→4→9→8→7→6→5
 3→2 →1

ГЛАВНЫЕ ЭТАПЫ УСТАНОВКИ

E9A1AF39

1. Установка сальника.

После нанесения на сальник консистентной смазки установить сальник в фиксатор подшипника с помощью специального инструмента (09431-5H000).

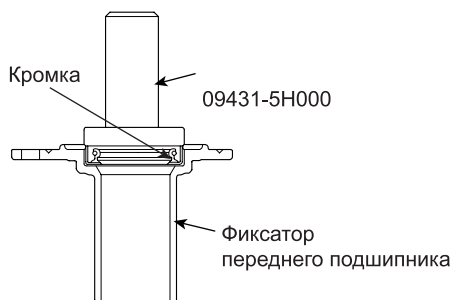

EMTTM5203A

2. Установка фиксатора переднего подшипника.

Продвинуть направляющую сальника на ведущей шестерне и установить фиксатор переднего подшипника.



EMTTM5204A

3. Снятие картера коробки передач.

- 1) После снятия болтов снять картер сцепления, узел вторичного вала, узел промежуточного вала и картер коробки передач с помощью подъемного приспособления.

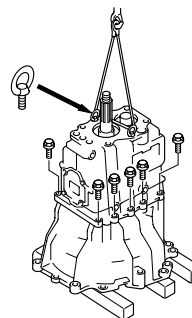

EMTTM5205A

- 2) После снятия картера коробки передач зафиксировать металлической подъемной лентой блок шестерни 2-й передачи.

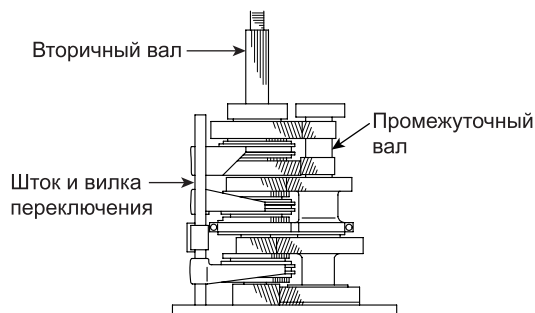

EMTTM5206A

ШТОК ПЕРЕКЛЮЧЕНИЯ И ВИЛКА ПЕРЕКЛЮЧЕНИЯ

СНЯТИЕ^{E09E1BA0}

1. Снять и установить шток переключения, вилку переключения, промежуточный вал, ведущую шестерню, вторичный вал в сборе.
2. Вставить установочный штифт в отверстие регулировки шестерни постоянного зацепления промежуточного вала и зафиксировать шестерню.
3. После снятия картера зафиксировать стальной подъемной лентой.
4. Зафиксировать шток переключения и вилку переключения на вторичном валу с помощью резиновой ленты.
5. Приподнять и снять картер сцепления с узлом ведущей шестерни.

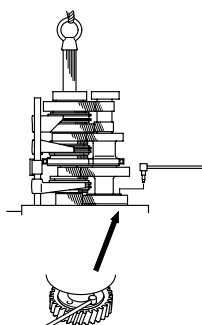

EMTTM5207A

2. При установке ведущей шестерни (А), вторичного вала в сборе (В) и промежуточного вала в сборе (С), установить защиту синхронизатора.

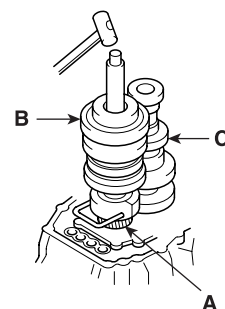

EMTTM5209A

3. После нанесения консистентной смазки на уплотнение установить его с помощью специального инструмента (09431-45100).

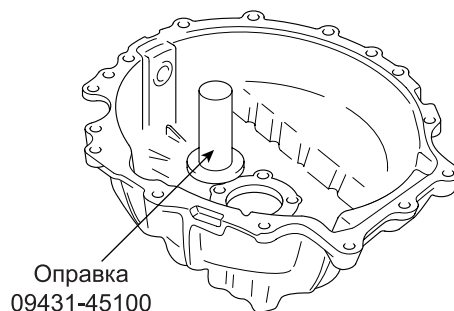

EMTTM5210A

УСТАНОВКА^{E773E6EB}

1. Во избежание повреждения сальника держателя переднего подшипника, закрыть направляющую сальника на ведущей шестерне и затем установить каждую деталь.

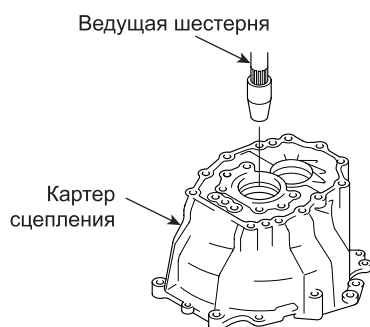

EMTTM5208A

РАЗБОРКА E9C62ECB

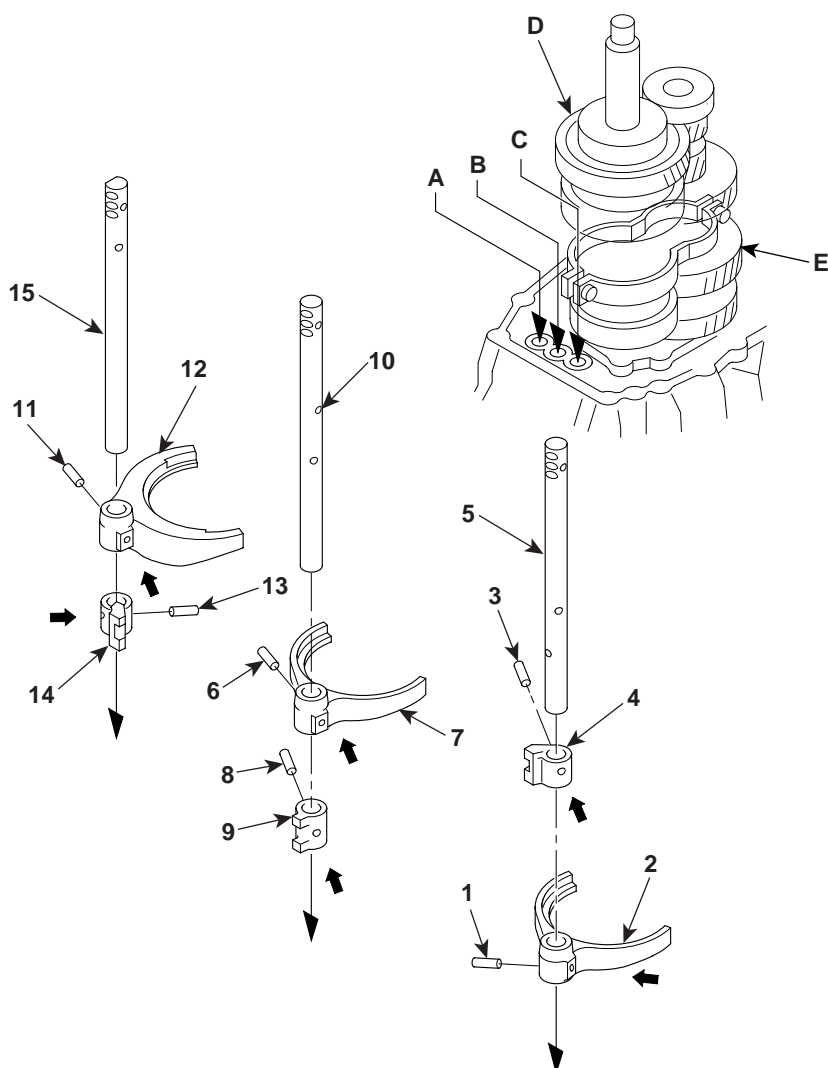

Последовательность разборки

- ① Пружинный штифт
2. Вилка переключения 4-й и 5-й передачи
- ③ Пружинный штифт
4. Кулачок штока переключения 4-й и 5-й передачи
5. Шток переключения 4-й и 5-й передачи
- ⑥ Пружинный штифт
7. Вилка переключения 2-й и 3-й передачи
- ⑧ Пружинный штифт
9. Кулачок штока переключения 2-й и 3-й передачи

10. Шток переключения 2-й и 3-й передачи

- ⑪ Пружинный штифт
12. Вилка переключения 1-й передачи и заднего хода
- ⑬ Пружинный штифт
14. Кулачок штока переключения 1-й передачи и заднего хода
15. Шток переключения 1-й передачи и заднего хода

D : Узел вторичного вала

E : Узел промежуточного вала

* Для повторной сборки деталей с номерами, обведенными в кружок, эти детали после разборки заменить на новые.

ПОРЯДОК ОБСЛУЖИВАНИЯ

УСТАНОВКА ПРУЖИННОГО ШТИФТА

Для установки пружинных штифтов 1,3,6,8,11,13 расположите отверстия в направлении осей штока переключения.

⚠ ВНИМАНИЕ:

- Будьте осторожны при установке пружинных штифтов 1,3,6,8,11,13, не подвергайте штоки переключения 5,10,15 излишней деформации, так как это может привести к таким повреждениям, как изгиб штоков переключения.
- Убедитесь в том, что Вы не вбиваете пружинные штифты 1,3,6,8,11,13 полностью, оставьте снаружи от 0 до 0.5 мм (от 0 до 0.020 дюймов) для предотвращения их выскальзывания.

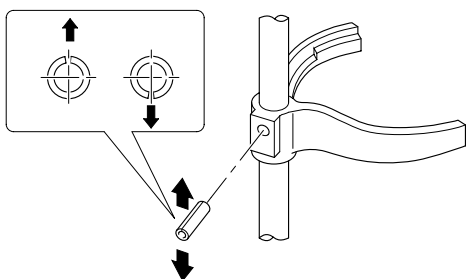

EMTTM5212A

НАКЛОН ЗУБА ВИЛКИ ПЕРЕКЛЮЧЕНИЯ

- Измерьте наклон (разницу между В и В' зуба В-В') напротив отверстия А штоков переключения 5,10,15 вилок переключения 2,7,12 со штоками переключения, расположенными вертикально.
- Если наклон превышает предельно допустимый, замените вилки переключения 2,7 или 12.

С : V-блок

D : Циферблатный индикатор

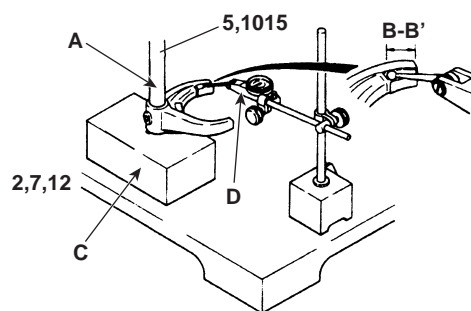

ECOMT5213A

ЗАЗОР МЕЖДУ ВИЛКОЙ ПЕРЕКЛЮЧЕНИЯ И ОБОЙМОЙ СИНХРОНИЗАТОРА ВТОРИЧНОГО ВАЛА

Если измеренное значение зазора А превышает предельно допустимое, заменить неисправные детали.

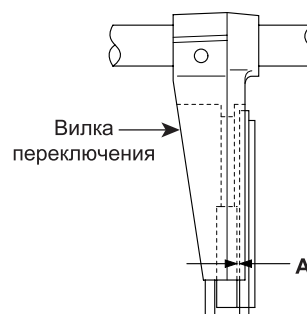

EMTTM5213A

ПРОГИБ ШТОКА ПЕРЕКЛЮЧЕНИЯ

Если измеренное значение превышает предельно допустимое, исправьте или замените штоки переключения 5,10,15.

**ПРИМЕЧАНИЕ:**

Для измерения прогиба штоков переключения 5,10,15 проверните их на один полный оборот и считайте показания с циферблатного индикатора. Прогиб составляет половину указанного значения.

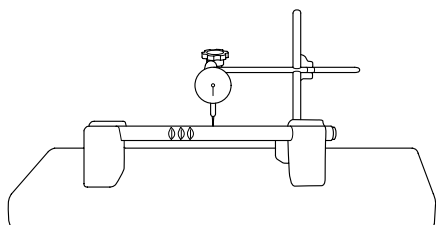

EMTTM5060A

ВТОРИЧНЫЙ ВАЛ

УЗЕЛ ВТОРИЧНОГО ВАЛА

ED10CD0F

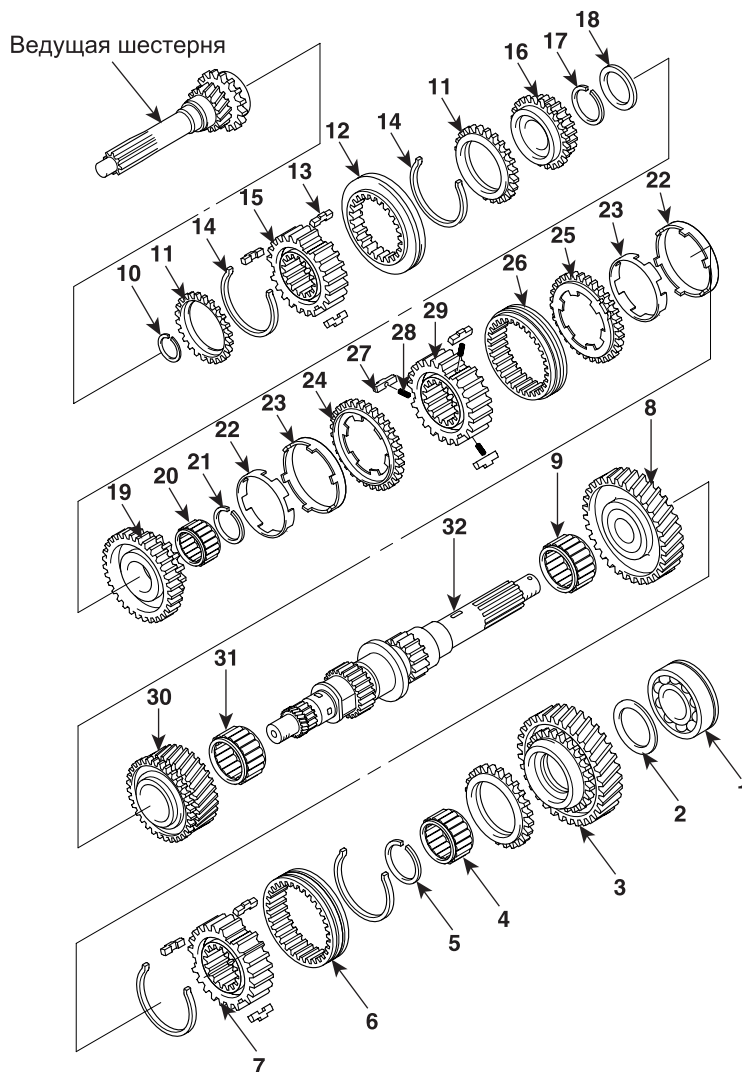

Последовательность разборки

- | | | |
|--|---|---|
| 1. Подшипник | 12. Обойма синхронизатора | 23. Центральный конус синхронизатора |
| 2. Упорная шайба шестерни 1-й передачи | 13. Шпонка переключения | 24. Наружное кольцо синхронизатора (2-я передача) |
| 3. Шестерня 1-й передачи | 14. Пружина втулки переключения | 25. Наружное кольцо синхронизатора (3-я передача) |
| 4. Игольчатый подшипник | 15. Ступица синхронизатора | 26. Обойма синхронизатора |
| 5. Пружинное стопорное кольцо | 16. Шестерня 5-й передачи | 27. Плунжер переключения |
| 6. Обойма синхронизатора | 17. Пружинное стопорное кольцо | 28. Кольцо синхронизатора |
| 7. Ступица синхронизатора | 18. Упорная шайба шестерни 2-й передачи | 29. Ступица синхронизатора |
| 8. Шестерня заднего хода | 19. Шестерня 2-й передачи | 30. Шестерня 3-й передачи |
| 9. Игольчатый подшипник | 20. Игольчатый подшипник | 31. Игольчатый подшипник |
| 10. Пружинное стопорное кольцо | 21. Пружинное стопорное кольцо | 32. Вторичный вал |
| 11. Кольцо синхронизатора | 22. Внутреннее кольцо синхронизатора | |

Последовательность повторной сборки

- 32 → 31 → 30
 29 → 26 → 27 → 28 → 25 → 24 → 23 → 22 } → 21 → 20 → 19 → 18 → 17 → 16 } → 10 → 9 → 8 → 7 → 6 → 5 → 4 → 3 → 2 → 1
 15 → 12 → 13 → 14 → 11

ОСНОВНЫЕ ПРОЦЕДУРЫ ТЕХОБСЛУЖИВАНИЯ

1. Осевой люфт каждой шестерни.

A : Шестерня 1-й передачи

B : Шестерня заднего хода

C : Шестерня 2-й передачи

D : Шестерня 3-й передачи

E : Шестерня 5-й передачи

Если осевой люфт превышает предельно допустимое значение, заменить детали.

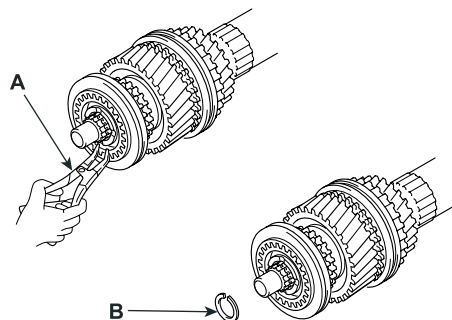

EMTTM5217A

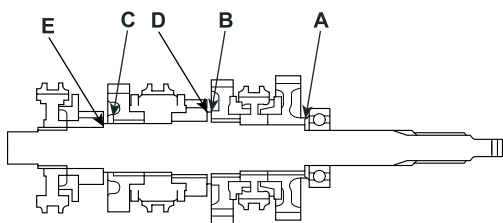

EMTTM5215A

2. Измерить люфт в диаметральной направлении шестерен вторичного вала и игольчатого роликоподшипника. Если люфт превышает предельно допустимое значение, заменить детали.

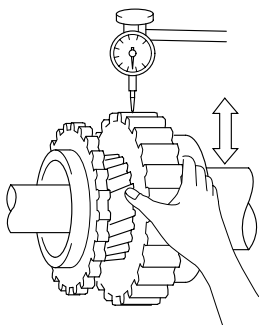

EMTTM5216A

3. Снять пружинные стопорные кольца (B) с вторичного вала посредством клещей для пружинных стопорных колец (A).

4. Измерить зазор между кольцом синхронизатора (A) или наружным кольцом синхронизатора и шпонкой переключения (B).

Если зазор превышает предельно допустимое значение, заменить детали.

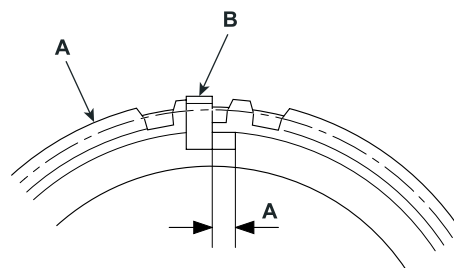

EMTTM5218A

5. Измерить зазор (A) между кольцом синхронизатора и каждым узлом шестерен. Если зазор превышает предельно допустимое значение, заменить детали.

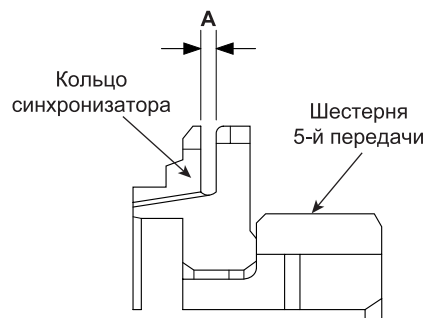

EMTTM5219A

6. Измерить зазор между шпонкой переключения и ступицей синхронизатора. Если зазор превышает предельно допустимое значение, заменить детали.

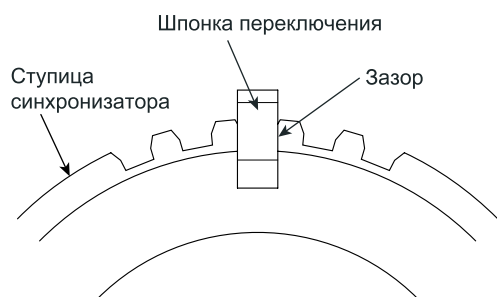

EMTTM5220A

7. Измерить зазор (А) между каждым узлом шестерен и наружным кольцом синхронизатора. Если зазор превышает предельно допустимое значение, заменить детали.

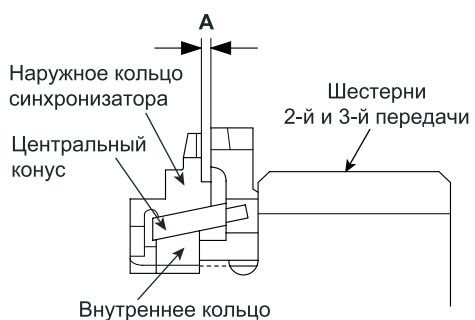

EMTTM5221A

8. Снять пружинное стопорное кольцо.

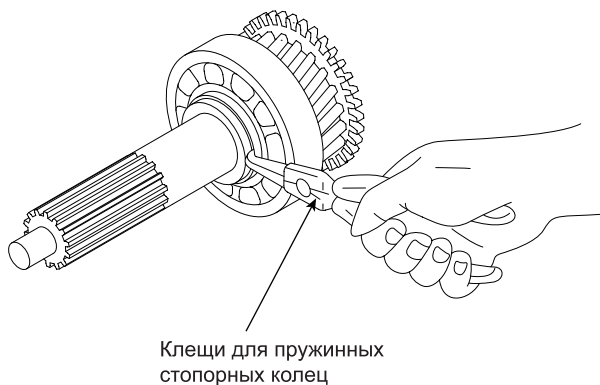

EMTTM5231A

9. Снять подшипник ведущей шестерни с помощью специального инструмента (09431-83100).

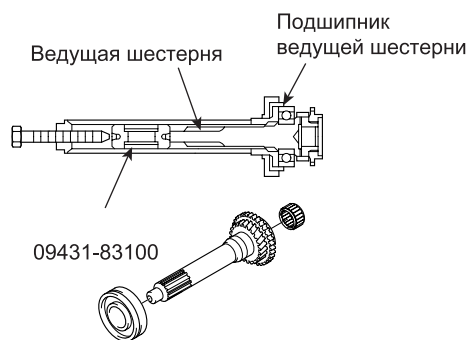

EMTTM5223A

10. Повторная сборка выполняется в последовательности, обратной разборке.

ПРОМЕЖУТОЧНЫЙ ВАЛ

РАЗБОРКА И ПОВТОРНАЯ СБОРКА ECA466B8

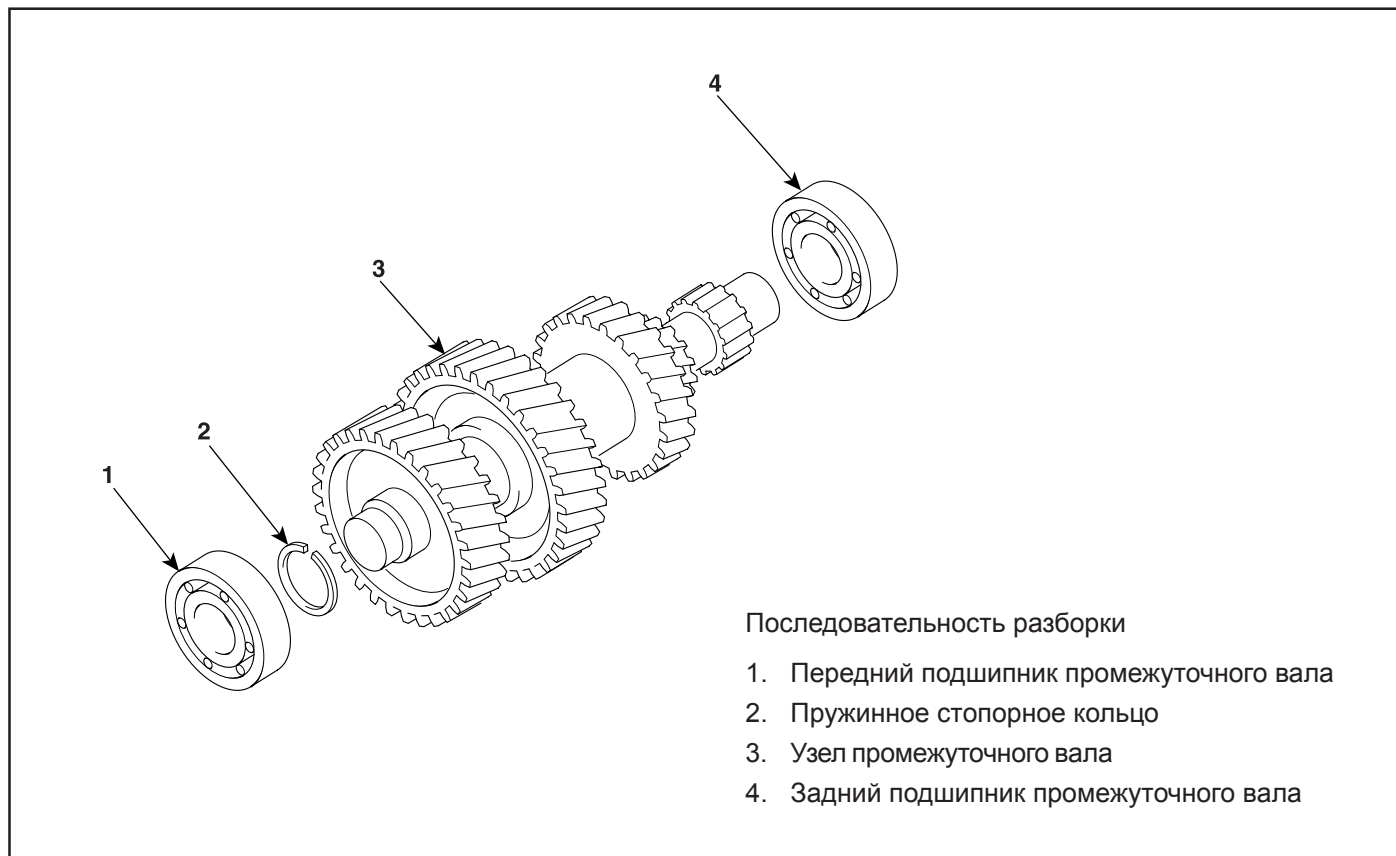

EMTTM5222A

1. Снять пружинное стопорное кольцо с помощью клещей для пружинных стопорных колец.

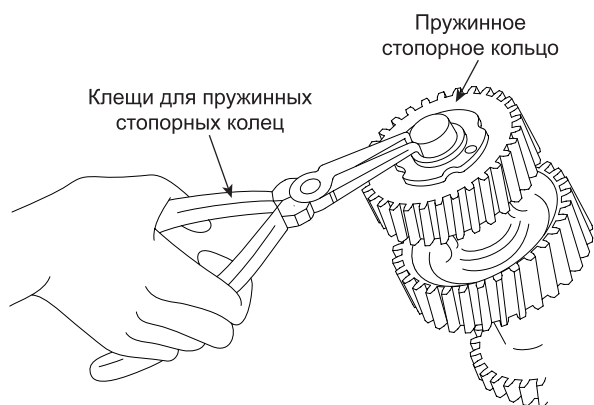

EMTTM5232A

2. Задний подшипник промежуточного вала

- 1) Снять
Снять подшипник промежуточного вала с помощью специального инструмента (09431-83100 или 09434-5H000).

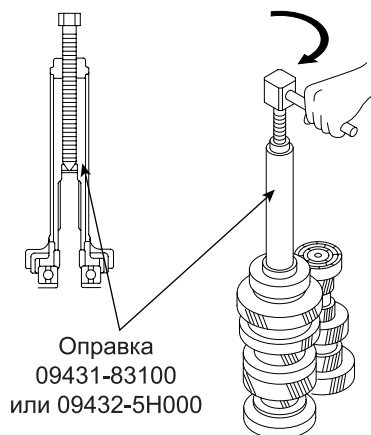

EMTTM5233A

2) Установка

Установить подшипник промежуточного вала с помощью специального инструмента (09434-5H100).

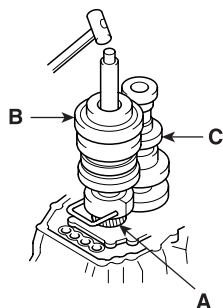

EMTTM5209A

ВЕРХНИЙ КАРТЕР МЕХАНИЗМА ПЕРЕКЛЮЧЕНИЯ ПЕРЕДАЧ

СНЯТИЕ И УСТАНОВКА E2EFDC7C

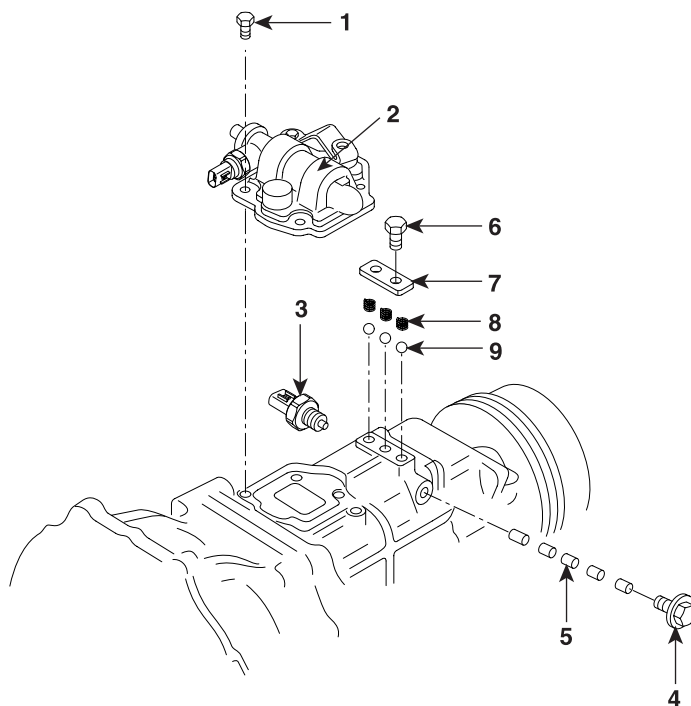

Последовательность снятия

1. Болт
2. Верхний картер механизма переключения передач
в сборе
3. Включатель фонаря заднего хода
4. Резьбовая пробка
5. Блокировочный штифт
6. Болт
7. Пластина для пружины тарельчатого клапана
8. Пружина тарельчатого клапана
9. Стальной шарик

ПОРЯДОК ОБСЛУЖИВАНИЯ

СНЯТИЕ БЛОКИРОВОЧНОГО ШТИФТА

Шток переключения 1-й передачи и заднего хода А оборудован отверстием В (диаметром 3 мм {0,12 дюйма}) для снятия блокировочного штифта 5.

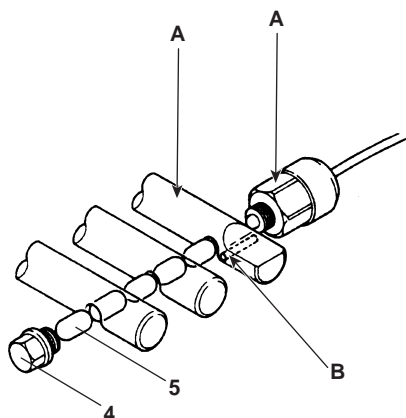

ECOMT5214A

При переключении штока переключения 1-й передачи и заднего хода А на заднюю передачу отверстие В для снятия блокировочного штифта совпадает с отверстиями блокировочных штифтов других штоков, установочным отверстием выключателя фонаря заднего хода 3 и отверстием резьбовой пробки 4.

С помощью проволоки снимите блокировочный штифт 5 со стороны установочного отверстия выключателя фонаря заднего хода 3.

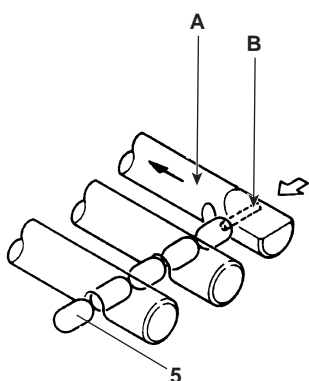

ECOMT5215A

РАЗБОРКА И ПОВТОРНАЯ СБОРКА EFA28ECC

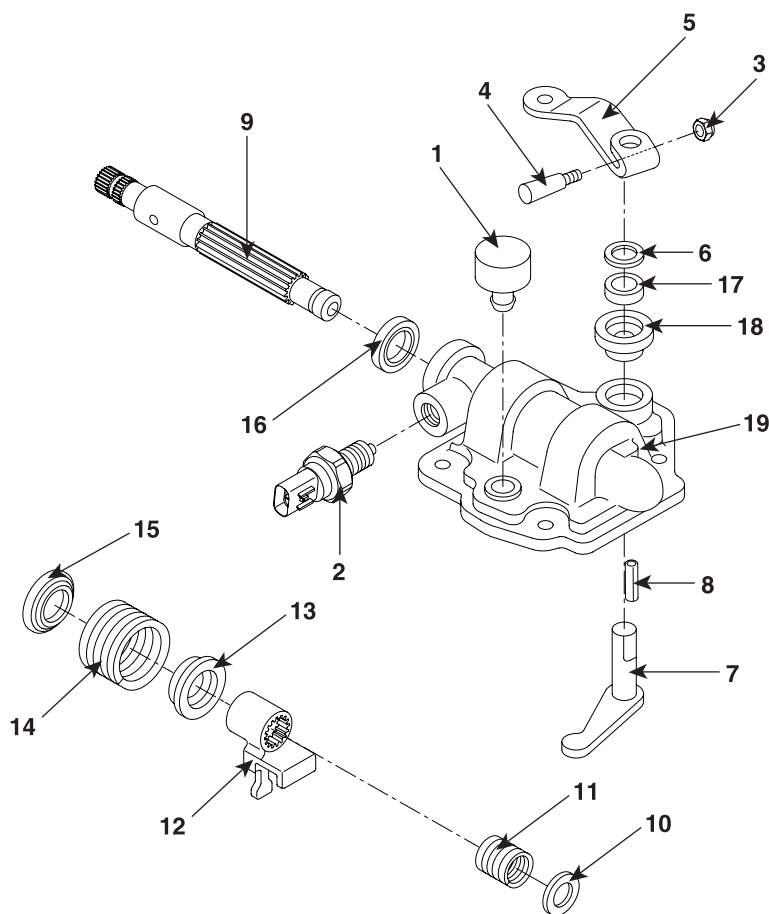

Последовательность разборки

- | | |
|----------------------------|--|
| 1. Вентилятор | 10. Распорка |
| 2. Включатель блокировки | 11. Возвратная пружина 4-й и 5-й передачи |
| 3. Гайка | 12. Скользящий рычаг переключения |
| 4. Стопорный штифт | 13. Держатель пружины |
| 5. Рычаг выбора передачи В | 14. Возвратная пружина 1-й передачи и обратного хода |
| 6. Шайба | 15. Держатель пружины |
| 7. Рычаг выбора передачи А | 16. Сальник |
| 8. Пружинный штифт | 17. Сальник |
| 9. Торсионный вал | 18. Втулка |
| | 19. Корпус рычага выбора передачи |

ПОСЛЕДОВАТЕЛЬНОСТЬ ПОВТОРНОЙ СБОРКИ

Повторная сборка выполняется в последовательности, обратной разборке.

ПОРЯДОК ОБСЛУЖИВАНИЯ

СНЯТИЕ ПРУЖИННОГО ШТИФТА

Выньте пружинный штифт 9 с помощью винта М4. Соедините съемник пружинного штифта с винтом М4 А соответствующей длины и вытяните пружинный штифт 9 с помощью съемника вала задней передачи.

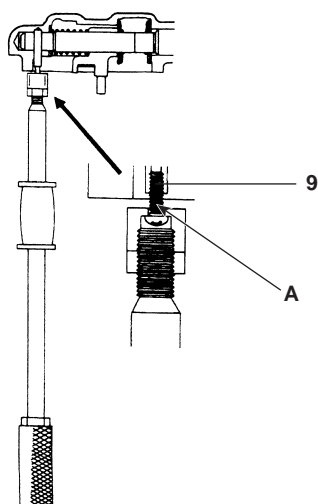

ЕСОМТ5216А

УСТАНОВКА ТОРСИОННОГО ВАЛА И СКОЛЬЗЯЩЕГО РЫЧАГА ПЕРЕКЛЮЧЕНИЯ

При установке торсионного вала 10 расположите отметку керном “●” на торце торсионного вала и скользящего рычага переключения 13 так, как показано на рисунке.

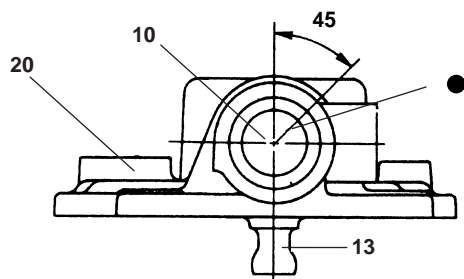

ЕСОМТ5217А

УСТАНОВКА САЛЬНИКА

Нанесите смазку на выступающую часть А сальника 17 и аккуратно выполните тугую посадку в указанном направлении.

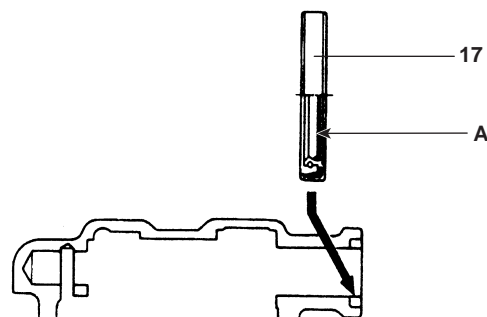

ЕСОМТ5218А

Нанесите смазку на выступающую часть А сальника 18 со втулкой 19, туго посаженной на корпус рычага переключения 20, и аккуратно выполните тугую посадку в указанном направлении.

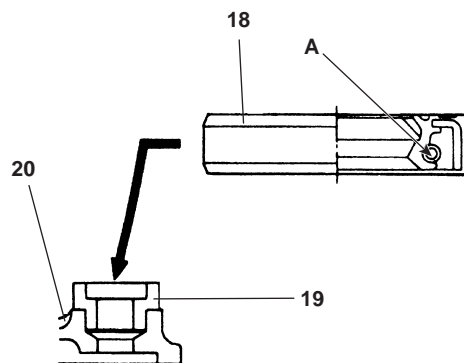

ЕСОМТ5219А

ВТУЛКА

СНЯТИЕ

Втулка 19 туго посажена на корпус рычага переключения 20. Для ее замены используйте отвертку.

⚠ ВНИМАНИЕ:

Будьте осторожны, не повредите корпус рычага переключения 20.

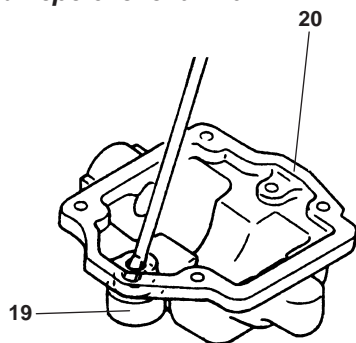

ECOMT5220A

ЗАПРЕССОВКА

Очистите внутреннюю поверхность корпуса рычага переключения 20 и равномерно вбейте втулку 19 в корпус с помощью бруска А (приблизительный диаметр 30 мм {1.18 дюйма}), стараясь не повредить корпус. После запрессовки нанесите уплотнитель на внешнюю сторону втулки В.

⚠ ВНИМАНИЕ:

Убедитесь, что предотвращено прилипание уплотнителя на внутреннюю поверхность втулки 19.

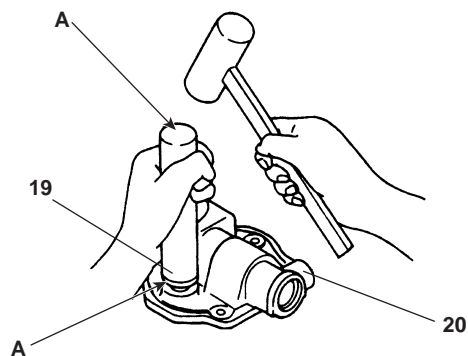

ECOMT5221A

ЗАДНЯЯ КРЫШКА И КАРТЕР СЦЕПЛЕНИЯ

ЗАДНЯЯ КРЫШКА И ПРОМЕЖУТОЧНАЯ ШЕСТЕРНЯ ЗАДНЕГО ХОДА

ЕВ4А0143

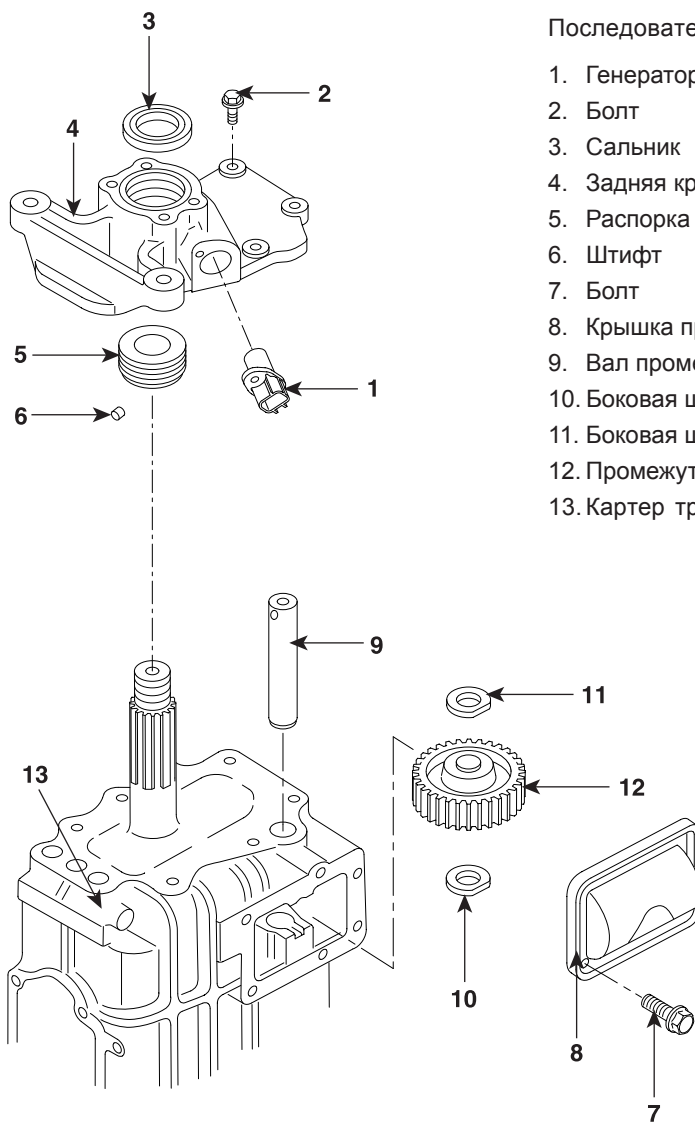

Последовательность демонтажа

1. Генератор импульсов
2. Болт
3. Сальник
4. Задняя крышка
5. Распорка
6. Штифт
7. Болт
8. Крышка промежуточной шестерни заднего хода
9. Вал промежуточной шестерни заднего хода
10. Боковая шайба
11. Боковая шайба
12. Промежуточная шестерня заднего хода
13. Картер трансмиссии

Последовательность повторной сборки

13→10→12→11→9→8→7→6→5
4→3 }→2→1

ПОРЯДОК ОБСЛУЖИВАНИЯ

УСТАНОВКА ПРУЖИННОГО ШТИФТА

Вбейте пружинный штифт 2 во втулку шестерни спидометра 6, так чтобы отверстие было направлено противоположно шестерне спидометра 3, как показано на рисунке.

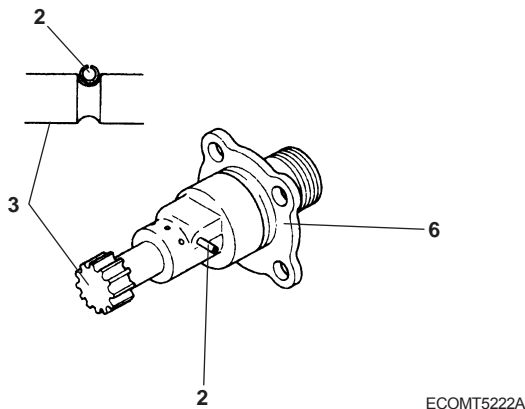

ЕСОМТ5222А

ЗАЗОР МЕЖДУ ШЕСТЕРНЕЙ СПИДОМЕТРА И ВТУЛКОЙ ШЕСТЕРНИ СПИДОМЕТРА

Если зазор превышает предельно допустимое значение, замените неисправные детали.

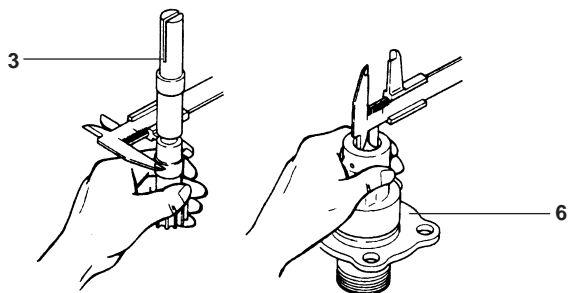

ЕСОМТ5223А

УСТАНОВКА САЛЬНИКА

Нанесите смазку на выступающую часть А сальника 5 и равномерно вбейте сальник во втулку шестерни спидометра 6 в указанном направлении, используя брусок В (приблизительный диаметр 14 мм {0.55 дюйма}).

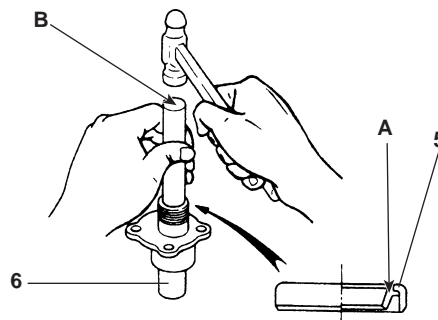

ЕСОМТ5224А

УСТАНОВКА ВТУЛКИ ШЕСТЕРНИ СПИДОМЕТРА

Вследствие своей эксцентрической конструкции втулка шестерни спидометра 6 допускает замену шестерни спидометра 3 шестернями, имеющими другое число зубьев, путем изменения только направления установки, при этом отсутствует необходимость в замене червячной передачи.

При установке втулки совместите отштампованный номер, соответствующий числу зубьев шестерни спидометра, с отметкой совмещения М.

Идентификационная маркировка наносится в местах N или P, в следующей таблице показана связь между идентификационной маркировкой и числом зубьев шестерни спидометра:

Идентификационная маркировка	A	B	C	D	L	E	F	G	H	I	J	K
Число зубьев	15	16	17	18	19	20	21	22	23	24	25	26
Передачное число	3.0	3.2	3.4	3.6	3.8	4.0	4.2	4.4	4.6	4.8	5.0	5.2

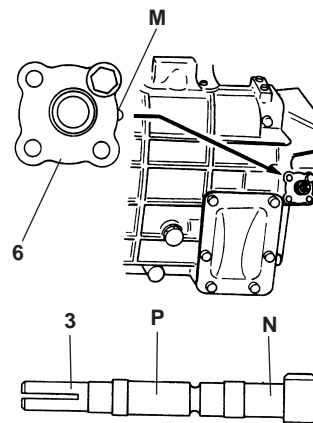

ЕСОМТ5225А